

NR. 11913/21.09.2018

RAPORT PRIVIND STAREA ÎNVĂȚĂMÂNTULUI ÎN JUDEȚUL DÂMBOVIȚA ÎN ANUL ȘCOLAR 2017-2018



CUPRINS

CAPITOLUL I.

I.1. Țintele strategice ale Inspectoratului Școlar Județean Dâmbovița (2015-2019)	4
I.2. Misiune, viziune, valori	4
I.3. Scurt istoric al ISJ Dâmbovița	5
I.4. Analiza S.W.O.T. a activității ISJ Dâmbovița în anul școlar 2017-2018	6
I.5. Obiectivele generale și obiectivele specifice ale ISJ Dâmbovița	11

CAPITOLUL II. RESURSELE UMANE ȘI MATERIALE ALE SISTEMULUI DE ÎNVĂȚĂMÂNT PREUNIVERSITAR DIN JUDEȚUL DÂMBOVIȚA

II.1. Evoluția efectivelor de elevi	12
II.2. Resurse umane (cadre didactice)	18
II.3. Analiza incidentelor de violență în unitățile de învățământ din județul Dâmbovița	24
II.4. Rezultate la olimpiade și concursuri școlare	25
II.5. Baza tehnico-materială (infrastructura)	26

CAPITOLUL III. REZULTATE ȘI EFICIENȚA EXTERNĂ A SISTEMULUI DE ÎNVĂȚĂMÂNT

III.1. Rezultatele elevilor din învățământul primar și gimnazial la evaluările naționale	
III.1.1. Rezultatele elevilor la evaluarea națională la finalul claselor a II-a, a IV-a și a VI-a	28
III.1.2. Rezultatele elevilor la evaluarea națională de la clasa a VIII-a	32
III.2. Rezultatele elevilor din învățământul liceal la evaluările naționale	39
III.3. Rezultatele la examenele privind certificarea calificării profesionale a absolvenților din învățământul profesional și tehnic preuniversitar	46

CAPITOLUL IV. ACȚIUNI PRINCIPALE ȘI REZULTATE OBȚINUTE ÎN ANUL ȘCOLAR 2017-2018

IV. 1. Activitatea de inspecție școlară la nivelul I.S.J.	49
IV.1.1. Inspecții tematice	49
IV.1.2. Inspecții școlare generale	53
IV.1.3. Inspecții de specialitate	58
IV. 2. Activitatea compartimentului Management instituțional	81
IV. 3. Activitatea de perfecționare și formare continuă a personalului didactic din învățământul preuniversitar din județul Dâmbovița	91
IV.4. Învățământul Profesional și Tehnic (Î.P.T.) și Învățământul Profesional în sistem Dual	103
IV.5. Programul <i>Școală după școală</i>	110

IV.6. Învățământul Special și Special Integrat din județul Dâmbovița	113
IV.7. Învățământul Particular și Alternativele Educaționale	117
IV.8. Integrarea europeană, relații internaționale, programe de cooperare internațională	118
IV.9. Activitatea educativă. Consilierea școlară	122
IV.10. Monitorizarea programelor privind accesul la educație	131
IV.11. Implementarea și dezvoltarea sistemului de control intern managerial	135
IV.12. Creșterea responsabilității educaționale la nivelul autorităților locale și consolidarea parteneriatului cu organizațiile sindicale din domeniul învățământului din județul Dâmbovița	142
IV.13. Activitatea C.J.R.A.E. și C.J.A.P.P.	143
IV. 14. Activitatea casei corpului didactic	157
IV. 15. Comunicare instituțională	160
IV. 16. Serviciul Financiar-contabil, Tehnic, Administrativ	161
IV. 17. Serviciul informatizare	164
IV. 18. Serviciul juridic	165
IV.19. Biroul salarizare normare	166
IV.20. Biroul Audit	166
IV.21. Biroul rețea școlară	168

CAPITOLUL I

I.1. Țintele strategice ale Inspectoratului Școlar Județean Dâmbovița (2015-2019)

- ✓ **ȚINTA 1:** Creșterea calității procesului de predare-învățare-evaluare prin modernizarea abordării învățării, a sistemului de evaluare a calității în învățământ și prin îmbunătățirea rezultatelor obținute la evaluările / examenele naționale 2018
- ✓ **ȚINTA 2:** Îmbunătățirea managementului la nivel de instituție și la nivelul clasei de elevi (decizional, informațional, organizatoric, metodologic), prin transparență decizională, creșterea capacității instituționale, eficientizare, în scopul creșterii calității în educație
- ✓ **ȚINTA 3:** Asigurarea unui sistem educațional stabil, echitabil, eficient și relevant la nivelul județului Dâmbovița, compatibil cu cel european, prin sporirea accesului la educația de calitate, prin asigurarea politicilor de echitate socială și a egalității șanselor în vederea îmbunătățirii rezultatelor elevilor
- ✓ **ȚINTA 4:** Dezvoltarea învățământului profesional și tehnic, prin consultarea / implicarea factorilor interesați de educație, în vederea racordării ofertei educaționale la cerințele pieței muncii

I.2. Misiune, viziune, valori

MISIUNEA ISJ DÂMBOVIȚA

Inspectoratul Școlar Județean Dâmbovița este o instituție publică, ce asigură activități de îndrumare, coordonare și control la cele mai înalte standarde profesionale pentru instituțiile de educație și formare profesională, cu scopul de a contribui la modernizarea și optimizarea calității învățământului, oferind beneficiarilor de învățare pe tot parcursul vieții, dobândirea de competențe cheie diversificate, în școli rurale și urbane moderne, pentru consolidarea procesului și pentru o bună incluziune socială, respectând principiul egalității de șanse și de dezvoltare a unei societăți bazate pe cunoaștere, în actualul context european.

VIZIUNEA ISJ DÂMBOVIȚA

Educație de calitate pentru formarea unei generații competitive pe piața națională și europeană a muncii

PRINCIPII ȘI VALORI

- Activitatea Inspectoratului Școlar Județean Dâmbovița are la bază următoarele principii:
- principiul echității și egalității de șanse;
 - principiul priorității educației centrate pe dezvoltarea competențelor-cheie;
 - principiul flexibilității organizaționale și informaționale;

- principiul cooperării interinstituționale la nivel local, regional, național și internațional;
- principiul descentralizării autorității educaționale, al transparenței;
- principiul promovării interculturalității;
- principiul calității;
- principiul eficienței manageriale și financiare;
- principiul descentralizării;
- principiul transparenței și răspunderii publice;
- principiul respectării drepturilor și libertăților copilului, tinerilor și adulților;
- principiul independenței de ideologii, religii și doctrine politice;
- principiul învățării pe parcursul întregii vieți;
- principiul educației incluzive;
- principiul respectării diversității culturale;
- principiul fundamentării deciziilor pe baza dialogului social;
- principiul participării și responsabilității părinților;
- principiul susținerii și promovării personalului didactic, pentru acces și dezvoltare în carieră.

I.3. Scurt istoric al ISJ Dâmbovița

În luna mai 2018 Inspectoratul Școlar Județean Dâmbovița a celebrat 154 de ani de la momentul fondării sale, care în același timp este momentul inaugural al unui învățământ modern, organizat pe baze științifice. Evoluția acestei instituții a fost determinată de legislația adoptată de-a lungul timpului în domeniul educației.

Piatra de temelie o reprezintă *Legea instrucțiunii publice* din anul **1864**, în baza căreia s-a constituit la nivelul județului Dâmbovița un Revizorat școlar condus de un revizor, ajutat de mai mulți subrevizori. Problematika ce trebuia rezolvată era complexă: asigurarea condițiilor pentru ca învățământul primar să fie gratuit și obligatoriu, pregătirea cadrelor calificate, schimbarea mentalității părinților în sensul înțelegerii importanței școlii, asigurarea localurilor de școală, ș.a.

În *perioada interbelică*, revizoratul a coordonat activități de mare importanță: reintrarea în normalitate a procesului de învățământ după marile pagube produse de primul război mondial, depășirea dificultăților cauzate de criza economică din 1929-1933, sprijinirea elevilor cu probleme materiale, îmbunătățirea frecvenței școlare, construirea unor localuri noi, înființarea unor cantine școlare, diversificarea acțiunilor cultural-educative (serbări școlare, *Săptămâna igienei*, *Săptămâna străjerilor*), strângerea de fonduri pentru ajutorarea orfanilor, a văduvelor și a invalizilor de război, îngrijirea monumentelor istorice, etc.

Prin *Legea din anul 1939*, revizoratul s-a transformat în *Inspectorat Școlar, până în 1948* când a devenit *Secție de învățământ*. În urma Legii de organizare administrativ-teritorială din anul 1950, zona Dâmboviței forma raionul Târgoviște, inclus în regiunea Ploiești.

În baza *Legii organizării administrative din 1968* s-a înființat județul Dâmbovița și, în acest context, s-a constituit Inspectoratul Școlar Județean. Inspectoratul Școlar Județean Dâmbovița a fost înființat ca instituție publică prin Legea nr. 11/ 13.05.1968 privind învățământul în Republica Socialistă România, publicată în Monitorul Oficial nr. 62/ 1968 și Legea nr. 2/16.02.1968 privind organizarea administrativă a teritoriului Republicii Socialiste România, publicată în Monitorul Oficial nr. 17/ 17.02.1968. Era conceput și structurat ca serviciu public deconcentrat al Ministerului Educației, Cercetării, Tineretului și Sportului, având ca atribuții rezolvarea unor aspecte importante: prelungirea duratei școlarizării obligatorii la opt și apoi la zece clase, organizarea cursurilor de alfabetizare pentru

adulți, culturalizarea populației, constituirea Asociației „Școala Nouă” și a cercurilor culturale, ajutorarea regiunilor lovite de secetă sau de inundații, înființarea unor structuri noi precum Consiliul pedagogic județean și Comitetul educativ interșcolar, transformarea Asociației învățătorilor și profesorilor în Sindicat, participarea școlilor la strângerea recoltelor, etc. Influențele politice erau evidente: schimbări de programe, introducerea limbii ruse, „slăvirea” conducătorilor.

După anul 1989, Inspectoratul Școlar intră într-un proces de democratizare și se implică în schimbările profunde vizând noile programe și manuale, noua rețea școlară, diversificarea bazei didactico-materiale, atragerea de fonduri europene, derularea unor proiecte internaționale, cursuri de formare a cadrelor didactice, reorganizarea activității educative. În prezent, Inspectoratul Școlar funcționează în baza *Legii Educației Naționale nr. 1/2011* și a Ordinului Ministerului Educației nr. 5530/2011 privind aprobarea *Regulamentului-cadru de organizare și funcționare a inspectoratelor școlare*.

I.4. Analiza S.W.O.T. a activității ISJ Dâmbovița în anul școlar 2017-2018

<ul style="list-style-type: none"> • calitatea documentelor de proiectare curriculară; • funcționalitatea instituțiilor conexe (CCD, CJRAE) care participă în mod activ și dinamic la îmbunătățirea actului educațional; • documente proiective concepute și redactate în concordanță cu strategiile și politicile educaționale ale Ministerului Educației Naționale, analizate și evaluate periodic; • competență în selectarea și utilizarea unor metode activ – participative, calitatea metodelor, tehnicilor și procedeele utilizate, ponderea mare a metodelor activ – participative utilizate în procesul de învățare; accesibilizarea conținutului învățării; • alternarea eficientă a activităților de învățare frontal/individual/grupal; monitorizarea activității de lucru în grup; adecvarea tipului de sarcină la modul de organizare a învățării; • utilizarea metodelor de evaluare tradițională dar și alternativă, în special la învățământul preșcolar și primar (observarea sistematică, proiectul, portofoliul); • verificarea temelor pentru acasă, în special la nivelul învățământul primar și gimnazial, utilizarea temei pentru acasă ca modalitate de evaluare; • utilizarea unor mijloace de învățământ care facilitează procesul de învățare și care sunt adecvate conținuturilor învățării și particularităților de vârstă ale elevilor; • utilizarea manualelor digitale la nivelul învățământului primar; • crearea unor situații de învățare care încurajează 	<ul style="list-style-type: none"> • dificultăți în contextualizarea învățării, slaba valorificare a experienței de viață a elevilor în procesul de învățare, a achizițiilor dobândite de elevi în familie, în diverse activități informale; • diferențierea învățării; insuficienta adaptare a curriculum-ului la particularitățile unor categorii speciale de elevi; • disfuncționalități în realizarea evaluării de proces; • slaba frecvență a temelor diferențiate; • insuficienta integrare a resurselor TIC în desfășurarea lecțiilor; • frecvența redusă a sarcinilor de învățare care stimulează dezvoltarea creativității elevilor și a gândirii critice; • înregistrarea unei rate nesatisfăcătoare a abandonului școlar în zonele socio-economice defavorizate ale județului; • rezultate slabe obținute de unele unități de învățământ la examenele și evaluările naționale; • număr mic de clase pentru învățământul profesional, inclusiv dual.
--	---

<p>interacțiunea cadru didactic – elev, elev – elev, elev – cadru didactic;</p> <ul style="list-style-type: none"> • implementarea unor proiecte în cadrul programului Erasmus+ care au ca rezultate/produse utile în procesul de predare-învățare-evaluare; • derularea proiectului <i>Îmi place să citesc</i> la nivelul învățământului primar și a altor proiecte în învățământul preșcolar; • integrarea Educației financiare la diverse discipline de învățământ corespunzătoare învățământului primar; derularea cursului opțional de Educație financiară; • desfășurarea unor activități extrașcolare adecvate intereselor copiilor, în majoritatea situațiilor; implicarea elevilor în activități extrașcolare variate; • transfer către alte unități/clase/grupuri de elevi a rezultatelor/produselor intelectuale din cadrul proiectelor cu finanțare europeană/ale programului Erasmus+; • Implementarea Programului <i>Școală după școală</i>, în special la nivelul învățământului primar. 	
OPORTUNITĂȚI	AMENINȚĂRI
<ul style="list-style-type: none"> • existența politicilor educaționale care vizează prevenirea violenței în unitățile de învățământ preuniversitar și a abandonului școlar; • apariția noilor programe școlare pentru învățământul preșcolar și gimnazial (clasele V-VI); • reconfigurarea curriculei, prin centrarea acesteia asupra procesului de formare și dezvoltare a competențelor cheie. 	<ul style="list-style-type: none"> • neconcordanța dintre manualele școlare și programele școlare pentru clasele clasele VII-VIII

RESURSE UMANE	
PUNCTE TARI	PUNCTE SLABE
<ul style="list-style-type: none"> • asigurarea încadrării, în cea mai mare parte, cu personal didactic calificat; • grad ridicat de profesionalizare și de stabilitate pe post a personalului didactic; • interesul crescut al unui număr mare de cadre didactice preocupate de propria formare și dezvoltare profesională prin stagii de formare continuă și postuniversitare, de perfecționare prin grade didactice; • preocuparea personalului din învățământ pentru diseminare de bune practici, pentru publicarea de articole, participarea la simpozioane, sesiuni de comunicări și schimburi de experiență; • interesul cadrelor didactice pentru participarea la 	<ul style="list-style-type: none"> • existența unor situații de superficialitate în cunoașterea, înțelegerea și aplicarea legislației școlare, a actului decizional, în delegarea de sarcini, în exercitarea funcțiilor manageriale; • competențe reduse ale personalului didactic și de conducere în domeniul marketing-ului școlar; • slaba pregătire a cadrelor didactice pentru lucrul cu elevii cu CES integrați în învățământul de masă; • număr insuficient de posturi pentru

<p>activitățile metodico-științifice și psihopedagogice organizate la nivelul centrului metodic sau cercului pedagogic;</p> <ul style="list-style-type: none"> • interesul cadrelor didactice debutante pentru pregătirea în vederea susținerii examenelor, cât și pentru formarea/dezvoltarea competențelor de predare – învățare - evaluare; • colaborarea ISJ DB – CCD DB în vederea formării cadrelor didactice care sunt înscrise la examenele de definitivare în învățământ; • ocuparea funcțiilor de director și director adjunct prin promovarea concursului, în procent foarte mare – 93.42% pentru directori, 74.65% pentru directori adjuncți; • rezultatele bune la examenul pentru obținerea definitivării în învățământ; • atragerea unora dintre tinerii care au abandonat școala în programe de tip „A doua șansă”, în unele zone socio-economice dezavantajate ale județului. 	<p>activitățile nedidactice din școli;</p> <ul style="list-style-type: none"> • rezistența la schimbare a unor cadre didactice; • număr relativ mic de acțiuni/proiecte/programe vizând grupurile dezavantajate; • lipsa unei culturi a învățării pe tot parcursul vieții; • insuficienta preocupare a directorilor de a dezvolta o cultură reală a calității, în acord cu legislația în domeniul asigurării calității.
OPORTUNITĂȚI	AMENINȚĂRI
<ul style="list-style-type: none"> • existența cursurilor acreditate de formare profesională; • existența programelor de reconversie profesională, dând posibilitatea cadrelor didactice de a avea dublă sau multiplă specializare. 	<ul style="list-style-type: none"> • fluctuația demografică, reducerea natalității, emigrarea; • tendința de scădere a interesului populației față de actul educațional; • lipsa interesului unor familii pentru educația copiilor, care determină atitudini de respingere a înscrierii copiilor într-o formă de educație, respectiv de frecventarea redusă.

RESURSE MATERIALE ȘI FINANCIARE	
PUNCTE TARI	PUNCTE SLABE
<ul style="list-style-type: none"> • asigurarea unei comunicări eficiente cu unitățile școlare, prin utilizarea site-ului I.Ș.J.; • număr mare de școli la nivelul județului care au beneficiat de reabilitare și dotare cu echipamente didactice; • existența și utilizarea echipamentelor în diverse unități de învățământ dotate prin proiecte POSDRU; • existența unui mobilier adecvat vârstei elevilor și a unor spații pentru afișaj al lucrărilor elevilor, în special în învățământul preșcolar și primar; • amenajarea, în sala de clasă, a unui spațiu pentru lectură, a minibibliotecilor utilizate pentru 	<ul style="list-style-type: none"> • insuficienta dotare materială a unor unități școlare din mediul rural sau nefolosirea dotărilor în activitatea instructiv-educativă; • slaba actualizare a fondului de carte din biblioteci; • numărul mic al centrelor de documentare și informare; • uzura morală și fizică a rețelelor de calculatoare în unele unități școlare; • număr insuficient de calculatoare/rețele de calculatoare care să permită

<p>popularizare de carte și pentru facilitarea lecturii la ciclul primar;</p> <ul style="list-style-type: none"> • conexiunea la internet a tuturor unităților de învățământ. 	<p>desfășurarea optimă a procesului instructiv-educativ în concordanță cu noile cerințe ale programelor școlare;</p> <ul style="list-style-type: none"> • lipsa site-ului unor unități de învățământ; • mijloace IT insuficiente pentru utilizarea manualelor digitale în ciclul primar; • lipsa formării unor manageri de școli pe problematica managementului financiar; • slaba preocupare pentru stabilirea priorităților în ceea ce privește utilizarea resurselor financiare.
OPORTUNITĂȚI	AMENINȚĂRI
<ul style="list-style-type: none"> • posibilități de accesare a fondurilor structurale prin proiecte strategice POCU; • oportunități de finanțare extrabugetară identificate de unitățile școlare prin contracte de sponsorizări, dotări și parteneriate; • sprijinirea elevilor provenind din medii sociale defavorizate, prin programe guvernamentale; • existența unor ONG-uri, firme private care finanțează proiecte educaționale; • sprijinirea școlarizării elevilor și performanței în educație, prin acordarea de burse și alte facilități. 	<ul style="list-style-type: none"> • diminuarea posibilităților financiare ale populației; • creșterea numărului copiilor încredințați spre creștere și educație unor terțe persoane, în lipsa părinților plecați în străinătate; • lipsa fondurilor necesare înființării / funcționării centrului de excelență. • finanțare insuficientă a multor unități de învățământ, ca urmare a valorii costului standard per elev.

RELAȚII COMUNITARE	
PUNCTE TARI	PUNCTE SLABE
<ul style="list-style-type: none"> • interesul școlilor pentru implementarea unor programe de reabilitare și modernizare a infrastructurii (spații de curs, laboratoare, ateliere, infrastructura de utilități) și de dotare cu echipamente de laborator și instruire practică prin accesarea fondurilor nerambursabile; • implicarea de către școlile IPT a comunității locale și a instituțiilor abilitate a unor prognoze privind dinamica pieței locale a muncii, având în vedere o perspectivă de cel puțin 2-5 ani, în vederea unei mai bune proiectări a ofertei educaționale; • buna colaborare cu Comitetul Local de Dezvoltare a Parteneriatului Social în județ; • contracte încheiate de către unități școlare cu 	<ul style="list-style-type: none"> • proces lent de transformare a școlilor în furnizori de servicii pentru comunitățile locale; • număr insuficient de parteneriate reale cu agenți economici din anumite domenii de pregătire; • slaba implicarea a conducerii unităților de învățământ în acțiuni de motivare a autorităților locale pentru sprijinirea procesului de sustenabilitate a proiectelor cu finanțare externă finalizate; • slaba preocupare a managerilor de școli pentru popularizarea învățământului profesional.

<p>învățământ profesional și tehnic cu agenții economici pentru efectuarea pregătirii practice;</p> <ul style="list-style-type: none"> • consultarea părinților și a elevilor în stabilirea cursurilor opționale, adecvarea acestora la nevoile reale ale elevilor și la specificul local; • colaborarea cu instituții și reprezentanți ai autorităților locale pentru organizarea unor activități formale/ informale; • comunicare competentă și transparentă cu mass-media locală; • implicarea familiilor elevilor, a comunității în viața școlii, cu precădere în perioada <i>Școala altfel</i>; • Număr mare de proiecte cu finanțare externă în derulare. 	
OPORTUNITĂȚI	AMENINȚĂRI
<ul style="list-style-type: none"> • posibilitatea dezvoltării instituționale și a resursei umane prin accesarea unor programe diverse cu finanțare europeană prin lansarea unui nou program al Comisiei Europene (Erasmus+) care finanțează parteneriatele europene, strategice și mobilitățile în scop de formare continuă; • colaborare eficientă cu instituțiile publice, agenți economici, parteneri sociali; • existența la nivelul administrației locale și a instituțiilor a unor programe de colaborare cu unitățile școlare; • implicarea constructivă a mass-media în evenimentele legate de sistemul educațional; • existența unui mediu universitar deschis parteneriatelor și colaborărilor cu învățământul preuniversitar; • accesarea de fonduri europene de către multe primării din județ, pentru reabilitarea, modernizarea și chiar construcția de școli. 	<ul style="list-style-type: none"> • slaba implicare a comunității locale în rezolvarea unor probleme ale școlii; • mentalitatea unor familii de a considera că asigurarea succesului școlar este responsabilitatea exclusivă a școlii; • slaba implicare a familiei și a comunității locale în procesul de luare a deciziilor la nivelul unităților de învățământ; insuficienta colaborare a părinților cu școala, în unele comunități; • slabe inițiative private sau de/ sprijin comunitar pentru dezvoltarea și susținerea actului educațional; • influențe negative din partea mediului perifamilial; • carențe legislative în legătură cu posibilitatea de a adopta măsuri prompte și eficiente față de cei ce încalcă normele de comportament civilizate; • implicarea și interesul scăzut al părinților în cunoașterea și rezolvarea problemelor școlii; • existența situațiilor speciale în unele familii/comunități, care conduc la întreruperea școlarizării; • situația socio-economică precară a familiilor din care provin unii copii/elevi/tineri; • slaba motivație a agenților economici de a se implica în realizarea învățământului

	profesional de tip dual.
--	--------------------------

I.5. Obiectivele generale și obiectivele specifice ale ISJ Dâmbovița

OBIECTIVE GENERALE	OBIECTIVE SPECIFICE
1. Creșterea calității procesului de învățământ prin modernizarea abordării procesului de predare-învățare-evaluare la nivelul unităților de învățământ	1.1. Creșterea eficacității instituționale prin furnizarea unui curriculum adaptat nevoilor de instruire ale unor elevi/grupuri de elevi și a unor programe complementare 1.2. Asigurarea unui curriculum nonformal adecvat intereselor elevilor și specificului local 1.3. Îmbunătățirea rezultatelor elevilor la evaluările naționale, examenele de bacalaureat și de certificare a calificării profesionale
2. Îmbunătățirea managementului la nivel de instituție și la nivelul clasei de elevi (decizional, informațional, organizatoric, metodologic), prin transparență decizională, creșterea capacității instituționale, eficientizare, în scopul creșterii calității în educație	2.1. Asigurarea cadrului legal și procedural necesar desfășurării activității la nivelul inspectoratului școlar și al unităților subordonate 2.2. Optimizarea practicii manageriale la nivelul inspectoratului școlar și al unităților de învățământ prin asigurarea conexiunilor la nivelul funcțiilor manageriale 2.3. Creșterea competențelor specifice managementului clasei / lecției, prin includerea în programe de perfecționare prin grade didactice și în diverse programe de formare, inclusiv prin participarea la mobilități transnaționale prin Programul Erasmus+
3. Asigurarea unui sistem educațional stabil, echitabil, eficient și relevant la nivelul județului Dâmbovița, compatibil cu cel european, prin sporirea accesului la educația de calitate, prin asigurarea politicilor de echitate socială și a egalității șanselor în vederea îmbunătățirii rezultatelor elevilor	3.1. Creșterea ratei de participare la educației, prin asigurarea accesului egal și universal la educație <i>de calitate</i> la nivelul învățământului obligatoriu din județul Dâmbovița 3.2. Îmbunătățirea frecvenței preșcolarilor și elevilor din unitățile de învățământ preuniversitar, prin implementarea unor politici de siguranță a elevilor, de prevenire a abandonului școlar, a fenomenelor de violență 3.3. Îmbunătățirea competențelor de elaborare și implementare a proiectelor cu finanțare europeană
4. Dezvoltarea învățământului profesional și tehnic, prin consultarea / implicarea factorilor interesați de educație, în vederea racordării ofertei educaționale la cerințele pieței muncii	4.1. Îmbunătățirea ofertei educaționale din învățământul profesional, prin fundamentarea acesteia pe nevoile reale ale elevilor și pe cerințele pieței muncii 4.2. Creșterea gradului de consultare / participare a partenerilor sociali în scopul fundamentării ofertei educaționale din învățământul profesional

CAPITOLUL II.
RESURSELE UMANE ȘI MATERIALE ALE SISTEMULUI DE
ÎNVĂȚĂMÂNT PREUNIVERSITAR DIN
JUDEȚUL DÂMBOVIȚA

II.1. Evoluția efectivelor de elevi

Rețeaua școlară

În județul Dâmbovița, reorganizarea rețelei școlare și fundamentarea planului de școlarizare constituie obiective prioritare ale Inspectoratului Școlar Județean.

În anul școlar 2017–2018, rețeaua de învățământ de stat a cuprins un total de 527 unități de învățământ (dintre care 147 cu personalitate juridică) și 9 unități conexe (dintre care 7 cu personalitate juridică).

Unități de învățământ	Total	PJ
Învățământ de masă		
Grădinițe	290	15
Școli primare	45	1
Școli gimnaziale	161	100
Licee	30	30
TOTAL Învățământ de masă:	526	146
Învățământ special		
Grădinițe	-	-
Școli primare	-	-
Școli gimnaziale	1	1
TOTAL Învățământ special:	1	1
Club sportiv școlar	1	1
Palatul copiilor	1	1
Cluburi ale copiilor	4	2
C.C.D.	1	1
C.J.R.A.E.	1	1
I.S.J.	1	1
TOTAL UNITĂȚI:	536	154

Comparativ cu anul școlar precedent, rețeaua școlară s-a redus cu 6 unități (comasate la solicitarea autorităților publice locale ca urmare a scăderii efectivelor de elevi și preșcolari), dintre cele 536 rămase în rețea alte 3 având activitatea suspendată pe parcursul anului școlar 2017-2018 (o grădiniță, o școală primară și o școală gimnazială).

Învățământ simultan, clase cu efective reduse, clase peste efectivele legale

a. învățământ simultan:

- învățământ primar: 79 clase cu 1239 de elevi;
- învățământ gimnazial: 6 clase - 109 elevi

b. clase cu efective reduse :

- învățământ primar: 16 clase cu 165 elevi (medie 10,31 elevi pe clasă în 13 școli)
- învățământ gimnazial: 14 clase cu 146 elevi (medie 10,43 elevi pe clasă în 13 școli)

c. clase peste efectivele legale:

- învățământ primar: media peste 25 elevi la clasă; 214 clase cu 6078 elevi (media 28,40 elevi/ clasă în 53 școli)
- învățământ gimnazial (media peste 30 elevi la clasă); 30 clase cu 969 elevi (media 32,30 elevi pe clasă în 11 școli)

Situația privind realizarea planului de școlarizare

Nivel de învățământ	ANUL ȘCOLAR 2017– 2018			
	Propus		Realizat	
	Clasă/grupă	Nr. elevi	Clasă/grupă	Nr. elevi
Învățământ de masă				
Preșcolar	580	11614	569	11339
Clasa I	226,83	4626	226,58	4605
Clasa a V-a	185	3777	185	3647
- Zi	184	3757	184	3627
- Frecv. redusă	1	20	1	20
Cls.a IX-a	136	3808	127	3497
- Zi	130	3640	121	3289
- Frecv. redusă, Seral	6	168	6	208
Școala profesională cu durata de 3 ani	30	840	25	668
Cluburi sportive	51	682	51	682
Postliceală și maiștri fără taxă An I	10	280	10	270
Învățământ special				
Preșcolar	2	11	2	11
Clasa I	2	11	2	11
Clasa a V-a	3	20	3	17

CLASE CU SPECIFIC (BILINGV INTENSIV, ARTĂ, SPORT), ALTERNATIVE EDUCATIONALE

Clase cu specific Bilingv / Intensiv, an școlar 2017– 2018

PROFIL																							
INTENSIV																BILINGV							
a V-a		a VI-a		a VII-a		a VIII-a		a IX-a		a X-a		a XI-a		a XII-a		a IX-a		a X-a		a XI-a		a XII-a	
nr. clase	nr. elevi	nr. clase	nr. elevi	nr. clase	nr. elevi	nr. clase	nr. elevi	nr. clase	nr. elevi	nr. clase	nr. elevi	nr. clase	nr. elevi	nr. clase	nr. elevi	nr. clase	nr. elevi	nr. clase	nr. elevi	nr. clase	nr. elevi	nr. clase	nr. elevi
4	97	2	58	1	32	1	35	15	427	15	424	14	379	9	252	3	85	2	60	2	61	2	58

Clase cu specific – Artă, an școlar 2017 – 2018

Total I-IV		Clasa I		Clasa a II-a		Clasa a III-a		Clasa a IV-a	
Clase	Elevi	Clase	Elevi	Clase	Elevi	Clase	Elevi	Clase	Elevi
5	116	2	51	1	26	1	24	1	15
Total V-VIII		Clasa V		Clasa a VI-a		Clasa a VII-a		Clasa a VIII-a	
Clase	Elevi	Clase	Elevi	Clase	Elevi	Clase	Elevi	Clase	Elevi
8	158	2	33	2	47	2	342	2	36

Învățământ sportiv, an școlar 2017 – 2018

Total V-VIII		Clasa V		Clasa a VI-a		Clasa a VII-a		Clasa a VIII-a	
Clase	Elevi	Clase	Elevi	Clase	Elevi	Clase	Elevi	Clase	Elevi
14	299	4	95	3	54	4	88	3	62

Învățământ preșcolar – Alternativa “Waldorf”

Nr. crt.	Denumirea persoanei juridice	Denumirea unității de învățământ	Nr. și data decizie I.S.J. / nr. și data ordin de ministru privind înființarea și funcționarea	Total grupe / copii	Din care					
					Grupa mică		Grupa mijlocie		Grupa mare/ pregătitoare	
					Nr. grupe	Nr. copii	Nr. grupe	Nr. copii	Nr. grupe	Nr. copii
1.	Grădinița cu PP Nr. 2 Pucioasa	Grădinița cu PP Nr. 2 Pucioasa	OMÎȘ 7331/09.08.1991	2 PP 40	Grupe eterogene					

Învățământ preșcolar – Alternativa “Step by step”

Nr. crt.	Denumirea persoanei juridice	Denumirea unității de învățământ	Nr. și data decizie I.S.J. / nr. și data ordin de ministru privind autorizarea / acreditarea	Total grupe / copii	Din care					
					Grupa mică		Grupa mijlocie		Grupa mare/ pregătitoare	
					Nr. grupe	Nr. copii	Nr. grupe	Nr. copii	Nr. grupe	Nr. copii
1.	Grădinița cu PP Nr.1 Târgoviște	Grădinița cu PP Nr.1 Târgoviște	Protocol de colaborare între Asociația CEDP București și MECTS nr.365/26.04.2012	8 PP 212	2	57	2	58	4	108
2.	Grădinița cu PP Nr.2 Târgoviște	Grădinița cu PP Nr.2 Târgoviște	Protocol de colaborare între Asociația CEDP București și MECTS nr.365/26.04.2012	4 PP 103	2	59	1	26	1	18
3.	Grădinița cu PP Nr.3 Târgoviște	Grădinița cu PP Nr.3 Târgoviște	Protocol de colaborare între Asociația CEDP București și MECTS nr.365/26.04.2012	1 PP 25	1	25	-	-	-	-
4.	Grădinița „Rază de Soare”, Târgoviște	Grădinița „Rază de Soare”, Târgoviște	Protocol de colaborare între Asociația CEDP București și MECTS nr.365/26.04.2012	4 PP 107	1	20	1	29	2	58
5.	Grădinița PP „Alex. Simionescu-Ghica” Târgoviște	Grădinița PP „Alexandrina Simionescu-Ghica” Târgoviște	Protocol de colaborare între Asociația CEDP București și MECTS nr.365/26.04.2012	5 PP 132	1	25	2	55	2	52
6.	Grădinița cu PP Nr.13 Târgoviște	Grădinița cu PP Nr. 13 Târgoviște	Protocol de colaborare între Asociația CEDP București și MECTS nr.365/26.04.2012	10 PP 279	3	89	3	85	4	105
7.	Grădinița cu PP Nr.14 Târgoviște	Grădinița cu PP Nr.14 Târgoviște	Protocol de colaborare între Asociația CEDP București și MECTS nr.365/26.04.2012	2 PP 51	1	25	-	-	1	26
8.	Grădinița cu PP Nr.15 Târgoviște	Grădinița cu PP Nr.15 Târgoviște	Protocol de colaborare între Asociația CEDP București și MECTS	3 PP 70	1	25	1	23	1	22

			nr.365/26.04.2012								
9.	Grădinița cu PP Nr.16 Târgoviște	Grădinița cu PP Nr.16 Târgoviște	Protocol de colaborare între Asociația CEDP București și MECTS nr.365/26.04.2012	3 PP 79	1	27	-	-	2	52	
10.	Grădinița “Dumbrava Minunata” Fieni	Grădinița “Dumbrava Minunata” Fieni	Protocol de colaborare între Asociația CEDP București și MECTS nr.365/26.04.2012	2 PP 46	1	23	-	-	1	23	
11.	Grădinița cu PP “Inocența” Găești	Grădinița cu PP “Inocența” Găești	Protocol de colaborare între Asociația CEDP București și MECTS nr.365/26.04.2012	8 PP 267	2	78	3	91	3	98	
12.	Grădinița Prichindel Pucioasa	Grădinița „Prichindel” Pucioasa	Protocol de colaborare între Asociația CEDP București și MECTS nr.365/26.04.2012	6 PP 150	2	52	2	41	2	57	
Total grupe / copii				56 grupe PP 1532 copii							

Învățământ primar – Alternativa “Step by step “

Nr. crt.	Unitatea școlară	Anul debutului în “Step by step”	Nr. clase	Nr. elevi pe clase					Situația încadrărilor			
				P	I	II	III	IV	Titulari	Suplinitori	Detașați	Pensionari
1.	Colegiul Național „C. Cantacuzino” Târgoviște	1996	5	30	28	24	25	28	8	1	1	2
2.	Școala Gimnazială „Prof. Paul Bănică” Târgoviște	1996	10	42	61	55	55	35	13	5	2	-
3.	Școala Gimnazială „Tudor Vladimirescu Târgoviște	2005	5	28	31	25	26	28	8	-	2	-
4.	Școala Gimnazială „Mihai Viteazul” Târgoviște	2007	3	28	22	24	-	-	2	-	3	1
5.	Școala Gimnazială „Pictor Nicolae Grigorescu” Titu	2005	3	23	25	-	-	30	5	-	-	1
6.	Școala Gimnazială „Radu cel Mare” Gaești	2004	2	24	28	-	-	-	2	-	3	1
7.	Școala Gimnazială „Diaconu Coresi” Fieni	2005	6	39	22	22	30	21	8	1	2	1
8.	Școala Gimnazială Nr. 4 „Elena Donici-Cantacuzino” Pucioasa	2016	3	42	28	-	-	-	3	-	1	15 -
9.	Școala Gimnazială ”Mihai Viteazul” Pucioasa	2017	2	42	-	-	-	-	3	1	-	-

	TOTAL		39 clas e	29 8	24 5	15 0	13 6	14 2	52	8	14	6
--	-------	--	-----------------	---------	---------	---------	---------	---------	----	---	----	---

ÎNVĂȚĂMÂNT SPECIAL

CLASA	ANUL ȘCOLAR 2017 - 2018					
	Nr. unități	Nr. clase	Nr. elevi	Elevi/ clasă	Cadre didactice (norme)	Număr elevi/cadru didactic
PREȘCOLAR	-	2.00	11	5.50		
PRIMAR - pregătitoare		2.00	12	6		
I		2.00	11	5.50		
II		1.00	11	11.00		
III		2.00	17	8.50		
IV		5.00	32	6.40		
TOTAL PRIMAR		12.00	83	6.92		
GIMNAZIAL V		3,00	17	5.67		
VI		2,00	16	8.00		
VII		3,00	23	7.67		
VIII		3,00	25	8.33		
IX		3,00	19	6.33		
X		3,00	23	7.67		
TOTAL GIMNAZIAL	1	17.00	126	7.41		
TOTAL ÎNV. PRIMAR ȘI GIMNAZIAL	1	29.00	209	7.21		
TOTAL GENERAL	1	31.00	230	7.42	93	2.47

Învățământ particular

Localitatea	Unitatea școlară	FORMA DE ÎNVĂȚĂMÂNT - ZI	Statut ARACIP
Municipiul Târgoviște	GRADINIȚA CU PROGRAM NORMAL 'SF.FRANCISC' TÂRGOVIȘTE	preșcolar - program normal	ACREDITAT OMECT 5421/23.09.2008
Municipiul Târgoviște	GRADINIȚA 'DOROTHY' TÂRGOVIȘTE	preșcolar - program normal	ACREDITAT OMECS 5201/11.09.2015
Municipiul Târgoviște	ȘCOALA POSTLICEALĂ SANITARĂ 'CHRISTIANA' TÂRGOVIȘTE	postliceal - sanitar	ACREDITAT OMECT 5427/23.09.2008
Municipiul Târgoviște	ȘCOALA POSTLICEALĂ SANITARĂ FEG TÂRGOVIȘTE	postliceal - sanitar	ACREDITAT OMECI 4351/12.06.2009
Municipiul Târgoviște	ȘCOALA POSTLICEALĂ SANITARĂ 'CAROL DAVILA' TÂRGOVIȘTE	postliceal - sanitar	ACREDITAT OMEN 3891/10.03.2011
Valea Voievozilor - Râzvad	GRĂDINIȚA "MODEL"	preșcolar - program prelungit	Autorizat OMECȘ 4521/02.09.2014, în curs de acreditare

Date statistice la sfârșitul anului școlar 2017-2018

Forma de invatamant	Clasa	Date statistice la începutul anului școlar 2017-2018		Numărul elevilor veniti prin transfer	Numărul elevilor plecati			Numărul elevilor aflați în evidenta la sfârșitul anului școlar		Procent promovare
		Total clase	Total elevi		prin transfer	abandon	alte situatii	promovati	repetenti	
Primar	total	1089	21605	393	472	77	151	20977	321	98,49%
Primar	clasa pregatitoare	200,57	3876	98	101	0	47	3794	32	99,16%
Primar	clasa I	219,5	4422	84	105	32	44	4289	36	99,17%
Primar	clasa a II-a	222,98	4521	85	92	22	26	4332	134	97,00%
Primar	clasa a III-a	224,44	4445	72	95	12	22	4319	69	98,43%
Gimnazial - Zi	total	892	17995	273	365	207	56	17013	627	96,45%
Gimnazial - Zi	clasa a V-a	190	3745	67	91	44	14	3505	158	95,69%
Gimnazial - Zi	clasa a VI-a	233,5	4775	75	105	43	13	4540	149	96,82%
Gimnazial - Zi	clasa a VII-a	237,5	4820	75	103	51	14	4564	163	96,55%
Gimnazial - Zi	clasa a VIII-a	231	4655	56	66	69	15	4404	157	96,56%
Gimnazial - FR	total	4	59	24	1	0	0	38	44	46,34%
Gimnazial - FR	clasa a V-a	1	14	5	0	0	0	4	15	21,05%
Gimnazial - FR	clasa a VI-a	1	12	5	1	0	0	4	12	25,00%
Gimnazial - FR	clasa a VII-a	1	18	11	0	0	0	18	11	62,07%
Gimnazial - FR	clasa a VIII-a	1	15	3	0	0	0	12	6	66,67%
Invățământ profesional	total	74	1697	23	5	1	23	1412	279	83,50%
Invățământ profesional	clasa a IX-a	25	660	20	4	0	5	524	147	78,09%
Invățământ profesional	clasa a X-a	25	545	3	0	0	6	467	75	86,16%
Invățământ profesional	clasa a XI-a	24	492	0	1	1	12	421	57	88,08%
Liceu - Zi rută directă	total	529	13756	128	131	39	262	13061	391	97,09%
Liceu - Zi rută directă	clasa a IX-a	123	3366	43	47	21	18	3173	150	95,49%
Liceu - Zi rută directă	clasa a X-a	133	3529	32	37	3	17	3371	133	96,20%
Liceu - Zi rută directă	clasa a XI-a	136	3526	51	37	9	156	3293	82	97,57%
Liceu - Zi rută directă	clasa a XII-a	136	3318	2	10	6	71	3211	22	99,32%
Liceu - FR rută directă	total	11	419	1	0	0	13	360	47	88,45%
Liceu - FR rută directă	clasa a IX-a	2	69	0	0	0	0	45	24	65,22%
Liceu - FR rută directă	clasa a X-a	2	81	0	0	0	4	69	8	89,61%
Liceu - FR rută directă	clasa a XI-a	2	72	1	0	0	6	60	7	89,55%
Liceu - FR rută directă	clasa a XII-a	2	82	0	0	0	1	75	6	92,59%
Liceu - FR rută directă	clasa a XIII-a	3	115	0	0	0	2	111	2	98,23%
Liceu - Seral rută directă	total	22	584	2	1	4	71	455	55	89,22%
Liceu - Seral rută directă	clasa a IX-a	2	70	0	0	0	19	41	10	80,39%
Liceu - Seral rută directă	clasa a X-a	1	35	0	0	0	3	32	0	100,00%
Liceu - Seral rută directă	clasa a XI-a	6	165	1	0	3	28	118	17	87,41%
Liceu - Seral rută directă	clasa a XII-a	6	158	1	1	0	11	137	10	93,20%
Postliceal si Maistri	total	49	1421	2	2	0	146	1244	31	97,57%
Postliceal - BUGET	total	19	501	1	1	0	59	411	31	92,99%
Postliceal - BUGET	anul I	10	280	1	1	0	36	218	26	89,34%
Postliceal - BUGET	anul II	8	196	0	0	0	23	169	4	97,69%
Postliceal - BUGET	anul III	0	0	0	0	0	0	0	0	
Postliceal - TAXA	total	30	920	1	1	0	87	833	0	100,00%
Postliceal - TAXA	anul I	11	375	0	1	0	59	315	0	100,00%
Postliceal - TAXA	anul II	10	283	0	0	0	14	269	0	100,00%

Postliceal - TAXA	anul III	9	262	1	0	0	14	249	0	100,00%
Primar Special	total	12	80	5	0	1	0	84	0	100,00%
Primar Special	clasa pregatitoare	2	11	1	0	0	0	12	0	100,00%
Primar Special	clasa I	2	11	1	0	0	0	12	0	100,00%
Primar Special	clasa a II-a	1	9	2	0	0	0	11	0	100,00%
Primar Special	clasa a III-a	2	17	0	0	1	0	16	0	100,00%
Primar Special	clasa a IV-a	5	32	1	0	0	0	33	0	100,00%
Gimnazial Special	total	17	119	11	3	1	0	122	4	96,83%
Gimnazial Special	clasa a V-a	3	17	0	0	0	0	17	0	100,00%
Gimnazial Special	clasa a VI-a	2	14	3	1	0	0	16	0	100,00%
Gimnazial Special	clasa a VII-a	3	22	4	1	0	0	23	2	92,00%
Gimnazial Special	clasa a VIII-a	3	24	4	1	1	0	25	1	96,15%
Gimnazial Special	clasa a IX-a	3	19					18	1	94,74%
Gimnazial Special	clasa a X-a	3	23					23	0	100,00%
A doua șansă PRIMAR	total	4	72	24	6	0	0	57	33	63,33%
A doua șansă PRIMAR	anul 1/ nivel 1	1,25	20	10	6	0	0	13	11	54,17%
A doua șansă PRIMAR	anul 2 / nivel 2	1,25	13	8	0	0	0	12	9	57,14%
A doua șansă PRIMAR	anul 3 / nivel 3	1,25	30	1	0	0	0	20	11	64,52%
A doua șansă PRIMAR	anul 4 / nivel 4	0,25	9	5	0	0	0	12	2	85,71%
A doua șansă SECUNDAR INFERIOR	total	3	57	0	0	0	0	39	18	68,42%
A doua șansă SECUNDAR INFERIOR	anul 1/ nivel 1	1	15	0	0	0	0	9	6	60,00%
A doua șansă SECUNDAR INFERIOR	anul 2 / nivel 2	1	19	0	0	0	0	12	7	63,16%
A doua șansă SECUNDAR INFERIOR	anul 3 / nivel 3	0,5	19	0	0	0	0	14	5	73,68%
A doua șansă SECUNDAR INFERIOR	anul 4 / nivel 4	0,5	4	0	0	0	0	4	0	100,00%
	Total general	2706	57864	877	979	330	712	54121	1781	95,42%

II.2. Resurse umane (cadre didactice)

Inspectoratul Școlar Județean s-a preocupat de asigurarea necesarului de cadre didactice, de încadrarea corespunzătoare cu personal calificat, astfel încât elevii să beneficieze de un proces instructiv – educativ modernizat, ținut pe realitatea concretă, care să implice dominant caracterul practic – aplicativ.

Categorie cadre	M.E.N.	Consiliul Local	Consiliul Județean	Total	Procent
Didactic norme	92.50	4811.43	159.00	5062.93	76.29%
Didactic auxiliar norme	13.50	431.25	10.50	455.25	6.86%
Nedidactic norme	25.50	1085.50	7.50	1118.50	16.85%
Total norme	131.50	6328.18	177.00	6636,68	100%

Raportul număr elevi / număr cadre didactice / personal didactic auxiliar și nedidactic pe fiecare nivel clase / ani de studiu / cicluri de învățământ

Nivel	Cadre didactice	Elevi	Nr. elevi/ nr. cadre didactic
Preșcolar	715.28	11339	15.85
Primar	1304.47	22477	17.23
Gimnaziu	1594.09	17612	11.05

Liceu	1075.23	14651	13.62
Învățământ profesional	102.54	1706	16.63
Postliceal	19.82	460	23.21
Învățământ Special	93	217	2.33

Raportul număr elevi / număr personal didactic auxiliar

Nivel	Pers. did. auxiliar	Elevi	Nr. elevi / nr. pers. did. aux.
Preșcolar	29.50	11339	384.37
Primar	16.75	22477	1341.91
Gimnaziu	194.50	17612	95.46
Liceu	184.50	14651	79.41
Învățământ profesional	3	1706	568.67
Postliceal	3	460	153.33
Învățământ Special	7.50	217	28.93

Raportul număr elevi / număr personal nedidactic

Nivel	Personal nedidactic	Elevi	Nr. elevi/ nr. pers. nedid.
Preșcolar	283.50	11339	40.00
Primar	99.50	22477	22.90
Gimnaziu	379.75	17612	46.38
Liceu	315.75	14651	46.40
Învățământ profesional	5.00	1706	341.20
Postliceal	2.00	460	230
Învățământ Special	6.50	217	33.38

a) Raportul număr cadre didactice/ număr personal didactic auxiliar, respectiv nedidactic

Tipul de personal	Total personal
Personal didactic	5062.93
Personal didactic auxiliar	455,25
Personal nedidactic	1118.50
Total general	6636,68
Nr. cadre didactice/ Nr. personal didactic auxiliar	11.12
Nr. cadre didactice/ Nr. personal nedidactic	4.53

b) Gradul de acoperire a normelor/ posturilor (în procente) în funcție de nivel

Nivel	Cadre didactice	Elevi	Procent din total norme
Preșcolar	715.28	11339	14.13 %
Primar	1304.47	22477	25.77 %
Gimnaziu	1594.09	17612	31.49 %
Liceu	1075.23	14651	21.23 %
Învățământ profesional	102.54	1706	2.03 %
Postliceal	19.82	460	0.39 %
Învățământ Special	93	217	1.84 %
CSS	22		0.43 %
ISJ	23		0.45 %
CCD	5		0.10 %
CJRAE	66		1.30 %
Palate și Cluburi	42.50		0.84 %
Total	5062.93	68462	100%

În organizarea activităților la nivelul **Managementului Resurselor Umane** s-a pornit de la Planul managerial anual și semestrial al ISJ Dâmbovița, prin asumarea obiectivelor generale și specifice. Au fost proiectate activități, responsabilități și termene de realizare, ținând cont de resursele umane existente în anul școlar 2017-2018:

Număr total cadre didactice - 5001, din care 143 în concediu de creștere și îngrijire copil, 18 în concediu medical sau pensionari revizuibili și 34 în concediu fără plată.

Totalul de 4806 de cadre didactice active în anul școlar 2017-2018, în funcție de statut, se clasifică astfel :

Titulari	3952
Suplinitori	639
Asociati	47
Pensionari	151
Suplinitori necalificati	17
Total cadre didactice în activitate 2017-2018	4806

Pentru o corectă gestionarea a acestor activități, au fost elaborate sau revizuite Proceduri operaționale, în acord cu obiectivele propuse:

- P.O. privind organizarea concursului pentru ocuparea posturilor didactice;
- P.O. privind analiza/avizarea proiectului de încadrare;
- P.O. privind completarea normei didactice;
- P.O. privind întregirea normei didactice;
- P.O. privind transferul cf. Art. 48 din Metodologia-cadru;
- P.O. privind organizarea probei practice și a inspecției la clasă din cadrul Concursului pentru ocuparea posturilor didactice.

Dinamica încadrării cu personal didactic în județul Dâmbovița, pentru anul școlar 2018-2019 a fost atent monitorizată, prin organizarea următoarelor activități:

- actualizarea periodică a bazei de date a cadrelor didactice din unitățile de învățământ;
- consilierea, monitorizarea și evaluarea activității directorilor de școli în ceea ce privește politicile de personal;
- organizarea ședințelor de lucru cu directorii în scopul definitivării încadrării cu personal didactic și eliberarea deciziilor;
- verificarea respectării numărului de norme didactice repartizate fiecărei unități școlare;
- instruirea directorilor de școli privind completarea fișelor de încadrare;
- întocmirea situațiilor statistice cerute de M.E.N., privind modul de acoperire a normelor didactice pentru anul școlar 2018 – 2019;
- concursuri organizate pe parcursul anului școlar pentru cadre didactice calificate;
- asigurarea transparenței prin postarea tuturor informațiilor necesare pe pagina ISJ Dâmbovița pe parcursul derulării tuturor etapelor și concursurilor;
- asigurarea mijloacele electronice necesare etapelor de mobilitate și concursurilor de ocupare a posturilor, prin transmiterea acestora pe e-mail-urile unităților, postarea pe FTP-ul și site-ul inspectoratului școlar.

Etapele de mobilitate:

În conformitate cu prevederile Legii educației naționale nr. 1/2011 cu modificările și completările ulterioare, ale Metodologiei-cadru privind mobilitatea personalului didactic din învățământul preuniversitar în anul școlar 2018-2019, aprobată prin O.M.E.N. nr. 5485/2017, precum și cu prevederile Calendarului privind mobilitatea personalului didactic din învățământul preuniversitar, pentru anul școlar 2018-2019, anexă la Metodologia-cadru s-au organizat și desfășurat etapele de mobilitate :

PROIECT DE ÎNCADRARE

În perioada 12-21 februarie 2018, au fost analizate, corectate și avizate proiectele de încadrare și oferta de posturi didactice/catedre vacante/rezervate pentru cele 153 de unități școlare de învățământ, palate și cluburi ale elevilor, club sportiv școlar, CJRAE cu personalitate juridică, în concordanță cu prevederile legislative.

COMPLETAREA NORMEI DIDACTICE LA NIVELUL UNITĂȚII

La constituirea normelor, în cadrul proiectului de încadrare pentru anul școlar 2018-2019, a fost soluționată completarea normei didactice la nivelul unității pentru un număr de 370 de cadre didactice. Pentru 10 dintre aceste cadre didactice a fost necesară organizarea de către ISJ Dâmbovița, a unei probe practice la disciplina Informatică, în urma căreia aceștia au promovat și au primit dreptul de a completa norma pe perioadă determinată cu această disciplină.

La aceeași etapă, s-a asigurat obligația de catedră pentru 46 de profesori consilieri din cadrul CJRAE Dâmbovița.

INTREGIREA NORMEI DIDACTICE

La această etapă au fost înregistrate 66 de solicitări de întregire a normei didactice din care, în conformitate cu prevederile legale au fost soluționate un număr de 33.

MENȚINEREA ÎN ACTIVITATE A CADRELOR DIDACTICE PENSIONABILE

Din totalul de 203 cadre didactice care au îndeplinit condițiile de pensionare, începând cu 01.09.2018, un număr de 139 de cadre didactice au depus solicitare de menținere în activitate după împlinirea vârstei standard de pensionare.

În urma analizei Consiliului de administrație al ISJ Dâmbovița, au fost aprobate un număr de 134, reprezentând un procent de 96.4 % din totalul solicitărilor.

COMPLETAREA NORMEI DIDACTICE LA NIVELUL I.S.J.

Inspectoratul Școlar Județean Dâmbovița, prin comisia de mobilitate organizată la nivel județean, a organizat etapa de predare-învățare-evaluare a personalului didactic titular la nivelul inspectoratului școlar. Ședința de repartizare a avut loc în data de 22.02.2018.

În cadrul etapei s-au soluționat solicitările cadrelor didactice după cum urmează:

- 46 cadre didactice - Completarea normei didactice pe perioada determinată
- 18 cadre didactice - Completarea normei didactice pe perioada nedeterminată.

RESTRÂNGEREA DE ACTIVITATE

Etapa de transferare a personalului didactic titular disponibilizat prin restrângere de activitate sau prin restructurarea rețelei școlare ori prin desființarea unor unități de învățământ s-a desfășurat începând cu data de 06.03.2018.

Un număr de 109 unități au solicitat publicarea posturilor pentru restrângere prin transfer consimțit, dintre acestea 40 solicitând aprobarea Consiliului de administrație al I.S.J. Dâmbovița pentru condiții specifice de ocupare a posturilor iar restul unităților optând pentru ocuparea posturilor prin repartizare directă în ședință publică.

Au fost declarate în situația de restrângere de activitate, un număr de 32 de cadre didactice. Dintre acestea un număr de 30 cadre didactice au fost soluționate urmând ca cele două cadre didactice nesoluționate să participe la etapele din august/septembrie 2018.

PRETRANSFERUL CONSIMȚIT ÎNTRE UNITĂȚILE DE ÎNVĂȚĂMÂNT

În cadrul etapei de pretransfer consimțit între unitățile de învățământ preuniversitar, la cerere, a personalului didactic titular, un număr de 43 de unități au solicitat aprobarea Consiliului de administrație al I.S.J. Dâmbovița pentru condiții specifice de ocupare a posturilor.

Pentru ședința de repartizare din data de 12.04.2018, și-au depus dosar de înscriere 169 de cadre didactice. Un număr de 10 cadre didactice au fost soluționate prin pretransfer prin schimb de posturi iar 105 prin pretransfer consimțit între unitățile de învățământ.

REPARTIZARE ÎN BAZA PREVEDERILOR ART. 253 DIN LEGEA NR. 1/2011

Ședință de repartizare : 30.03.2018

Solicitări : 33

Soluționări : 28.

REÎNCADRARE PENSIONARI

Au fost soluționate două cadre didactice solicitante pentru reîncadrarea în funcția de personal didactic, după împlinirea vârstei de pensionare, în anul școlar 2018-2019.

DETAȘARE LA CERERE

La etapa de detașare la cerere s-au soluționat, pe parcursul etapelor până la începutul cursurilor, un număr de 47 de solicitări după cum urmează:

- 39 de cadre didactice prin detașare la cerere în baza punctajului,
- 8 cadre didactice prin continuitate la detașare la cerere.

DETAȘARE ÎN INTERESUL ÎNVĂȚĂMÂNTULUI

154 de cadre didactice au fost detașate în interesul învățământului la solicitarea consiliilor de administrație ale unităților de învățământ.

PRELUNGIREA CONTRACTULUI INDIVIDUAL DE MUNCĂ

Prelungirea duratei contractelor individuale de muncă, în anul școlar 2018-2019, pentru cadrele didactice angajate cu contract individual de muncă pe perioadă determinată în anul școlar 2017-2018, pe parcursul etapelor, s-a realizat pentru :

- 83 de cadre didactice prin prelungirea duratei contractului individual de munca pe perioada determinata, candidat cu def. cu nota/media cel puțin 7
- 22 de cadre didactice prin prelungirea duratei contractului individual de munca pe perioada determinata, candidat cu nota/media cel puțin 5 sau între 5 și 7
- 13 cadre didactice prin prelungirea duratei contractului individual de munca pe perioada determinata, candidat fara def. cu nota/media cel puțin 7.

REPARTIZAREA CADRELOR DIDACTICE PE PERIOADĂ DETERMINATĂ ÎN BAZA NOTELOR OBȚINUTE LA CONCURSURILE NAȚIONALE DIN ANII ANTERIORI ȘI 2017

Repartizări în cadrul ședințelor organizate de comisia de mobilitate a I.S.J. Dâmbovița pe parcursul lunilor august și septembrie 2018 :

- 294 de cadre didactice - ang. pe perioada det. - candidat cu nota din 2018
- 74 de cadre didactice - ang. pe perioada det. - candidat cu rezultate 2016, 2017
- 29 de cadre didactice - ang. pe perioada det. - candidat cu rezultate 2015
- 14 cadre didactice - ang. pe perioada det. - candidat cu rezultate 2012,2013,2014.

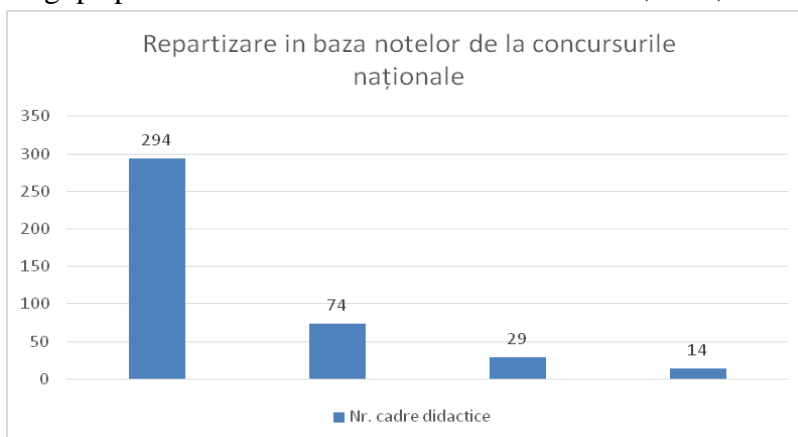

INCADRAREA CU PERSONAL DIDACTIC IN ANUL ȘCOLAR 2018-2019 ÎN UNITĂȚILE DE ÎNVĂȚĂMÂNT

După parcurgerea tuturor etapelor, departamentul Managementul resurselor umane al I.S.J. Dâmbovița a recurs la analiza, corectarea și avizarea încadrării cu personal didactic al unităților de învățământ pentru anul școlar 2018-2019.

Cele 155 de unități cu personalitate juridică au fost programate pentru colectarea situațiilor pe centre metodice la locații cât mai accesibile acestora.

Din primele date statistice, în anul școlar 2018-2019, în unitățile de învățământ din județul Dâmbovița, sunt în evidențele acestora un număr de 4957 cadre didactice din care 123 se află în concediu de creștere și îngrijire copil, 17 în concediu medical sau pensionari revizuibili, 22 în concediu fără plată și alte 30 cu catedre rezervate în conformitate cu art. 255 și 279 din Legea 1 / 2011.

Cele 4957 de cadre didactice sunt împărțite, după statut, astfel :

Titulari	4077
Suplinitori	711
Asociați	44
Pensionari	148

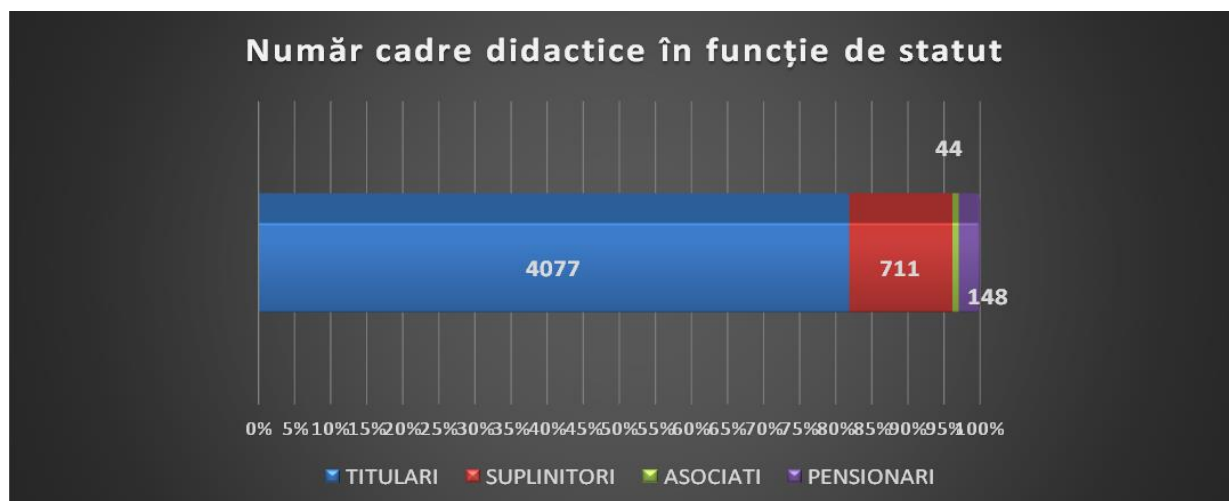

ALTE ETAPE DE MOBILITATE, ORGANIZATE PE PARCURSUL ANULUI ȘCOLAR

- Colectarea, procesarea și raportarea la Ministerul Educației Naționale, a situațiilor privind Normarea personalului didactic, didactic auxiliar și mnedidactic din unitățile de învățământ.
- Atribuirea posturilor/catedrelor în regim de plata cu ora/cumul pentru personalul titular, titular în altă unitate, personalul asociat, personalul didactic pensionat și cadrelor didactice angajate pe perioadă determinată.
- Atribuirea posturilor/catedrelor neocupate personalului didactic cu studii în specialitatea postului și personalului didactic fără studii în specialitatea postului până la 30 respectiv 60 de zile, până la organizarea concursului/testării.
- Reactualizarea listei cadrelor didactice rămase nerepartizate după etapele de mobilitate.
- Organizarea ședințelor de repartizare pe posturile/catedrele apărute pe parcursul anului școlar.

Departamentul Managementul Resurselor Umane al I.S.J. Dâmbovița manageriază permanent, pe parcursul anului școlar, solicitările de mobilitate în afara calendarului.

Discipline deficitare în resursă umană calificată: Biologie, Muzică specializată, Psihopedagogie specială, Alternative educaționale.

Concursul național de ocupare a posturilor/catedrelor vacante/rezervate:

La concursul național pentru ocuparea posturilor didactice vacante și rezervate din învățământul dâmbovițean, sesiunea iulie 2018 s-au înscris 712 cadre didactice, din care au participat 553 candidați (95 absenți și 64 retrași din motive personale), pentru cele 40 de posturi vacante pe perioadă nedeterminată. Posturile cele mai vizate au fost: 93 candidați educatori pentru cele 4 posturi vacante; 114 candidați învățători pentru 13 posturi disponibile; 61 candidați la limba și literatura română pentru un singur post vacant pe perioadă nedeterminată; 50 candidați la educație fizică și sport pentru o catedră; 46 candidați limba engleză pentru 2 posturi vacante și 13 concurenți la limba franceză pentru 2 posturi titularizabile. La polul opus: 4 catedre vacante de muzică instrumentală și doar un candidat.

Rezultatele înregistrate au fost bune pentru județul Dâmbovița: 82.10% promovați înainte de contestații cu note peste 5 și 48.28% promovați cu note peste 7 (în creștere cu aprox. 10 procente față de anul 2017). Remarcăm și trei note de 10 la matematică, educatoare și muzică.

În afară de posturile vacante pe perioadă nedeterminată, au fost ocupate cele 291 posturi vacante pe perioadă determinată (catedre viabile doar pentru 1 an școlar, catedre rezervate). În procesul de selecție a personalului didactic, a fost respectată decizia Ministerului Educației Naționale de a spori exigența și corectitudinea, ceea ce demonstrează o creștere a responsabilității factorilor de decizie în direcția constituirii și formării resursei umane din educație.

Alte concluzii pe marginea statisticilor rezultate în urma înscrierii la Concursul național pentru ocuparea posturilor din învățământ: participarea absolvenților din promoția 2018 într-un procent destul de modest: 20% (100 candidați) și o relativă mobilitate profesională, determinată de fluxul dinspre alte profesii către învățământ, ca urmare a parcurgerii studiilor de reconversie.

II.3. Analiza incidentelor de violență în unitățile de învățământ din județul Dâmbovița

NUMĂR TOTAL ACTE DE VIOLENȚĂ

NR. CRT.	CATEGORIA	TOTAL			MASCULIN			FEMININ		
		Sem. I	Sem. II	An școlar	Sem. I	Sem. II	An școlar	Sem. I	Sem. II	An școlar
1	ATAAC LA PERSOANĂ	175	80	255	153	70	223	22	10	32
2	ATENTAT LA SECURITATEA UNITĂȚII ȘCOLARE	3	3	6	1	3	4	2	0	2
3	ATENTAT LA BUNURI	6	6	12	5	6	11	1	0	1
4	ALTE FAPTE DE VIOLENȚĂ SAU ATENTATE LA SECURITATE	1	4	5	1	2	3	0	2	2
TOTAL GENERAL:		185	93	278	160	81	241	25	12	37

O responsabilitate a C.J.R.A.E. Dâmbovița este monitorizarea cazurilor de violență din școlile din județ și transmiterea semestrială a situației la Ministerul Educației Naționale, Instituția Prefectului

Dâmbovița și Agenția Națională pentru Egalitatea de Șanse între Femei și Bărbați. C.J.R.A.E. Dâmbovița își îndeplinește această responsabilitate prin aportul asistentului social. În anul școlar 2017 – 2018, au fost raportate 278 de cazuri de violență, o pondere mai mare având: violențe fizice ușoare, fără arme – 178 / *în creștere*, insulte grave, repetate – 29 / *în creștere*, instigare la violență – 25 / *în creștere*, amenințări repetate – 10 / *în scădere*, distrugerea bunurilor școlii – 9 / *în scădere*. Se menține ponderea crescută a cazurilor de violență la elevii de gen masculin, în privința mediilor ponderea fiind echilibrată, crescând cazurile de violență în mediul rural.

În ceea ce privește sancțiunile raportate - 1 profesor și 260 de elevi (*în creștere*) au fost sancționați pentru acte de violență:

Județ Dâmbovița 2017/ 2018	Observație	Avertisment	Mustrare scrisă	Retragere bursă	Eliminare 3-5 zile	Mutare disciplinară	Preaviz exmatriculare	Exmatriculare	TOTAL
Sem I	77	45	54	0	1	3	1	1	182
Sem II	38	20	16	0	0	3	0	1	78
Total an școlar	115	65	70	0	1	6	1	2	260

Județ 2016/ 2017	Observație	Avertisment	Mustrare scrisă	Retragere bursă	Eliminare 3-5 zile	Mutare disciplina ră	Preaviz exmatriculare	Exmatriculare	TOTAL ELEVI
DB	77	45	54	0	1	3	1	1	182

II.4. Rezultate la olimpiade și concursuri școlare

Rezultate obținute la etapa județeană a olimpiadelor și concursurilor școlare

În anul școlar 2017 – 2018 un număr semnificativ de elevi a participat la etapele olimpiadelor și concursurilor școlare. La etapa județeană a acestora, 1488 elevi au obținut premii și mențiuni:

Premiul I – 319 elevi

Premiul al II-lea – 248 elevi

Premiul al III-lea – 253 elevi

Premii speciale – 6 elevi

Mențiuni – 662 elevi

În afara olimpiadelor școlare pe discipline – Limba și literatura română, Lingvistică, *Lectura ca abilitate de viață*, *Universul cunoașterii prin lectură*, Limbi moderne, Limba latină, Neogreacă, Matematică, *Olimpiada satelor* - Matematică, Fizică, Chimie, Biologie, *Științe pentru juniori*, Geografie, Istorie, Informatică și TIC, Cultură civică, Astronomie și astrofizică, Discipline socio-umane (Economie, Psihologie, Logică, Sociologie), Limba rromani, Olimpiada națională de argumentare, dezbatere și gândire critică *Tinerii dezbat*, Pedagogie (Teoria și practica instruirii și evaluării, Introducere în pedagogie și metodologia curriculumului, Managementul clasei de elevi), Religie (Dogmatică, IBOR, Noul Testament, Vechiul Testament), Educație civică, Educație tehnologică, Discipline tehnice (Agricultură, Electric, electrotehnic, electromecanic, Mecanică, Economie, administrativ, comerț, Protecția mediului, Industrie textilă și pielărie, Turism și alimentație publică), Arte (canto clasic, canto popular, corzi grave, instrumente de percuție, instrumente de suflat de lemn, instrumente populare, pian,

vioară, pictură, grafică, arhitectură, design de produs), Educație fizică și sport (badminton, baschet, cros, fotbal, handbal, rugby, șah, tenis de masă, tetratlon, volei, pregătire sportivă teoretică), s-a înregistrat o participare numeroasă și au fost obținute rezultate bune și foarte bune la etapa județeană a diferitelor concursuri școlare: „Memoria Holocaustului”, „Infoeducație” - secțiunile Multimedia, Software utilitar, Web, „Made for Europe”, Olimpiada interdisciplinară „Științele pământului” (fizică, chimie, biologie, geografie), Sesiunea de referate și comunicări științifice ale elevilor din învățământul liceal - disciplinele Geografie umană, Geografie fizică, Biologie, „George Emil Palade”- Biologie, „Terra de la poveste la realitate”, „Terra”, „Cultură și spiritualitate”, „A. Haimovici”- Matematică, „Istoria și tradițiile rromilor”, „Cultură și civilizație în România”, „Democrație și toleranță”, „Istorie și societate în dimensiune virtuală”, „Roboți”, „Robot urmăritor de linie”, „Raluca Ripan”- Chimie, „Petru Poni”- Chimie, „Impuls perpetuum” - Fizică și Chimie.

Rezultate obținute la etapa națională a olimpiadelor și concursurilor școlare

La etapa națională a olimpiadelor și concursurilor școlare (Arte-canto clasic, canto popular, instrumente de percuție, pian, arhitectură, design, grafică, proiectare ambientală, scenografie, Chimie, Cultură civică, Dogmatică, Educație tehnologică, Fizică, Geografie, IBOR, Istorie, Limba franceză, Limba germană, Limba latină, Limba rromani, Matematică, Noul Testament, Religie, Sociologie, Vechiul Testament, *Made for Europe*, *Univesul cunoașterii prin lectură*, *Tinerii dezbat*, Robotică), 67 elevi au obținut premii, medalii și mențiuni:

Premiul I – 8 elevi

Premiul al II-lea – 1 elev

Premiul al III-lea – 8 elevi

Premii speciale – 13 elevi

Medalii de argint – 2 elevi

Medalii de bronz – 5 elevi

Mențiuni – 30 elevi

La olimpiada națională a sportului școlar, au fost obținute 3 Premii I, 8 Premii II, 17 Premii III, 9 Premii IV, 8 Mențiuni.

Inspectoratul Școlar Județean Dâmbovița a organizat în anul școlar 2017 – 2018 două olimpiade naționale: Olimpiada națională de Limbi romanice – spaniolă, italiană, portugheză (desfășurată la C.N. *Ienăchiță Văcărescu* Târgoviște) și Olimpiada națională interdisciplinară la module de specialitate - Aria curriculară „Tehnologii”, profil Tehnic, domeniul de pregătire „Construcții, instalații și lucrări publice” (desfășurată la Colegiul Economic *Ion Ghica* Târgoviște), la care au participat 288 elevi, 57 profesori însoțitori, 44 membri ai comisiilor centrale.

II.5. Baza tehnico-materială

Situația autorizațiilor sanitare

Starea fizică a clădirilor școlilor diferă de la caz la caz, în funcție de vechime, de lucrările de întreținere, reparații, consolidare, reabilitare. Principalele cauze pentru care unele școli nu au autorizație sanitară sunt legate de nerespectarea condițiilor igienico-sanitare impuse pentru funcționare (lipsa surselor de apă potabilă în școală, starea necorespunzătoare a grupurilor sanitare, mobilier foarte vechi, intrare comună preșcolari - elevi, împrejurimi incomplete, lipsă recipiente ecologice pentru depozitarea reziduurilor solide etc).

Situația autorizațiilor de securitate la incendiu

Nr. unități de învățământ care au autorizații de securitate la incendii	58
Nr. construcții de învățământ care au autorizații de securitate la incendii	61
Nr. unități de învățământ care trebuie să dețină autorizație de securitate la incendiu	106
Nr. construcții de învățământ care trebuie să dețină autorizație de securitate la incendiu	102

Infrastructura

Proiectul pentru Reforma Educației Timpurii (P.R.E.T.) este un proiect național cofinanțat de Guvernul României și Banca de Dezvoltare a Consiliului Europei (BDCE). Ministerul Educației Naționale, prin Unitatea de Management al Proiectelor pentru Modernizarea Rețelei Școlare și Universitare (U.M.P.M.R.S.U.), a încheiat contract pentru lucrări de execuție: Pachet 5 - construcții noi cu 3 săli de grupă (mediul rural): 1. Grădinița sat Românești, com. Potlogi și contract pentru servicii de proiectare pentru o nouă tranșă din P.R.E.T., în care sunt cuprinse următoarele unități de învățământ preșcolar:

- Grădiniță cu program normal sat Gheboiaia, comuna Finta, construcție nouă cu 2 săli de grupă,
- Grădiniță cu program normal sat Dragomirești, comuna Dragomirești, construcție nouă cu 4 săli de grupă,
- Grădiniță cu program normal sat Cornești, comuna Cornești, construcție nouă cu 2 săli de grupă,
- Grădinița sat Șelaru, comuna Șelaru, construcție nouă cu 2 săli de grupă.

Pachete de rechizite școlare

În anul școlar 2017-2018 au beneficiat de rechizite școlare gratuite **7093 elevi**, conform prevederilor Ordonanței Guvernului nr. 33/2001, aprobată prin Legea 126/2002 și ale Ordinului M.E.N. nr. 4385/07.06.2012 privind aprobarea componenței pachetelor de rechizite școlare, rezultând un stoc de **2387** pachete, după cum urmează:

- clasa pregătitoare – 311 pachete
- clasa I-a – 310 pachete
- clasele II-IV – 615 pachete
- clasele V-VII – 757 pachete
- clasa a VIII-a – 394 pachete

Valoarea totală a achiziției de rechizite școlare pentru anul școlar 2017-2018, la nivelul județului Dâmbovița, a fost de 112.909,36 lei.

CAPITOLUL III

REZULTATE ȘI EFICIENȚA EXTERNĂ

A SISTEMULUI DE ÎNVĂȚĂMÂNT

III.1. Rezultatele elevilor din învățământul primar și gimnazial la evaluările naționale

III.1.1. Rezultatele elevilor la evaluarea națională la finalul claselor a II-a, a IV-a și a VI-a

La nivelul județului Dâmbovița, în conformitate cu prevederile Ordinului Ministrului Educației Naționale nr. 4787/30.08.2017, a fost înființată, prin decizia nr. 682/16.04.2018, Comisia județeană de organizare și desfășurare a Evaluărilor Naționale la finalul claselor a II-a, a IV-a și a VI-a, 2018.

În județul Dâmbovița s-a susținut EN - 2018 după cum urmează:

- în 107 unități școlare cu personalitate juridică - la clasa a II-a;
- în 109 unități școlare cu personalitate juridică - la clasa a IV-a;
- în 116 unități școlare cu personalitate juridică - la clasa a VI-a;

Numărul unităților de învățământ care au administrat evaluarea națională la clasa a II-a			Numărul unităților de învățământ care au administrat evaluarea națională la clasa a IV-a			Numărul unităților de învățământ care au administrat evaluarea națională la clasa a VI-a		
rural	urban	simultan	rural	urban	simultan	rural	urban	simultan
85	22	40	87	22	31	86	30	3

Numărul unităților de învățământ cu predare în limba română
116

TABEL CENTRALIZATOR PENTRU EN II

Număr de elevi					
ÎNSCRIȘI	PREZENȚI LIMBA ROMÂNĂ CITIT	PREZENȚI LIMBA ROMÂNĂ SCRIS	PREZENȚI MATEMATICĂ	Cu C.E.S. integrați	
				Înscriși	Teste adaptate
4617	4279	4252	4248	72	27

TABEL CENTRALIZATOR PENTRU EN IV

Număr de elevi				
ÎNSCRIȘI	PREZENȚI LIMBA ROMÂNĂ	PREZENȚI MATEMATICĂ	Cu C.E.S. integrați	
			Înscriși	Teste adaptate
4389	4166	4155	93	33

TABEL CENTRALIZATOR PENTRU EN VI

Număr de elevi				
ÎNSCRIȘI	PREZENȚI "LIMBĂ și COMUNICARE"	PREZENȚI "MATEMATICĂ și ȘTIINȚE"	Cu c.e.s. integrați	
			Înscriși	Teste adaptate
4694	4418	4357	85	47

1. TABEL CENTRALIZATOR PENTRU EN II rural/urban

a. PENTRU TEST "CITIT – LIMBA ROMÂNĂ" - TOTAL= 4279

rural - 2815, urban -1464

Numărul itemului din test	Numărul elevilor							
	cu răspuns corect		cu răspuns parțial corect		cu răspuns incorect		cu răspuns lipsă	
	rural	urban	rural	urban	rural	urban	rural	urban
I.1	2501	1419	0	0	272	41	42	4
I.2	2353	1380	0	0	417	79	45	5
I.3	2371	1365	0	0	397	91	47	8
I.4	2107	1281	0	0	647	174	61	9
I.5	1698	1111	553	201	387	129	177	23
I.6	1874	1220	1	0	681	217	259	27
I.7	2239	1347	0	0	481	108	95	9
I.8	2309	1349	0	0	402	106	104	9
I.9	2195	1325	0	0	503	127	117	12
I.10	1777	1189	587	206	203	35	248	34
I.11	1733	1167	377	158	369	99	336	40

2. TABEL CENTRALIZATOR PENTRU EN II rural/urban

b. PENTRU TEST "SCRIS – LIMBA ROMÂNĂ" - TOTAL= 4252

rural - 2797, urban -1455

Numărul itemului din test	Numărul elevilor							
	cu răspuns corect		cu răspuns parțial corect		cu răspuns incorect		cu răspuns lipsă	
	rural	urban	rural	urban	rural	urban	rural	urban
I1								
conținut	1509	1049	821	308	414	88	53	10
scriere corectă a cuvintelor	1598	1149	617	221	520	74	62	11
semne de punctuație	1584	1138	597	219	551	87	65	11
complexitate	1624	1202	5	0	1100	242	68	11
I2								
alcătuire corectă a propozițiilor	1798	1224	1	0	841	209	157	22
scriere corectă a cuvintelor	1157	929	792	338	690	166	158	22
semne de punctuație	1611	1203	443	106	577	124	166	22
complexitate / originalitate / titlu	1163	916	762	350	713	167	159	22

**3. TABEL CENTRALIZATOR PENTRU EN II rural/urban
PENTRU TEST "MATEMATICĂ" - TOTAL= 4248**

rural - 2783

urban -1465

Numărul itemului din test	Numărul elevilor							
	cu răspuns corect		cu răspuns parțial corect		cu răspuns incorect		cu răspuns lipsă	
	rural	urban	rural	urban	rural	urban	rural	urban
I.1	2135	1277	0	0	595	177	53	11
I.2	2508	1398	0	0	232	62	43	5
I.3	1352	1007	303	118	969	318	159	22
I.4	2212	1334	0	0	503	123	68	8
I.5	2038	1248	129	51	478	150	138	16
I.6	1404	892	122	66	994	440	263	67
I.7	2215	1293	0	0	482	152	86	20
I.8	1223	896	444	206	875	328	241	35
I.9	1945	1227	0	0	713	215	125	23
I.10	2113	1247	0	0	527	181	143	37
I.11	1678	998	264	124	605	287	236	56
I.12	1426	927	0	0	1007	435	350	103

4. TABEL CENTRALIZATOR PENTRU EN IV – rural/urban

a. PENTRU TEST "LIMBA ROMÂNĂ" - TOTAL= 4166

rural - 2767

urban -1399

Numărul itemului din test	Numărul elevilor							
	Cu răspuns corect		Cu răspuns parțial corect		Cu răspuns incorect		Cu răspuns lipsă	
	rural	urban	rural	urban	rural	urban	rural	urban
I.1.	2272	1286	0	0	492	112	3	1
I.2.	2522	1352	0	0	240	47	5	0
I.3.	2405	1330	0	0	356	69	6	0
I.4.	2543	1375	0	0	218	23	6	1
I.5.	2079	1210	0	0	670	189	18	0
I.6.	1995	1195	531	161	191	38	50	5
I.7.	2262	1286	0	0	492	112	13	1
I.8.	2240	1271	0	0	516	127	11	1
I.9.	2038	1212	0	0	715	184	14	3
I.10.	1888	1150	0	0	864	247	15	2

I.11.	1412	1013	732	251	459	106	164	29
I.12.	2224	1280	209	66	271	46	63	7
I.13.	1655	1151	675	169	325	67	112	12
I.14.	1527	1043	570	208	518	136	152	12
I.15.	871	793	1472	536	264	52	160	18

5. TABEL CENTRALIZATOR PENTRU EN IV – rural/urban

b. PENTRU TEST ”MATEMATICĂ” - TOTAL= 4155

rural - 2758

urban – 1397

Numărul itemului din test	Numărul elevilor							
	Cu răspuns corect		Cu răspuns parțial corect		Cu răspuns incorect		Cu răspuns lipsă	
	rural	urban	rural	urban	rural	urban	rural	urban
I.1.	2534	1359	0	0	219	37	5	1
I.2.	1923	1158	0	0	808	232	27	7
I.3.	1970	1242	0	0	777	155	11	0
I.4.	1895	1132	0	0	846	260	17	5
I.5.	2056	1197	0	0	691	198	11	2
I.6.	2170	1255	88	14	468	121	32	7
I.7.	2135	1255	217	67	364	70	42	5
I.8.	1223	916	610	262	837	204	88	15
I.9.	814	758	893	400	961	223	90	16
I.10.	1366	1005	487	216	746	151	159	25
I.11.	2641	1374	0	0	109	22	8	1
I.12.	2072	1248	0	0	673	149	13	0
I.13.	1862	1115	0	0	875	280	21	2
I.14.	2062	1209	0	0	648	172	48	16
I.15.	1042	873	600	248	928	233	188	43
I.16.	1536	1071	474	156	633	155	115	15
I.17.	641	540	651	398	1139	393	327	66
I.18.	1900	1217	289	87	365	71	204	22
I.19.	2370	1321	0	0	336	64	52	12
I.20.	1688	1098	436	139	500	148	134	12

6. TABEL CENTRALIZATOR PENTRU EN VI – rural/urban

a. PENTRU TEST ”LIMBĂ ȘI COMUNICARE” - TOTAL= 4418

rural - 2655

urban -1753

Numărul itemului din test	Numărul elevilor					
	Cu punctaj total		Cu punctaj parțial		Cu punctaj zero	
	rural	urban	rural	urban	rural	urban
I.1	629	809	1668	878	368	66

I.2.a	1629	1478	895	241	141	34
I.2.b	1100	1254	1157	381	408	118
I.3	749	959	1051	581	865	213
I.4.1	1178	1211	979	423	508	119
I.4.2	889	1031	1247	588	529	134
I.4.3	665	941	1127	488	873	324
I.4.4	597	975	1079	454	989	324
I.5	1090	1187	942	420	633	146
I.6	1058	890	252	225	1355	638
I.7	1368	1225	589	378	708	150
I.8	545	846	655	475	1465	432
I.9	910	956	1152	620	603	177
I.10	1152	1092	902	541	611	120

b. PENTRU TEST "MATEMATICĂ ȘI ȘTIINȚE" - TOTAL= 4357

rural - 2620

urban -1737

Numărul itemului din test	Numărul elevilor					
	Cu punctaj total		Cu punctaj parțial		Cu punctaj zero	
	rural	urban	rural	urban	rural	urban
1	2141	1598	0	0	479	139
2	1626	1349	0	0	994	388
3	2045	1580	0	0	575	157
4	227	346	648	570	1745	821
5	1425	1126	0	0	1195	611
6	1010	1062	369	153	1241	522
7	67	149	440	597	2113	991
8	1497	1377	0	0	1123	360
9	719	696	1338	883	563	158
10	498	573	721	582	1401	582
11	362	630	617	538	1641	569
12	1423	1231	516	270	681	236
13	525	696	952	635	1143	406
14	82	133	525	675	2013	929
15	781	978	751	468	1088	291

III.1.2. Rezultatele elevilor la evaluarea națională pentru absolvenții clasei a VIII-a - 2018

PARTICIPARE, EVALUARE ȘI REZULTATE OBȚINUTE:

Nr. elevi înscriși: 3928

Nr. elevi prezenți: 3664

Nr. elevi cu note egale sau > 5.00 - 2421 (66,08%)

Nr. elevi cu note < 5.00 - 1254 (33,92%)

1. Rezultate inițiale, înainte de contestații

Nr.elevi înscriși	Nr.elevi prezenți	Nr. elevi absenți	Nr. medii 1.00-4.99	Nr. medii 5.00-5.99	Nr. medii 6.00-6.99	Nr. medii 7.00-7.99	Nr. medii 8.00-8.99	Nr. medii 9.00-9.99	Nr. medii 10.00	Procent note ≥ 5.00
3928	3664	264	1254	514	647	633	394	222	0	65,78%

Contestații înregistrate

Disciplina	Nr. contestații	Nr. note mai mari	Nr. note mai mici	Nr. note egale
Limba și literatura română	326	222	94	10
Matematică	263	132	112	19
Total	589	354	206	2

2. Rezultate finale, după contestații

Nr.elevi înscriși	Nr.elevi prezenți	Nr. elevi absenți	Nr. medii 1.00-4.99	Nr. medii 5.00-5.99	Nr. medii 6.00-6.99	Nr. medii 7.00-7.99	Nr. medii 8.00-8.99	Nr. medii 9.00-9.99	Nr. medii 10.00	Procent note ≥ 5.00
3928	3664	264	1243	520	634	641	402	222	2	66,08%

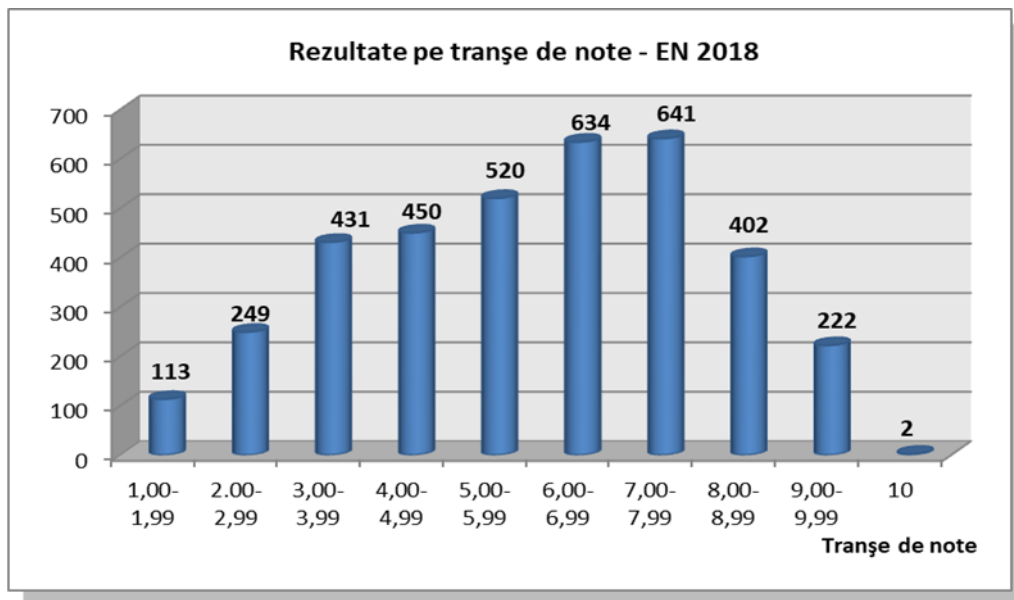

1. Limba și literatura română – 11 iunie 2018

Nr.elevi înscriși	Nr.elevi prezenți	Nr. elevi absenți	Nr. note 1.00-4.99	Nr. note 5.00-5.99	Nr. note 6.00-6.99	Nr. note 7.00-7.99	Nr. note 8.00-8.99	Nr. note 9.00-9.99	Nr. note 10.00	Procent note \geq 5.00
3928	3676	252	784	459	487	589	714	622	21	78,67%

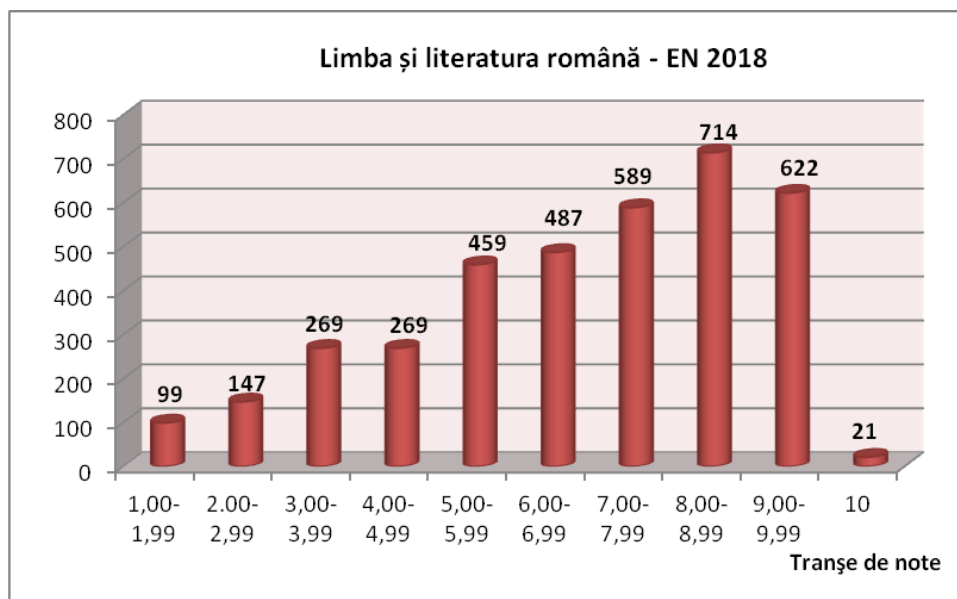

4. Matematică – 13 iunie 2018

Nr.elevi înscriși	Nr.elevi prezenți	Nr. elevi absenți	Nr. note 1.00-4.99	Nr. note 5.00-5.99	Nr. note 6.00-6.99	Nr. note 7.00-7.99	Nr. note 8.00-8.99	Nr. note 9.00-9.99	Nr. note 10.00	Procent note \geq 5.00
3928	3664	264	1711	729	498	321	232	149	24	53.30%

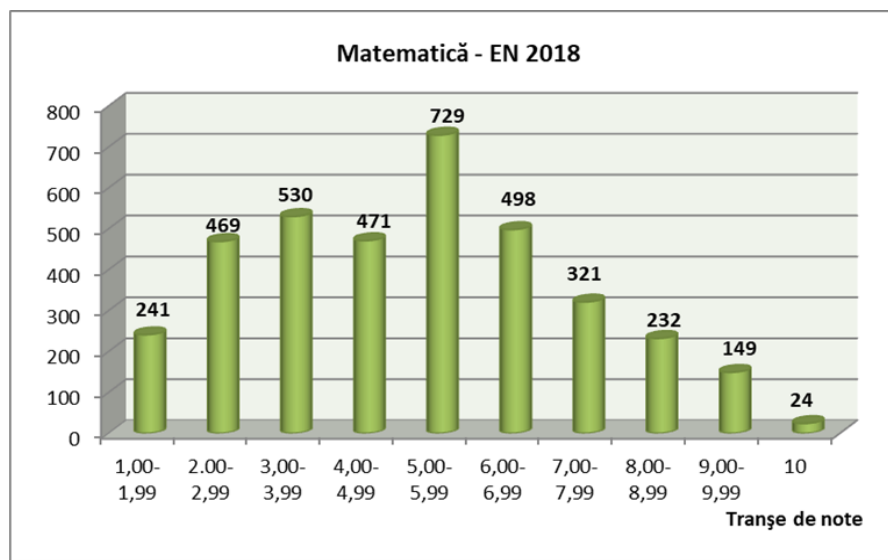

5. Situația statistică pe discipline (comparativ)

Proba	< 5.00	5-59.99	6-69.99	7-79.99	8-89.99	9-99.99	10	Total
Lb. română	784	459	487	589	714	622	21	3676
Matematică	1711	729	498	321	232	149	24	3664

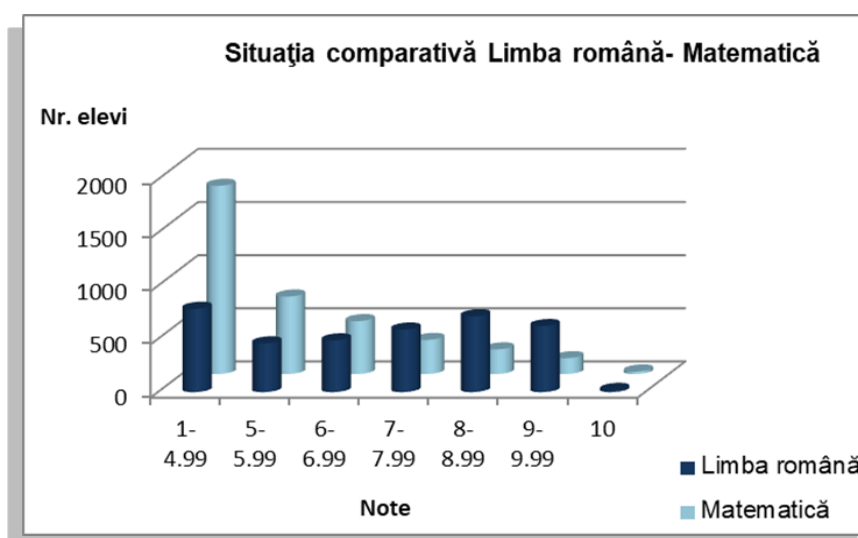

6. Situația statistică comparativă pe unități școlare Simulare 2018 - Evaluare Națională 2018

6.1. Situația statistică la nivelul județului pe unități școlare – rezultate simulare 2018

Procent	0.00%	< 50%	50-59.99%	60-69.99%	70-79.99%	80-89.99%	90-99.99%	100%	Total
Nr. unități	10	123	18	7	6	1	1	2	168

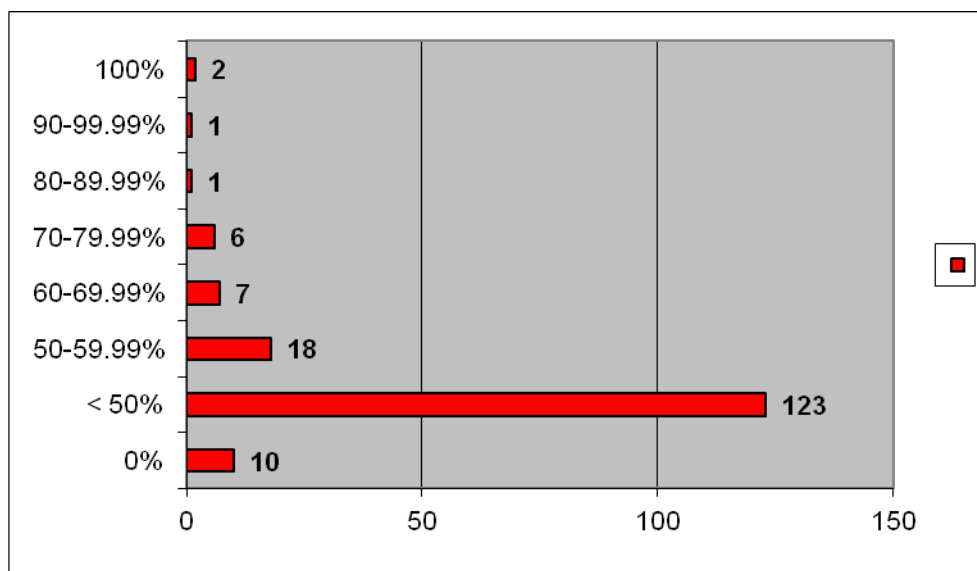

6.2. Situația statistică la nivelul județului pe unități școlare – rezultate EN 2018

Procent	0.00%	< 50%	50-59.99%	60-69.99%	70-79.99%	80-89.99%	90-99.99%	100%	Total
Nr. unități școlare	6	44	25	27	22	18	13	13	168

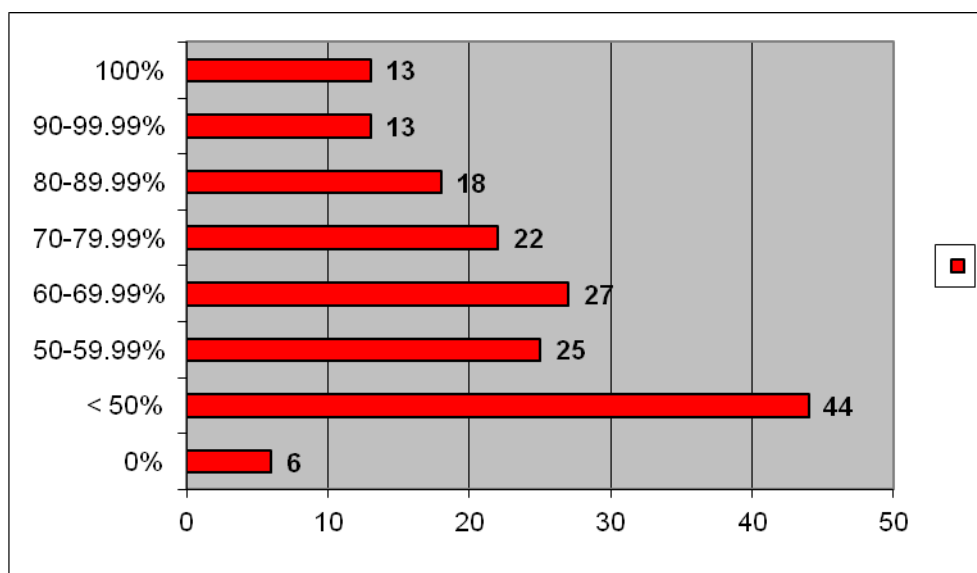

6.3. Situați statistică a unităților de învățământ (procente medii ≥ 5.00) în perioada 2010-2018

Procent		2010	2011	2012	2013	2014	2015	2016	2017	2018
100%	Nr. unități	56	35	18	14	7	12	18	19	13
90-99.99%	Nr. unități	42	57	36	26	13	15	17	23	13
80-89.99%	Nr. unități	19	39	35	24	23	32	23	21	18
70-79.99%	Nr. unități	30	27	26	27	24	25	28	28	22
60-69.99%	Nr. unități	17	12	16	19	35	32	33	30	27
50-59.99%	Nr. unități	21	10	23	28	19	25	22	21	25
< 50%	Nr. unități	12	14	32	41	55	32	31	26	44
0.00%	Nr. unități	0	1	1	1	4	2	3	1	6
Total unități		197	194	187	180	180	175	175	169	168

7. Situația comparativă pe medii (urban – rural) și sexe (fete-băieți)

Urban	inscriși	prezenți	absenți	Procent Note ≥ 5.00	note						
					1-4.99	5-5.99	6-6.99	7-7.99	8-8.99	9-9.99	10
română	1430	1356	74	91.30%	118	130	165	210	329	388	16
matematică	1430	1354	76	71.86%	381	251	236	195	151	122	18
media	1430	1354	76	82.79%	233	175	212	313	243	177	1

Urban	inscriși	prezenți	absenți	Procent Note ≥ 5.00	note						
					1-4.99	5-5.99	6-6.99	7-7.99	8-8.99	9-9.99	10
română	710	675	35	94.96%	34	50	64	93	167	255	12
matematică	710	674	36	76.26%	160	110	119	114	92	70	9
media	710	674	36	87.54%	84	74	89	169	150	107	1

Urban	inscriși	prezenți	absenți	Procent Note ≥ 5.00	note						
					1-4.99	5-5.99	6-6.99	7-7.99	8-8.99	9-9.99	10
română	720	681	39	87.67%	84	80	101	117	162	133	4
matematică	720	680	40	67.50%	221	141	117	81	59	52	9
media	720	680	40	78.09%	149	101	123	144	93	70	0

Rural	inscriși	prezenți	absenți	Procent Note ≥ 5.00	note						
					1-4.99	5-5.99	6-6.99	7-7.99	8-8.99	9-9.99	10
română	2498	2320	178	71.29%	666	329	322	379	385	234	5
matematică	2498	2310	188	42.42%	1330	478	262	126	81	27	6
media	2498	2310	188	56.28%	1010	345	422	328	159	45	1

Rural	inscriși	prezenți	absenți	Procent Note ≥ 5.00	note						
					1-4.99	5-5.99	6-6.99	7-7.99	8-8.99	9-9.99	10
română	1225	1151	74	82.19%	205	147	157	226	233	180	3
matematică	1225	1148	77	48.26%	594	259	146	74	57	14	4
media	1225	1148	77	66.38%	386	180	231	213	106	31	1

Baieti	inscriși	prezenți	absenți	Procent Note \geq 5.00	note							
					1-4.99	5-5.99	6-6.99	7-7.99	8-8.99	9-9.99	10	
Rural												
română	1273	1169	104	60.56%	461	182	165	153	152	54	2	
matematică	1273	1162	111	36.66%	736	219	116	52	24	13	2	
media	1273	1162	111	46.30%	624	165	191	115	53	14	0	

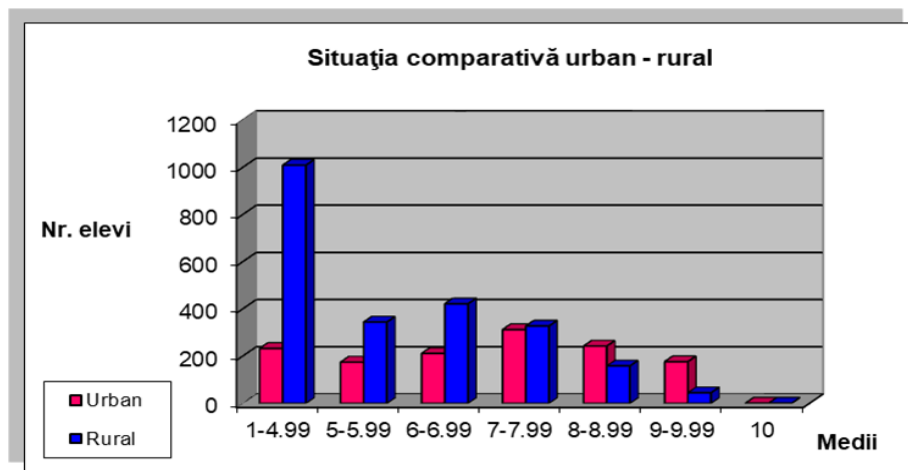

Ponderea mediilor \geq 5.00 pe medii (urban-rural)

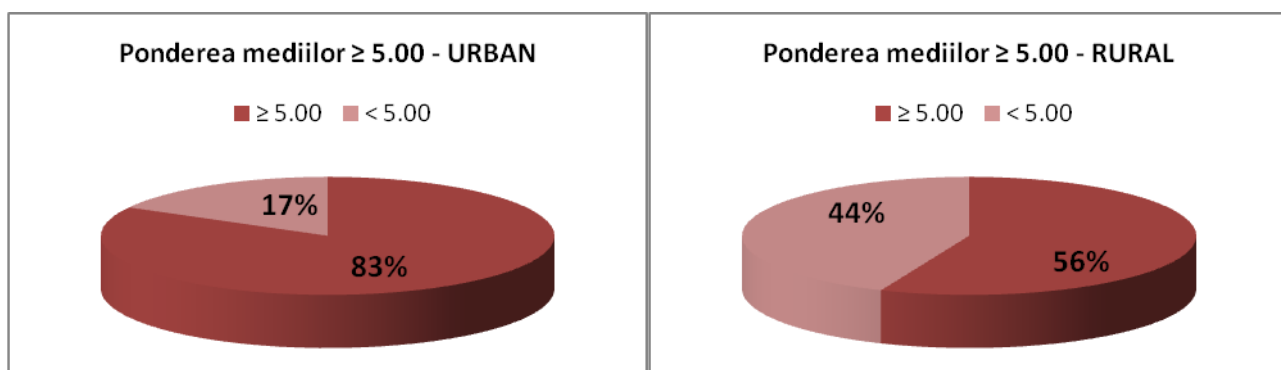

Ponderea mediilor \geq 5.00 pe sexe (fete-băieți)

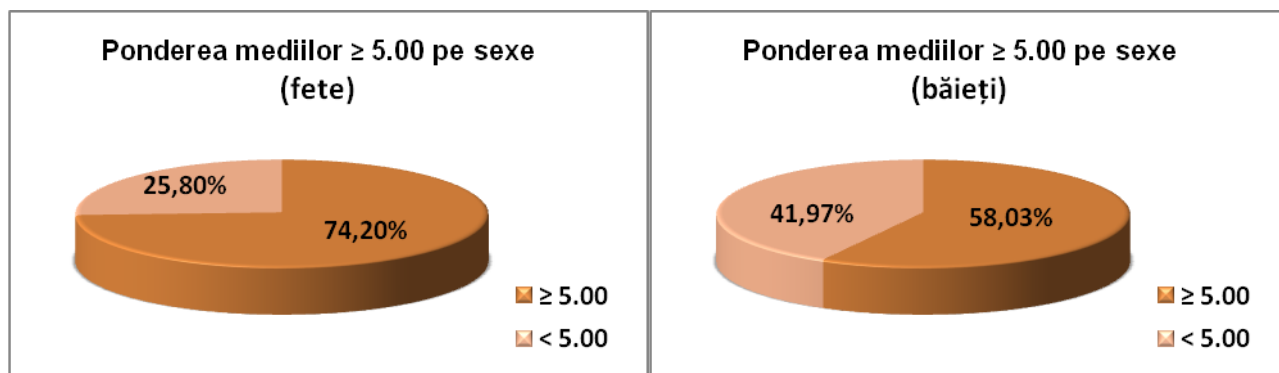

8. Rezultatele obținute la nivelul județului Dâmbovița în perioada 2011– 2018

Evaluare Națională	2010	2011	2012	2013	2014	2015	2016	2017	2018
Limba română	88.90%	88.70%	84.33%	81.20%	68.98%	78.68%	81.94%	86.95%	78.67%
Matematică	75.30%	76.40%	72.67%	67.87%	65.76%	66.21%	61.42%	62.59%	53.30%
Total județ	83.60%	83.77%	76.58%	71.25%	64.39%	70.71%	71.38%	74.92%	66.08%

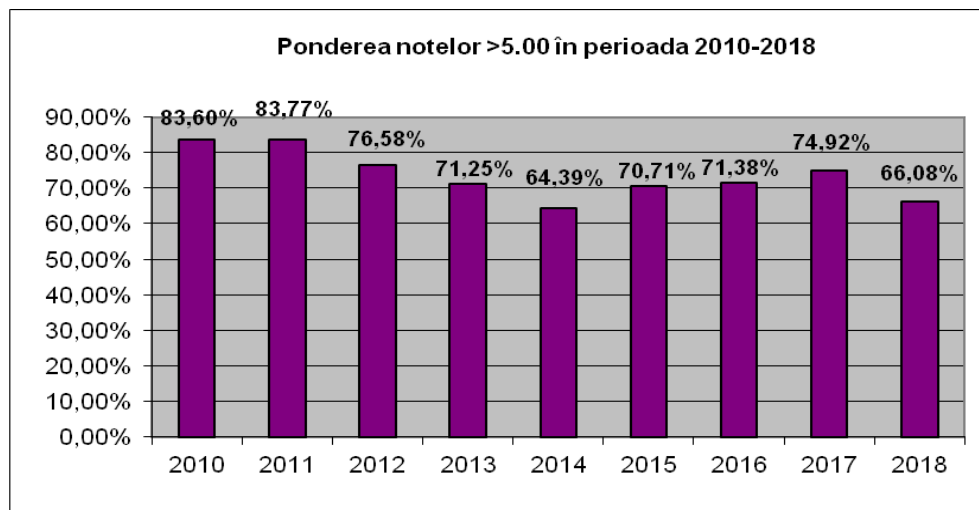

Situația statistică comparativă simulare – Evaluare Națională (2014-2018)

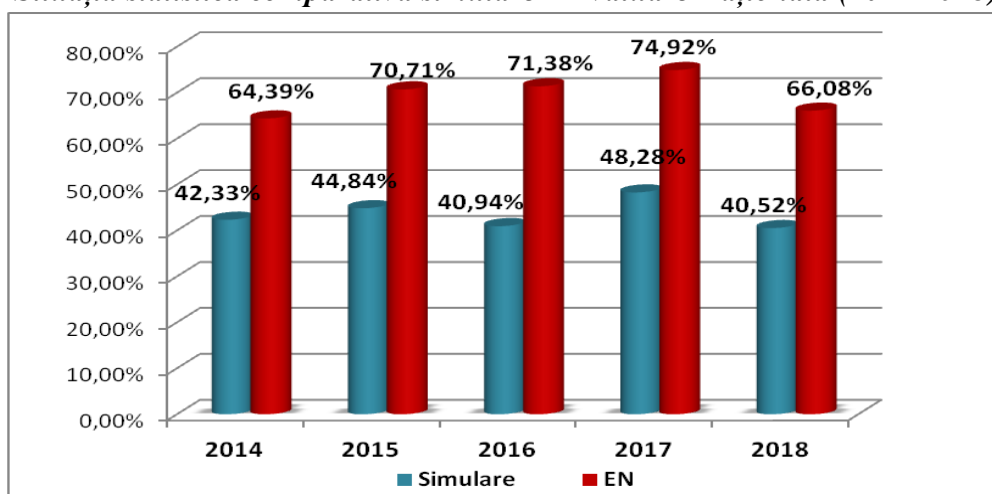

III.2. Rezultatele elevilor din învățământul liceal la examenul de bacalaureat

➤ **Examenul de Bacalaureat național – sesiunea iunie-iulie 2018**

Înscriși - 3191

Prezenți – 2855

Eliminați – 3

Reușiți – 1880 (65.85% - media la nivel național 69,70%)

Rezultate înainte de contestații

Înscriși	Prezenți	Absenți	Medii							Eliminați	Rata de promovare	Anul
			1.00-4.99	5.00-5.99	6.00-6.99	7.00-7.99	8.00-8.99	9.00-9.99	10			
3302	3119	183	971	205	450	525	638	320	2	8	62.04%	2017
3191	2855	336	819	186	352	467	556	471	1	3	64.69%	2018

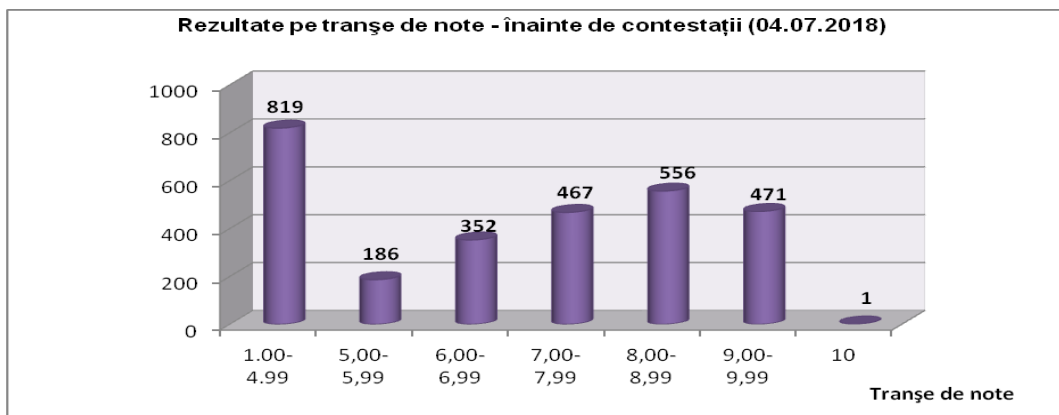

Raport contestații:

DB	702
E)a) - Limba română (REAL)	112
E)a) - Limba română (UMAN)	69
E)c) - Istorie	64
E)c) - Matematică TEHN	103
E)c) - Matematică MATE-INFO	70
E)c) - Matematică ST-NAT	54
E)c) - Matematică PED	4
E)d) - Geografie	75
E)d) - Biologie vegetală și animală	44
E)d) - Anatomie și fiziologie umană, genetică și ecologie umană	60
E)d) - Chimie organică TEO	2
E)d) - Chimie organică TEH	2
E)d) - Chimie anorganică TEH	1
E)d) - Fizică TEO	16
E)d) - Informatică MI C/C++	7
E)d) - Logică, argumentare și comunicare	11
E)d) - Economie	4
E)d) - Sociologie	2
E)d) - Psihologie	2

Soluționare contestații:

Nr. contestații	Admise	702		
702		Note mai mari	Note mai mici	Note egale
		398	254	50

Contestații pe probe:

Proba	Nr. contestații	Note egale	Note mai mici	Note mai mari	Diferențe 0-0.99p	Diferențe 1-1,49 p	Diferențe ≥1.5 p
E)a)	181	17	53	111	160	15	6
E)c)	295	18	98	179	262	29	4
E)d)	226	15	103	108	209	15	2

Rezultate finale după contestații – 09.07.2018

	Înscriși	Prezenți	Absenți	Medii							Eliminați	Nr. reușiți	Rata promovare
				1.00-4.99	5.00 - 5.99	6.00 - 6.99	7.00 - 7.99	8.00 - 8.99	9.00 - 9.99	10			
2018	3191	2855	336	801	171	381	460	551	486	2	3	1880	65.85%
Serie curentă	2717	2521	196	629	87	308	456	551	486	2	2	1803	71.52%
Serie anterioară	274	334	140	172	84	73	4	0	0	0	1	77	23.05%
2017	3302	3119	183	901	193	514	498	640	363	2	8	2017	64.67%

Ponderea tranșelor de note rezultate finale

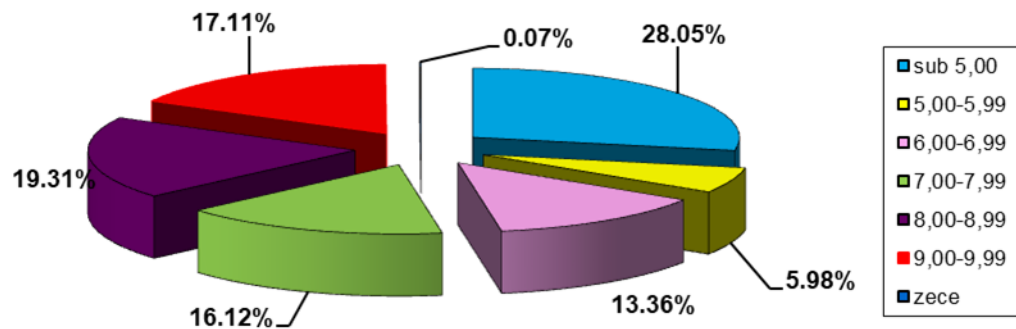

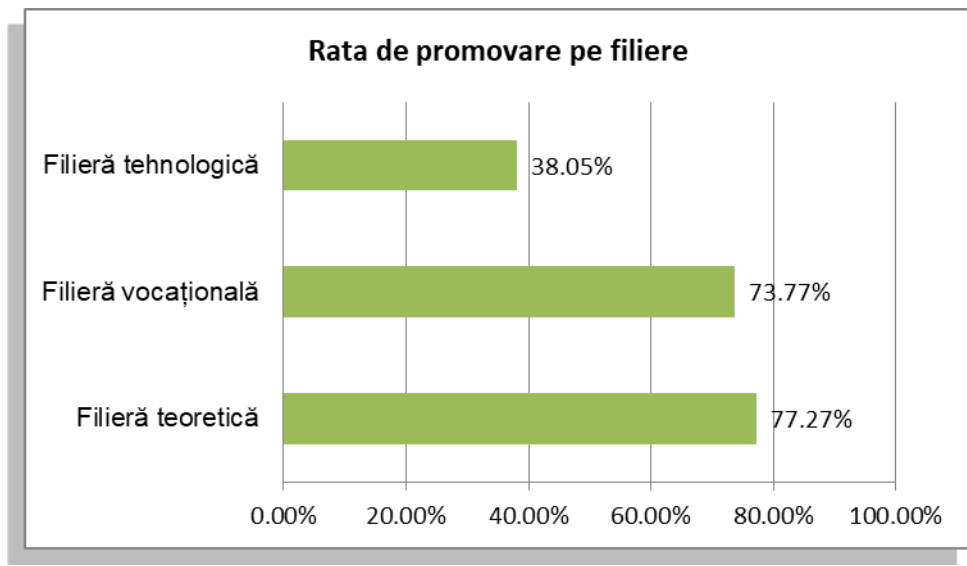

Proba E) a) - Limba și literatura română

Nr. elevi înscriși	Prezenți	Absenți	Eliminați	Note							Rata promovare	Anul
				1.00-4.99	5.00-5.99	6.00-6.99	7.00-7.99	8.00-8.99	9.00-9.99	10		
2918	2697	221	0	298	463	339	403	602	584	8	88.95%	2018
2905	2816	89	3	483	630	411	504	500	275	10	82.74%	2017
3504	2868	163	0	534	750	450	381	454	291	8	81.38%	2016

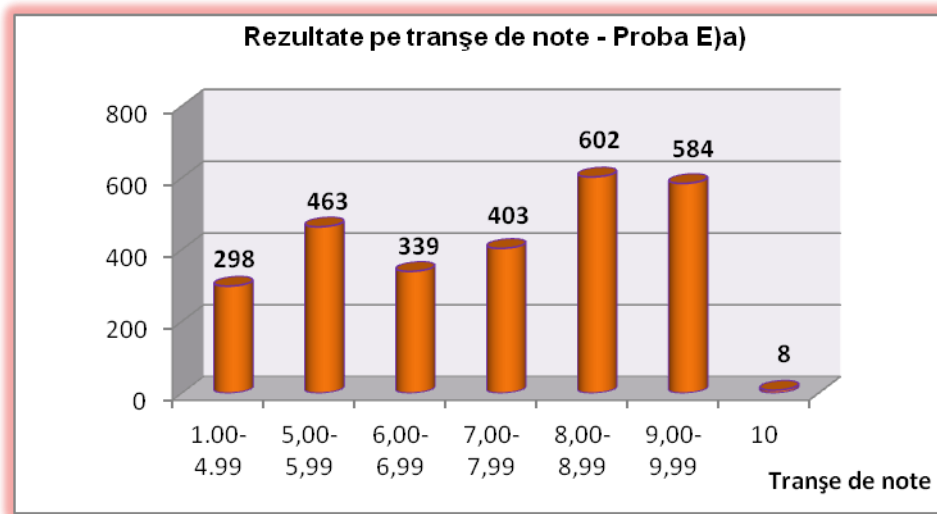

Proba E) c) – matematică / istorie

Nr. elevi înscriși	Prezenți	Absenți	Eliminați	Note							Rata promovare	
				1.00-4.99	5.00-5.99	6.00-6.99	7.00-7.99	8.00-8.99	9.00-9.99	10		
2966	2719	247	1	674	488	365	345	369	404	73	75.17%	2018
3002	2887	115	3	643	417	347	416	463	493	105	77.62%	2017
3504	2981	191	0	866	555	377	337	370	396	80	70.94%	2016

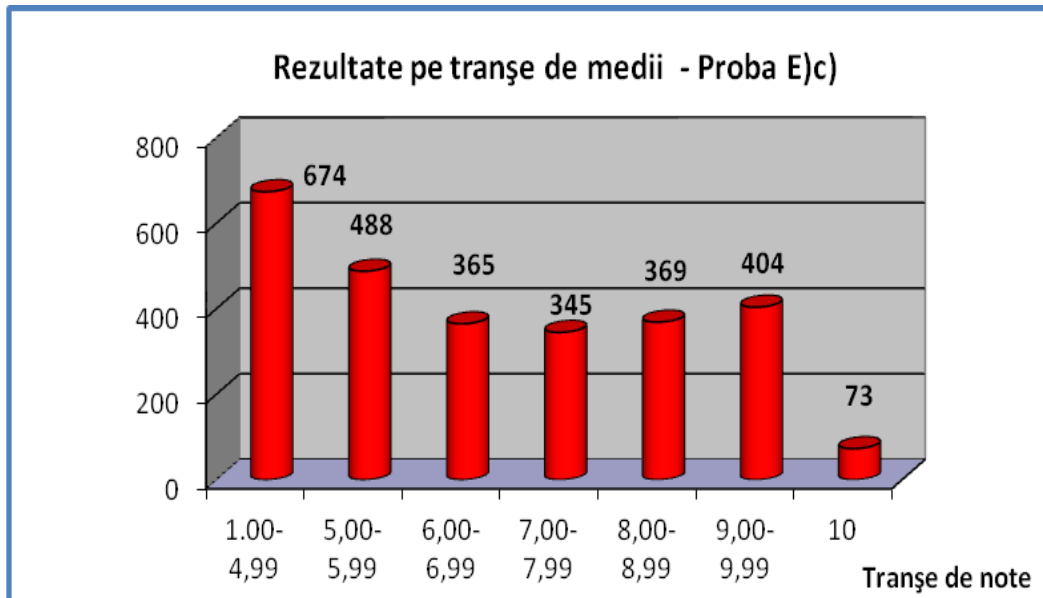

Proba E) d)

Nr. elevi înscriși	Prezenți	Absenți	Eliminați	Note							Rata promovare	
				1.00-4.99	5.00-5.99	6.00-6.99	7.00-7.99	8.00-8.99	9.00-9.99	10		
2999	2747	252	0	448	247	284	340	540	745	143	76.65%	2018
3052	2921	131	0	553	241	297	435	647	658	90	81.07%	2017
3504	2994	187	2	613	293	341	417	609	655	64	79.45%	2016

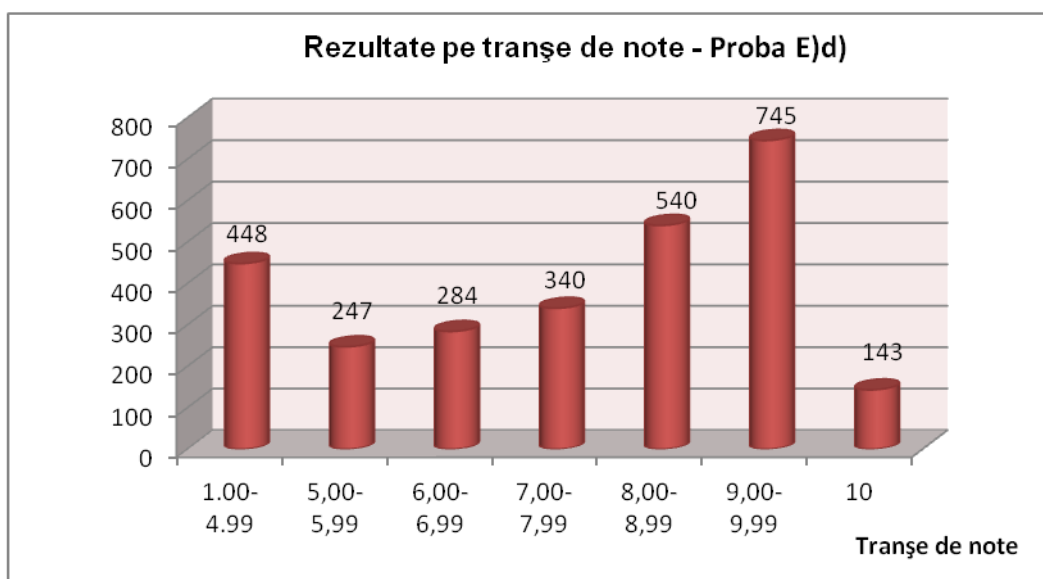

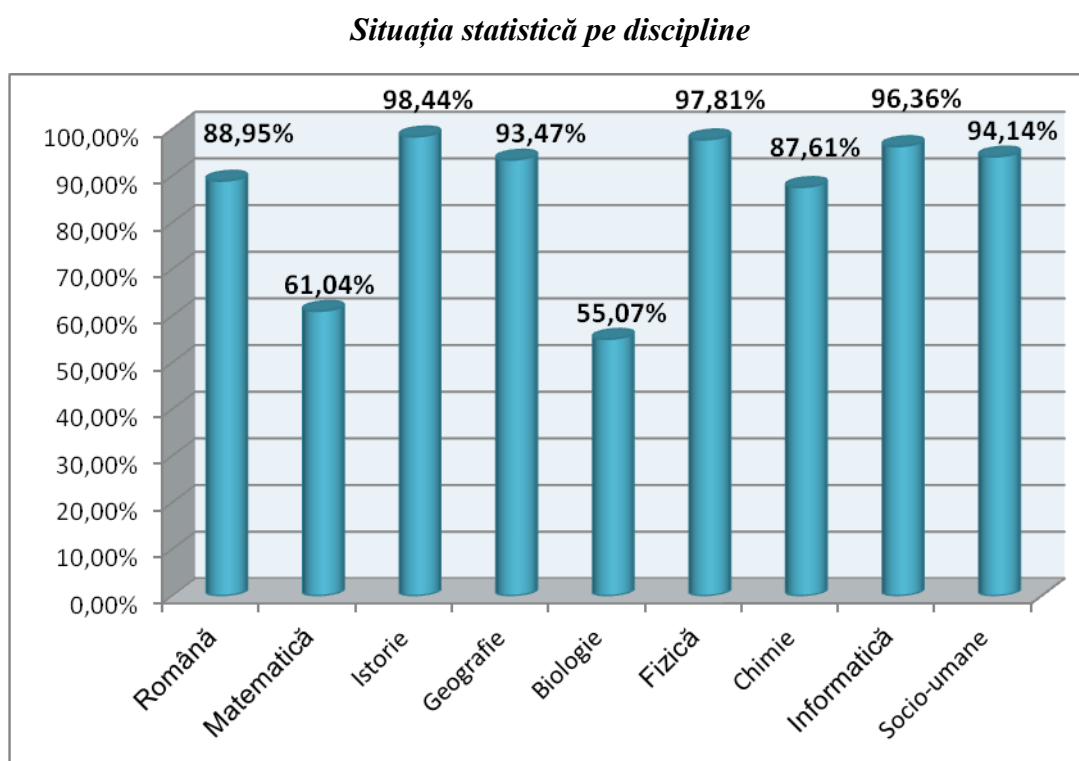
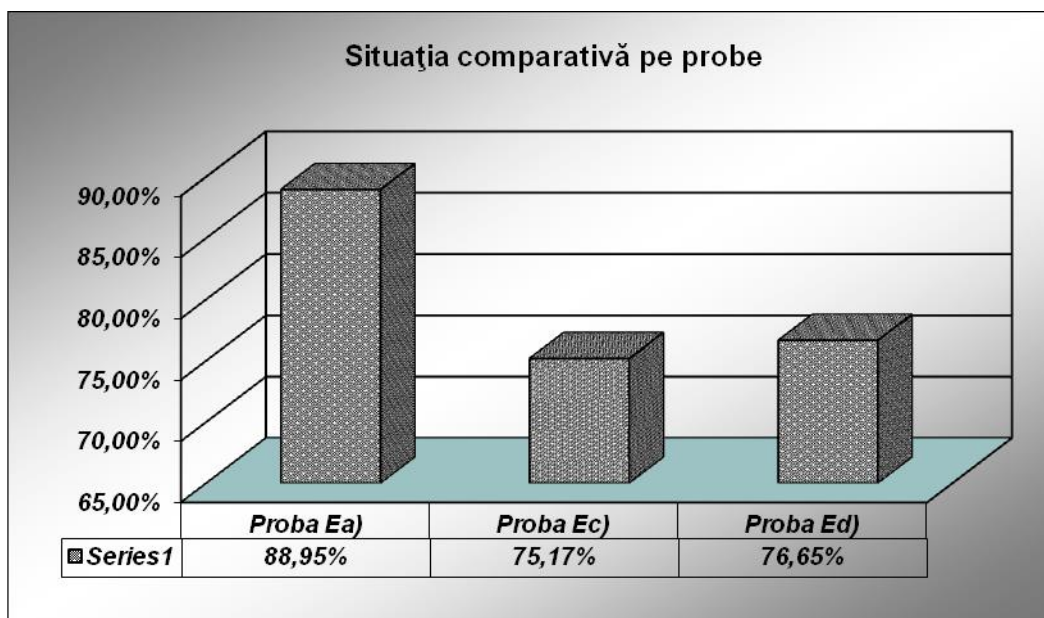

Variația ratei de promovare în perioada 2014 - 2018 (situație comparativă simulare MEN – examen de bacalaureat, la nivelul județului Dâmbovița)

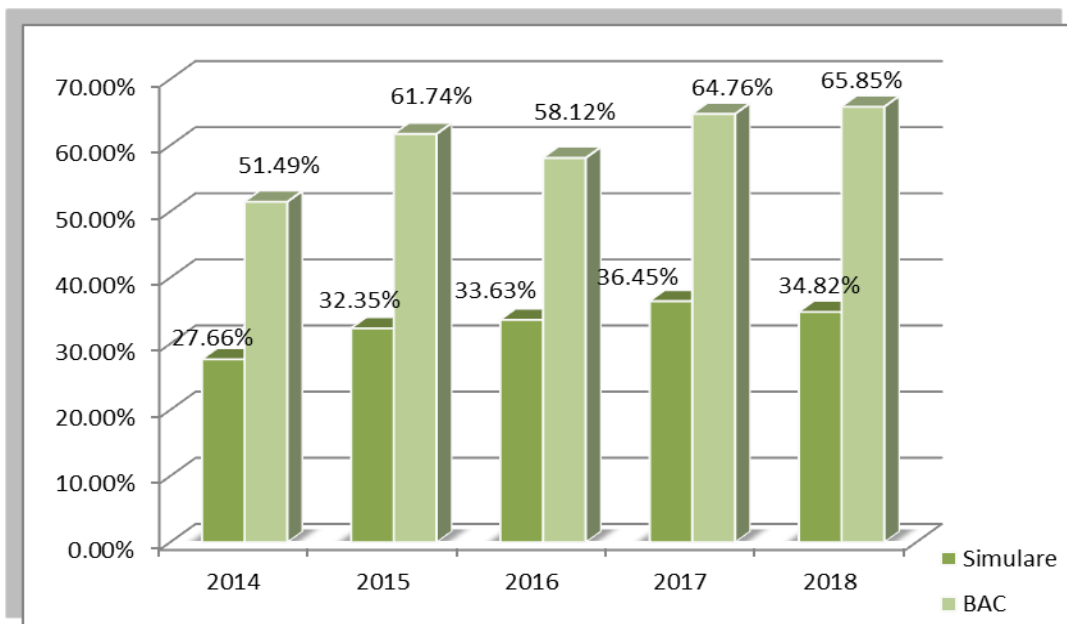

Evoluția ratei de promovare la nivelul județului Dâmbovița în perioada 2008 - 2018

Anul	Sesiunea iunie-iulie			Sesiunea august-septembrie			TOTAL		
	Prezenți	Promovați numeric	Procent	Prezenți	Promovați numeric	Procent	Prezenți	Promovați numeric	Procent
2008	4812	3530	73.35%	1447	827	57.15%	6259	4357	69.61%
2009	4432	3429	77.36%	1200	876	73.00%	5632	4305	76.43%
2010	4647	2476	53.28%	2205	476	21.58%	6852	2952	43.08%
2011	5068	1806	35.63%	2562	414	16.15%	7630	2220	29.09%
2012	4803	1892	39.38%	2625	443	16.87%	7428	2335	31.43%
2013	4512	2112	43.79%	2047	393	19.20%	6559	2505	38.19%
2014	3829	1972	51.50%	1440	306	21.25%	5269	2278	43.23%
2015	4161	2566	61.67%	1262	257	20.36%	5423	2823	52.05%
2016	3238	1882	58.12%	914	224	24.51%	4152	2106	50.72%
2017	3119	2017	64.67%	788	239	30.33%	3907	2256	57.74%
2018	2855	1880	65.85%	870	224	25.75%	3725	2104	56.48%
Total	45476	25562	56.20%	17360	4679	26.95%	62836	30241	48.12%

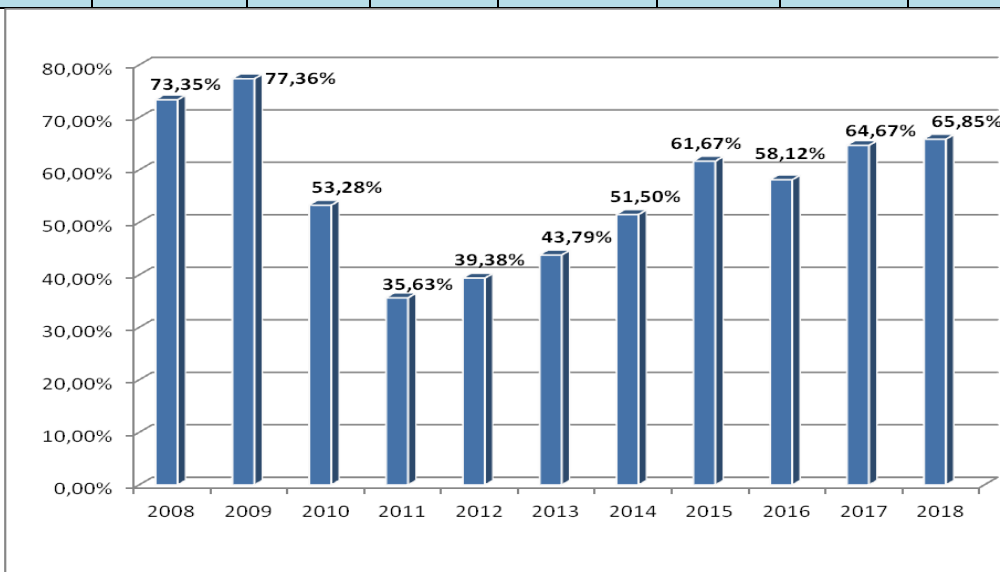

Ierarhia județelor la nivel național

Județu	CJ	IS	BR	BC	SB	...	DB	BH	IL	...	TR	GR	IF
Procent %	82.3 0	81.1 1	79.8 0	78,5 9	77.8 2	...	65.8 5	65.1 1	64.8 0	...	52.5 6	49.8 3	36.4 9
Locul	1	2	3	4	5	...	28	29	30	...	40	41	42

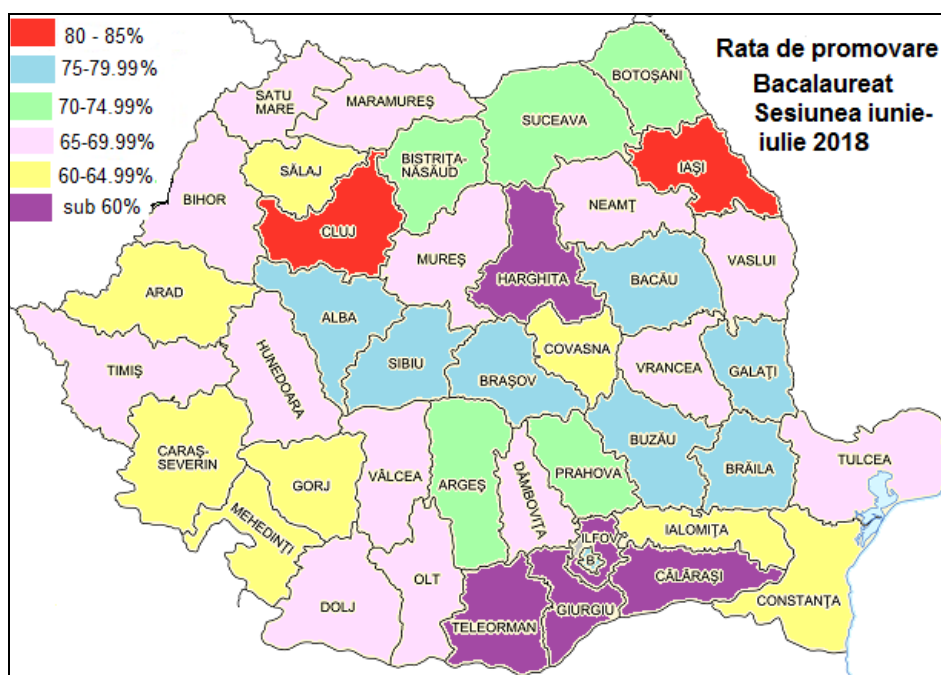

Locul ocupat de județul Dâmbovița în ierarhia națională:

2018 – DB locul **28**

2017 – DB locul **34**

2016 – DB locul **37**

III.3. REZULTATELE LA EXAMENELE PRIVIND CERTIFICAREA CALIFICĂRII PROFESIONALE A ABSOLVENȚILOR DIN ÎNVĂȚĂMÂNTUL PROFESIONAL ȘI TEHNIC PREUNIVERSITAR

Tipul de învățământ: învățământ profesional, nivel 3; liceu tehnologic, nivel 4; școala postliceală și de maiștri, nivel 5

Organizarea și desfășurarea examenelor de certificare a competențelor profesionale pentru obținerea certificatului de calificare profesională, pentru toate sesiunile anului școlar 2017-2018 au fost realizate conform cadrului normativ în vigoare.

Au fost transmise listele centrelor de examen, spre validare, la Comisia Națională de Evaluare și Certificare (CNEC) cu: adresa I.S.J. Dâmbovița nr. 22 /M/ 16.01.2018 privind arondările, în alt județ, la centrele de examen pentru certificarea calificării profesionale a absolvenților de nivel 5, școala postliceală, sesiunea februarie 2018 pentru Județul Dâmbovița; adresa I.S.J. Dâmbovița nr. 62 /M/

29.01.2018, pentru sesiunea iunie-iulie-august 2018; adresa ISJ DB cu nr. 739/M / 20.08.2018 pentru sesiunea septembrie 2018.

În Județul Dâmbovița au fost desemnate centre de examen pentru anul școlar 2017-2018, pe nivel de calificare, astfel:

- în luna februarie nu au fost desemnate centre de examen pentru absolvenții învățământului postliceal, nivel 5 de calificare, deoarece au fost arondați în Județul Argeș pentru susținerea examenului, 2 licee arundate;
- învățământ profesional, nivel 3 - 13 centre de examen, sesiunea iulie;
- învățământ profesional, nivel 3 -1 centru, sesiunea septembrie;
- liceu tehnologic, nivel 4 - 15 centre de examen, sesiunea iunie;
- liceu tehnologic, nivel 4 - 2 centre – sesiunea septembrie;
- școala postliceală și de maiștri, nivel 5 - ianuarie-februarie, arondări în alte județe;
- școala postliceală și de maiștri, nivel 5 - iulie, 5 centre de examen,
- școala postliceală și de maiștri, nivel 5 august – 4 centre de examen.

Unitățile școlare au fost desemnate centre de examen în funcție de domeniul de pregătire și de calificările pentru care erau acreditate. În cadrul cercurilor metodice din semestrul I a fost realizată formarea în examinare a membrilor evaluatori și a monitorilor de calitate pentru examenul de certificare a competențelor. Inspectorul de specialitate a organizat formarea la cercurile pedagogice din luna noiembrie 2017, conform prevederilor metodologiei, pentru membrii evaluatori și pentru monitorii de calitate.

Pentru buna desfășurare a examenelor de certificare a competențelor profesionale comisia județeană de evaluare a solicitat în scris organelor de poliție, jandarmerie și D.S.P. prezența în centrul de examen a unui cadru de specialitate. Pentru examenele de certificare a competențelor profesionale au confecționate ștampile rotunde, tip cu următorul conținut: nivel 4, “Examen de certificare 2018 - C.J.E.C.” și nivel 3, nivel 5, “Examen de certificare a calificării profesionale 2018 - C.J.E.C.” Instruirea președinților și a monitorilor de calitate din centrele de examen a fost realizată conform metodologiei, după care au fost predate ștampilele de examen, cataloagele și materialele consumabile, conform proceselor verbale de instruire. Comisiile de examinare de la examenele de certificare a competențelor profesionale pentru obținerea certificatului de calificare profesională nivel 3, nivel 4, nivel 5 au fost stabilite conform metodologiei în vigoare, prin decizie dată de inspectorul general și avizul președintelui Comisiei Județene de Evaluare.

Examenele de certificare a competențelor profesionale nivel 3, nivel 4, nivel 5 s-au desfășurat în conformitate cu legislația în vigoare. Desfășurarea probelor în cadrul examenului de certificare a calificării profesionale a absolvenților învățământului profesional, liceal filiera tehnologică și postliceal - nivel 3, nivel 4 și nivel 5 a fost realizată cu respectarea prevederilor legale din:

- Ordinul MEN nr. 4435/29.08.2014 privind aprobarea Metodologiei de organizare și desfășurare a examenului de certificare a calificării absolvenților învățământului profesional cu durată de 3 ani;
- Ordinul MEN nr. 4434/29.08.2014 privind aprobarea Metodologiei de organizare și desfășurare a examenului de certificare a calificării absolvenților învățământului liceal, filiera tehnologică;
- Ordinul MEN nr. 5005/02.12.2014 privind aprobarea Metodologiei de organizare și desfășurare a examenului de certificare a calificării profesionale a absolvenților învățământului postliceal.
- Ordinului M.E.N. nr. 4796/31.08.2017 privind Graficul examenelor de desfășurare a examenelor de certificare a calificării profesionale a absolvenților din învățământul profesional și tehnic preuniversitar în anul școlar 2017-2018;
- Ordinul MEN nr. 3755 din 29.05.2018 privind modificarea OMEN nr. 4796 din 2017 privind aprobarea Graficului examenelor de desfășurare a examenelor de certificare a calificării

profesionale a absolvenților din învățământul profesional și tehnic preuniversitar, în anul școlar 2017-2018.

DATE STATISTICE NIVEL 4 – LICEU TEHNOLOGIC –2018

Total	NUMĂR ELEVI					PROM %
	Înscriși	Prezenți	Neprezențați	Promovați	Respinși	
Total județ nivel 4, iunie	928	891	37	891	0	96
Total județ nivel 4, septembrie	87	63	24	63	0	72
Total județ nivel 4, 2018	1015	954	61	954	0	94

DATE STATISTICE NIVEL 5, ȘCOALĂ POSTLICEALĂ ȘI DE MAIȘTRI, 2018

Total	NUMĂR ELEVI					PROM %
	Înscriși	Prezenți	Absenți	Promovați	Respinși	
Total județ nivel 5, februarie, arondați alte județe	34	32	2	32	0	94
Total județ nivel 5, iulie	132	130	2	130	0	98
Total județ nivel 5, august	197	197	0	197	0	100
Total județ nivel 5, 2018	363	359	4	359	0	99

DATE STATISTICE - ÎNVĂȚĂMÂNT PROFESIONAL, NIVEL 3, 2018

TOTAL	NUMĂR ELEVI					PROM %
	Înscriși	Prezenți	Absenți	Promovați	Respinși	
Total județ nivel 3, iulie	407	397	10	397	0	98
Total județ nivel 3, septembrie	4	2	2	2	0	50
Total județ nivel 3, 2018	411	399	12	399	0	97

Analiza rezultatelor obținute de elevi în cadrul examenelor naționale:

Aspecte pozitive	Aspecte negative	Cauze/ condiții
- organizarea și desfășurarea examenelor de certificare a competențelor profesionale pentru obținerea certificatului de calificare profesională nivel 3, nivel 4 și nivel 5, în sesiunile anului școlar 2017 – 2018, conform cadrului normativ în vigoare; - rezultatele obținute de elevi la examenele de certificare a calificării profesionale au fost bune, procent de promovare bun pentru toate sesiunile de examen.	-	-

CAPITOLUL IV. ACȚIUNI PRINCIPALE ȘI REZULTATE OBTINUTE ÎN ANUL ȘCOLAR 2017 – 2018

IV.1. Activitatea de inspecție școlară la nivelul I.S.J. Dâmbovița

In semestrul I al anului școlar 2017-2018 echipa de inspectori a ISJ Dâmbovița a realizat următoarele activități de inspecție școlară:

- 9 inspecții tematice vizând evaluarea mai multor domenii ale activității unităților de învățământ sau ale activității cadrelor didactice;
- 3 inspecții generale prin care a fost evaluată întreaga activitate a unităților de învățământ, în calitate de furnizori direcți de servicii educaționale;
- inspecții de specialitate derulate pe parcursul a 8 săptămâni.

In semestrul al II lea al anului școlar 2017-2018 echipa de inspectori a ISJ Dâmbovița a realizat următoarele activități de inspecție școlară:

- 11 inspecții tematice vizând evaluarea mai multor domenii ale activității unităților de învățământ sau ale activității cadrelor didactice;
- 3 inspecții generale prin care a fost evaluată întreaga activitate a unităților de învățământ, în calitate de furnizori direcți de servicii educaționale;
- o activitate de control care a vizat verificarea activității Casei Corpului Didactic Dâmbovița;
- inspecții de specialitate derulate pe parcursul a 11 săptămâni.

IV.1.1. Inspecții tematice:

Inspecția tematică desfășurată în perioada 04 - 29.09.2017

Obiective:

- Monitorizarea stadiului pregătirii unităților de învățământ în vederea deschiderii anului școlar 2017- 2018;
- Monitorizarea implicării cadrelor didactice și a managerilor de școli în asigurarea unui mediu educațional atractiv pentru preșcolari și elevi;
- Consilierea directorilor unităților de învățământ privind tematica inspecției.

Total unități de învățământ verificate: 89

Inspecția tematică desfășurată în perioada 02 - 06.10.2017

Obiective:

- Monitorizarea modului de valorificare a rezultatelor obținute de elevi la Evaluarea națională, clasa a II-a, clasa a VI-a în anul școlar 2016 - 2017; consilierea cadrelor didactice privind implementarea planurilor individuale de învățare la clasele a III-a și a VII-a;
- Monitorizarea modului de organizare / implementare a programelor de educație remedială la nivelul unităților de învățământ;
- Consilierea directorilor unităților de învățământ privind tematica inspecției

Total unități de învățământ verificate: 33

Inspecția tematică desfășurată în perioada 09 - 13.10.2017

Obiective:

- Verificarea modului de constituire a Consiliului de administrație și a Consiliului profesoral; verificarea documentelor aferente consiliului de administrație și consiliului profesoral din unitățile de învățământ;
- Verificarea respectării reglementărilor legale referitoare la evaluarea anuală a personalului didactic și a personalului didactic auxiliar;

- Verificarea documentelor școlare (cataloge, registre matricole etc.);
- Consilierea directorilor unităților de învățământ privind tematica inspecției.

Inspecția de specialitate *Monitorizarea modului de aplicare a curriculum-ului național la clasa a V-a, desfășurată în perioada 16 - 27.10.2017*

Obiective:

- Verificarea planificării și proiectării activității didactice;
- Monitorizarea desfășurării activității didactice;
- Verificarea dotărilor, resursele materiale și auxiliarele curriculare utilizate în activitatea didactică.

Total unități de învățământ verificate: 61

Inspecția tematică *Monitorizarea implementării Programelor „Școala după școală” și ”A doua șansă”, desfășurată în perioada 16 - 27.10.2017*

Obiective:

- Monitorizarea respectării Metodologiei privind organizarea programului *Școală după școală* aprobată cu OMECTS nr. 5349/2011 cu modificările și completările ulterioare – OMEN nr. 4802/31.08.2017 și a Metodologiei privind organizarea programului *A doua șansă* aprobată prin OMECTS nr. 5248/2011, modificată și completată prin OMEN nr. 4093/19.06.2017;
- Evaluarea activităților desfășurate în programul *Școală după școală*;
- Monitorizarea derulării programului *A doua șansă*;

Total unități de învățământ verificate: 5

Școală după școală: Școala Gimnazială *Vasile Cârlova* Târgoviște;

Școala Gimnazială *Matei Basarab* Târgoviște.

A doua șansă: Școala Gimnazială *Smaranda Gheorghiu* Târgoviște;

Școala Gimnazială *Radu cel Mare* Târgoviște;

Liceul Tehnologic *Udrea Băleanu* Băleni.

Inspecția tematică *Monitorizarea modului de pregătire pentru examenele de bacalaureat și de certificare a calificării profesionale, cunoașterea metodologiilor specifice de către elevi, părinți, cadre didactice, organizarea și desfășurarea programelor de pregătire a elevilor pentru aceste examene*

Perioada de desfășurare 16 - 27.10.2017

Obiective:

- Verificarea măsurilor întreprinse la nivelul unităților de învățământ pentru organizarea examenelor naționale;
- Verificarea măsurilor întreprinse de cadrele didactice în vederea îmbunătățirii rezultatelor elevilor la examenele naționale.

Total unități de învățământ verificate: 10

Inspecția tematică desfășurată în perioada 30.10 - 03.11.2017

Obiective:

- Monitorizarea frecvenței elevilor și a măsurilor întreprinse de unitățile de învățământ în situațiile de absenteism ridicat și pentru prevenirea/combaterea violenței în rândul elevilor
- Consilierea directorilor unităților de învățământ privind tematica inspecției

Total unități de învățământ verificate: 33

Inspecția tematică *Monitorizarea modului de integrare a elevilor care au studiat în străinătate, desfășurată în perioada 30.10 - 03.11.2017*

Obiective:

- Verificarea modului de completare a documentelor școlare pentru elevii ale căror situații școlare au fost echivalate;
- Verificarea situației școlare a elevilor repatriați;
- Verificarea documentelor comisiei constituite la nivelul unității școlare pentru evaluarea perioadelor de studii neechivalate de ISJ.

Total unități de învățământ verificate: 6

Inspekția tematică desfășurată în perioada 11 - 15.12.2017

Obiective:

- Monitorizarea înregistrării absențelor, a notării ritmice (note / calitative), a întocmirii / respectării graficelor de susținere a tezelor (aprobarea graficului desfășurării acestora de către director, conform art. 21, alin. 4, lit. o din Regulamentul cadru de organizare și funcționare a unităților de învățământ preuniversitar, aprobat prin OMENCS nr. 5079/31.08.2016);
- Monitorizarea activităților gestionate de unitățile de învățământ prin Sistemul Informatic Integrat al Învățământului din România (SIIIR);
- Consilierea directorilor unităților de învățământ privind tematica inspekției.

Total unități de învățământ verificate: 42

Inspekția tematică desfășurată în perioada 29.01 - 02.02.2018

Obiective:

- Monitorizarea modalităților de realizare a evaluării la diverse discipline, din perspectiva îmbinării metodelor tradiționale cu cele alternative;
- Monitorizarea respectării reglementărilor legale referitoare la încheierea situației școlare la finalul semestrului I;
- Monitorizarea modului de evaluare a activității personalului nedidactic;
- Monitorizarea activităților gestionate de unitățile de învățământ prin Sistemul Informatic Integrat al Învățământului din România (SIIIR).

Total unități de învățământ verificate: 37

Inspekția tematică desfășurată în perioada 12 - 16.02.2018

Obiective:

- Monitorizarea modului de organizare și desfășurare a probelor de evaluare a competențelor-probele A și D ale examenului de Bacalaureat Național.

Total unități de învățământ verificate: 25 de unități școlare inspectate-proba A, **22** de unități școlare inspectate-proba D.

Inspekția tematică desfășurată în perioada 19 - 23.02.2018

Obiective:

- Monitorizarea modului de organizare și desfășurare a probelor de evaluare a competențelor-probele C și D ale examenului de Bacalaureat Național.

Total unități de învățământ verificate: 18

Inspekția tematică desfășurată în perioada 26.02 - 02.03.2018

Obiective:

- Verificarea respectării legislației în vigoare privind încheierea situației școlare pe semestrul I, an școlar 2017-2018
- Verificarea modului de aprobare a transferurilor de elevi, conform prevederilor Regulamentului cadru de organizare și funcționare a unităților de învățământ preuniversitar, aprobat prin OMENCS nr. 5079/31.08.2016, cu modificările și completările ulterioare

- Verificarea utilizării soft-urilor educaționale și a platformelor de e-learning, a platformelor dezvoltate prin proiectele cu finanțare externă în procesul de predare-învățare-evaluare
- Consilierea directorilor unităților de învățământ privind tematica inspecției.

Total unități de învățământ verificate: 38

Inspecția tematică desfășurată în perioada 05 - 09.03.2018

Obiective:

- Monitorizarea modului de organizare și desfășurare a simulării Evaluării naționale pentru elevii clasei a VIII a
- Monitorizarea procesului de pregătire a elevilor în vederea susținerii evaluărilor naționale din anul școlar 2017-2018
- Consilierea directorilor unităților de învățământ privind tematica inspecției

Total unități de învățământ verificate: 56

Inspecția tematică desfășurată în perioada 12 - 16.03.2018

Obiective:

- Verificarea modului de desfășurare a activității la nivelul comisiilor metodice, conform atribuțiilor din ROFUIP
- Monitorizarea modului de organizare/ implementare a programelor de educație remedială la nivelul unităților de învățământ.
- Consilierea directorilor unităților de învățământ privind tematica inspecției

Total unități de învățământ verificate: 32

Inspecția tematică desfășurată în perioada 19 - 23.03.2018

Obiective:

- Monitorizarea modului de organizare și desfășurare a simulării examenului de bacalaureat
- Monitorizarea frecvenței elevilor și a măsurilor întreprinse de unitățile de învățământ în situațiile de absenteism ridicat în cadrul proiectului județean „Prezent”

Total unități de învățământ verificate: 10 unități liceale-proba Ed), 13 unități liceale-proba Ed), 16 unități liceale-proba Ed); 54 de școli cu rapoarte de monitorizare a proiectului județean „Prezent”.

Inspecția tematică desfășurată în perioada 30.04 - 04.05.2018

Obiective:

- Verificarea activității diriginților, a coordonatorului de proiecte, a activităților de orientare școlară și profesională
- Consilierea directorilor unităților de învățământ privind tematica inspecției

Total unități de învățământ verificate: 21

Inspecția tematică desfășurată în perioada 07 - 11.05.2018

Obiective:

- Monitorizarea modului de organizare și desfășurare a Evaluării naționale pentru elevii clasei a II a
- Consilierea directorilor unităților de învățământ privind tematica inspecției

Total unități de învățământ verificate: 20

Inspecția tematică desfășurată în perioada 14 - 18.05.2018

Obiective:

- Monitorizarea modului de organizare și desfășurare a Evaluării naționale pentru elevii clasei a IV a

- Monitorizarea activităților gestionate de unitățile de învățământ prin Sistemul Informatic Integrat al Învățământului din România (SIIR)

Total unități de învățământ verificate: 20

Inspecția tematică desfășurată în perioada 21 - 25.05.2018

Obiective:

- Monitorizarea modului de organizare și desfășurare a Evaluării naționale pentru elevii clasei a VI a
- Verificarea activității de secretariat din unitățile de învățământ (completarea și arhivarea documentelor școlare)

Total unități de învățământ verificate: 22

Inspecția tematică desfășurată în perioada 11 - 15.06.2018

Obiective:

- Monitorizarea modului de organizare și desfășurare a Evaluării naționale pentru elevii clasei a VIIIa
- Consilierea directorilor unităților de învățământ privind tematica inspecției

Total unități de învățământ verificate: 24 unități școlare-LLR, **21** unități școlare-Matematică

Inspecția tematică programată în perioada 02 - 06.07.2018 a fost reprogramată în semestrul I, an școlar 2018-2019, din cauza suprapunerii cu activitatea legată de examenele naționale.

IV.1.2. Inspecții școlare generale:

Au fost efectuate inspecții generale în următoarele unități școlare :

Semestrul I

- Școala Gimnazială Grozăvești Corbii Mari Văcărești, 23-27 octombrie 2017
- Liceul Tehnologic Voinești, 27 noiembrie-8 decembrie 2017
- Școala Gimnazială Specială Târgoviște, 22 ianuarie-2 februarie 2018

Semestrul al II lea

- Școala Gimnazială Morteni
- Colegiul Național „Nicolae Titulescu” Pucioasa
- Școala Gimnazială Pietrari

Obiectivele inspecțiilor:

- evaluarea și monitorizarea activității unității de învățământ;
- îmbunătățirea rezultatelor școlare, prin evaluarea conformității funcționării și dezvoltării unității de învățământ cu legislația privind învățământul în vigoare, cu politicile, strategiile și proiectele naționale în domeniul educației și cu nevoile individuale, comunitare, regionale și naționale în domeniul educației;
- consilierea și sprijinirea unității de învățământ și a personalului didactic, didactic auxiliar și nedidactic pentru îmbunătățirea propriei activități.

Inspecțiile generale efectuate au evidențiat următoarele aspecte:

1. Managementul școlar, managementul asigurării calității, dezvoltarea instituțională, eficiența atragerii și folosirii resurselor (umane, financiare, materiale și informaționale), respectarea legislației în vigoare și a regulamentelor

Se constată că unitățile de învățământ au în general o abordare clară și coerentă de dezvoltare și că există preocupare pentru proiectarea și atingerea scopurilor și politicilor educaționale, pornind de la posibilitățile existente și prin atragerea sprijinului tuturor partenerilor sociali. Cultura organizațională a unităților școlare este realizată de directori, cadre didactice, elevi, părinți, reprezentanți ai comunității locale. Activitatea managerială este orientată în general pe principiul conducerii participative și al

unității de acțiune a factorilor care cooperează la realizarea direcțiilor strategice, respectiv Consiliul de administrație, Consiliul profesoral, consilier educativ, responsabili comisii metodice și tematice, cadre didactice. Activitatea se bazează pe respectarea legislației în vigoare. Școlile au elaborat, validat și aprobat ROF și RI care în mare măsură sunt conform recomandărilor făcute. Portofoliile directorilor unităților școlare cuprind documente referitoare la proiectarea activităților manageriale, organizarea și administrarea structurilor organizatorice ale școlii, activitatea compartimentelor funcționale, activitatea de îndrumare și control la nivelul școlii, analiza activității de decizie, încadrarea școlii, programe și parteneriate, relația cu părinții și cu comunitatea locală.

Calificative acordate : Toate unitățile școlare inspectate au obținut calificativul **BINE**

2. Modul de aplicare a curriculumului național, dezvoltarea și aplicarea curriculumului la decizia școlii/în dezvoltare locală și calitatea activităților extracurriculare

Curriculum-ul unităților școlare respectă curriculum-ul național, documentele de planificare calendaristică sunt întocmite, cu unele excepții, în concordanță cu recomandările, iar proiectarea pe unități de învățare respectă cerințele de conținut și cronologice. Curriculum-ul școlar la fiecare disciplină este aplicat corespunzător, cu toate componentele sale; sunt concretizate competențele generale, proiectarea unităților de învățare asigură parcurgerea ritmică a programelor, în funcție de specificul fiecărei clase și de resursele de timp alocate prin planurile-cadru de învățământ. Planurile-cadru în vigoare sunt respectate, planificările elaborate facilitează procesul de predare-învățare-evaluare, bazat pe formarea competențelor, dar preocuparea pentru proiectare cu strategii moderne este relativ redusă. Strategiile de evaluare sunt variate și eficiente, dar cuprind predominant metode tradiționale. Activitățile extracurriculare sunt structurate pe domenii, iar oferta este atractivă.

Calificative acordate : Toate unitățile școlare inspectate au obținut calificativul **BINE**.

3. Activitatea personalului didactic (proiectare, predare- învățare-evaluare, reglare/ remediere, diferențiere a demersului educațional)

La nivelul disciplinelor predate, cadrele didactice demonstrează o bună pregătire de specialitate, metodică și psihopedagogică, preocupare pentru derularea demersului didactic în acord cu filosofia curriculumului pentru învățământul primar și gimnazial, competență în asigurarea legăturii dintre predare - învățare – evaluare, dar multe activități sunt tradiționale și parțial corelate cu nevoile reale ale elevilor. În cazul claselor cu predare simultană, se realizează o bună îmbinare a activității directe cu activitatea indirectă, toți elevii fiind permanent antrenați în activități de predare-învățare-evaluare.

Documentele de planificare și proiectare sunt corect elaborate și în concordanță cu cerințele curriculumului național. Schemele orare corespund planurilor cadru specifice fiecărei clase, iar planificările calendaristice sunt realizate în concordanță cu tipul de curriculum stabilit, respectând structura indicată, numărul orelor alocate fiecărei unități de învățare fiind, în general, optim. La toate disciplinele se respectă programele școlare, demersul didactic fiind bine proiectat. În majoritatea cazurilor se respectă recomandările pentru realizarea proiectării unei unități de învățare, existând corespondență între ceea ce se predă și se învață, cunoștințele, capacitățile și atitudinile evaluate (concordanța curriculum-evaluare). Profesorii asigură parcurgerea ritmică a conținuturilor, existând concordanță între planificare, condica de prezență și caietele de notițe ale elevilor.

Calificative acordate : Toate unitățile școlare inspectate au obținut calificativul **BINE**

4. Nivelul performanțelor realizate de elevi în învățare raportat la standardele educaționale naționale (curriculare și de evaluare)

Majoritatea elevilor au un nivel bun de însușire, înțelegere și utilizare a cunoștințelor, deprinderilor și aptitudinilor specifice, sunt capabili să folosească achizițiile anterioare în noi contexte de învățare și operează corect cu terminologia și conceptele specifice fiecărei discipline studiate. Elevii sunt responsabilizați pe parcursul lecțiilor pentru a-și dezvolta gândirea critică și motivația, manifestă atitudine convenabilă față de învățare și participă activ la activități. Comportamentul elevilor la orele

asistate a fost civilizată, atmosfera de lucru și colaborare, profesorii încurajând permanent și oferind înțelegere și susținere în rezolvarea situațiilor-problemă propuse. Majoritatea elevilor posedă cunoștințele minimale cerute de programa școlară, mulți dintre ei dovedind interes pentru cunoașterea și înțelegerea fenomenelor specifice disciplinelor de studiu. Rezultatele elevilor la evaluările interne și externe sunt bune și foarte bune, majoritatea elevilor manifestând interes pentru propriul progres școlar. Elevii sunt implicați în diferite acțiuni ale școlii care le pun în valoare potențialul creativ, le stimulează încrederea de sine și motivația pentru învățare, iar elevii răspund pozitiv ofertei educaționale pe care o oferă școala.

- **Calificative acordate :** Liceul Tehnologic Voinești, Școala Gimnazială Specială, Școala Gimnazială Morteni, Colegiul Național „Nicolae Titulescu” Pucioasa, Școala Gimnazială Pietrari au obținut calificativul **BINE**, Școala Gimnazială Grozăvești Corbii Mari a obținut calificativul **ACCEPTABIL**.

5. Modul în care unitatea de învățământ sprijină și încurajează dezvoltarea personală a elevilor și motivația acestora în învățare (consiliere, orientare școlară, asistență individualizată), respectând principiile educației incluzive și asigurarea egalității de șanse

Instituțiile de învățământ inspectate au în vedere cultivarea în rândul elevilor a unor atitudini benefice societății. Programul activităților extracurriculare și extrașcolare propus este particularizat în funcție de specificul fiecărei instituții, cuprinzând activități care să formeze elevilor deprinderi și comportamente în acord cu normele de conduită prevăzute de regulamentele școlare. Există de asemenea grafice semestriale ale activităților educative, cuprinzând manifestări locale sau recomandate de MEN. Relațiile dintre cadrele didactice și elevi sunt bune, construite pe colaborare, elevii putând obține sprijin atunci când au nevoie. Clasele și școlile în ansamblu oferă un ambient plăcut. Funcționează egalitatea de șanse, se asigură elevilor consiliere și sprijin când au nevoie, sunt respectate principiile educației incluzive. Se încurajează dezvoltarea personală a elevilor prin formarea deprinderilor de adaptare la schimbările de natură socială, se preocupă pentru colaborarea cu părinții în scopul asigurării succesului școlar, dar sunt părinți care din motive obiective sau subiective nu se implică în viața școlii sau în rezolvarea problemelor care apar la nivelul colaborării cu școala.

Calificative acordate : Toate unitățile școlare inspectate au obținut calificativul **BINE**

6. Relațiile unității de învățământ cu părinții și cu comunitatea locală

În unitățile școlare inspectate se constată că părinții dovedesc încredere în munca cadrelor didactice, colaborează și ajută unitatea de învățământ, apreciază eforturile și profesionalismul cadrelor didactice, pașii progresivi pe care îi înregistrează copilul în pregătirea din școală. Părinții apreciază colectivul de învățători / profesori, pregătirea acestora pentru desfășurarea actului educațional, legătura dintre familie, școală și comunitatea locală. Colaborarea școală - familie este continuă în cadrul informal și formal. Este asigurată comunicarea, informarea și consultarea periodică a acestora, în legătură cu probleme privind educația, dar și aspectele de ordin administrativ-gospodăresc. Conducerile unităților colaborează eficient cu autoritățile locale pentru asigurarea funcționalității patrimoniului unității de învățământ, întreținerea și modernizarea bazei materiale.

Calificative acordate : Toate unitățile școlare inspectate au obținut calificativul **BINE**

7. Atitudinea elevilor față de educația pe care le-o furnizează unitatea de învățământ

Majoritatea elevilor manifestă interes și preocupare față de activitățile pe care le oferă școala, față de cursuri și alte activități extrașcolare, se străduiesc să progreseze, au atitudine pozitivă față de condițiile oferite de managementul unității de învățământ din care fac parte și de condițiile oferite în școală. Elevii sunt mulțumiți de relația cu dirigintele și cu celelalte cadre didactice, relațiile cadru

didactic-elevi fiind de colaborare, respect, afecțiune, elevii simțindu-se protejați și în siguranță. Toți elevii chestionați apreciază modul de desfășurare a orelor de curs normal, în liniște și cu material didactic corespunzător, considerând că profesorii sunt foarte bine pregătiți, accesibilizează conținuturile, respectă particularitățile de vârstă și individuale, creează un climat de muncă relaxant, optimist, de protecție și siguranță. În general elevii sunt sprijiniți în activitatea de învățare, sunt ascultați, consiliați în rezolvarea sarcinilor de lucru, în vederea formării deprinderilor de exprimare corectă, de utilizare eficientă a resurselor materiale sau de timp.

Calificative acordate : Toate unitățile școlare inspectate au obținut calificativul **BINE**.

La nivelul activității didactice, inspecția școlară, prin diversele tipuri de inspecție efectuate în anul școlar 2017-2018, confirmă preocuparea cadrelor didactice pentru formarea competențelor generale și specifice prin raportarea la conținuturile de bază, exprimate în termeni de:

- a) *cunoștințe*: noțiuni, evenimente istorice, date factuale (geografie, istorie etc);
- b) *deprinderi psihomotorii*: de scriere, de citire;
- c) *deprinderi intelectuale*: de comunicare orală și scrisă, de calcul matematic, de utilizare a dicționarelor, de citire a hărților, de analiză a unor documente istorice, geografice etc.
- d) *deprinderi practice*: de mânăuire a obiectelor/instrumentelor, de efectuare a unor experimente simple, de executare a unor mișcări fizice etc
- e) *strategii cognitive* de rezolvare de probleme: rezolvare de probleme pe baza observației, a calculului matematic, a aplicării proprietăților învățate, a algoritmului utilizat în rezolvare problemelor-tip, a experimentului natural sau de laborator etc.
- f) *atitudini față de cunoaștere, de învățare* (școlară și extrașcolară): asumarea de responsabilități, curiozitatea în învățare, dorința de cunoaștere prin perseverență și concentrare, interesul pentru participarea la rezolvarea de probleme individual și în grup, pentru *rezolvarea unor controverse*, relaționarea pozitivă cu ceilalți, în rezolvarea unor sarcini simple de lucru, interesul pentru susținerea unei opinii, manifestarea curiozității pentru aflarea adevărului și pentru explorarea unor regularități și relații matematice întâlnite în situații familiare etc.

Direcții de acțiune desprinse în urma activității de inspecție școlară:

- Consilierea directorilor unităților de învățământ în vederea respectării sistemelor și procedurilor de SSM și PSI prevăzute de legislația în vigoare;
- Continuarea colaborării cu reprezentanții ISU, ITM, DSP, IPJ Dâmbovița în vederea popularizării, în cadrul întâlnirilor cu directorii, a normelor și reglementărilor în vigoare care trebuie respectate în unitățile de învățământ;
- Monitorizarea corectă și sistematică a înregistrării absențelor, a notării ritmice (note / calificative), a întocmirii / respectării graficelor de susținere a tezelor (aprobarea graficului desfășurării acestora de către director, conform art. 21, alin. 4, lit. o din Regulamentul cadru de organizare și funcționare a unităților de învățământ preuniversitar, aprobat prin OMENCS nr. 5079/31.08.2016);
- Revizuirea Procedurii operaționale privind desfășurarea programelor de educație remedială și diseminarea acesteia, monitorizarea modului de aplicare a acesteia;
- Monitorizarea modului în care se valorifică rezultatele obținute de elevi la Evaluarea națională, clasa a II-a, clasa a VI-a în anul școlar 2016 – 2017, implementarea planurilor individuale de învățare la clasele a III-a și a VII-a, derularea sistematică a activităților remediale, conform procedurii ISJ;
- Monitorizarea desfășurării orelor de pregătire suplimentară a elevilor conform graficelor elaborate;

- Consilierea cadrelor didactice, în cadrul activităților metodice sau a inspecțiilor de specialitate cu privire la proiectarea didactică, adecvarea strategiilor didactice la nivelul și potențialul elevilor în scopul creșterii motivației învățării, utilizarea unor metode și tehnici de evaluare eficiente, aplicarea consecventă a strategiilor de diferențiere și individualizare a învățării;
- Monitorizarea activității comisiilor metodice, desfășurarea de lecții demonstrative, realizarea de asistențe și interasistențe la ore;
- Monitorizarea participării cadrelor didactice la programe de formare continuă, în funcție de nevoile de formare identificate cu ocazia inspecției tematice: proiectare didactică, folosirea metodelor moderne în scopul învățării conștiente și active, diversificarea metodelor și tehnicilor de evaluare, evaluarea competențelor, abordarea diferențiată a învățării;
- Dotarea unităților școlare cu echipamente și material didactic moderne, reamenajarea bazei sportive, acolo unde se impune acest lucru;
- Continuarea monitorizării modului în care se respectă Metodologia privind organizarea programului *Școală după școală* aprobată cu OMECTS nr. 5349/2011 cu modificările și completările ulterioare – OMEN nr. 4802/31.08.2017 și Metodologia privind organizarea programului *A doua șansă* aprobată prin OMECTS nr. 5248/2011, modificată și completată prin OMEN nr. 4093/19.06.2017;
- Implementarea de măsuri eficiente și coerente pentru îmbunătățirea frecvenței elevilor, pentru evitarea insuccesului școlar în cazul elevilor care înregistrează un număr mare de absențe, pentru prevenirea/combateră abandonului școlar;
- Implementarea de măsuri eficiente și coerente pentru prevenirea/combateră violenței în rândul elevilor;
- Consilierea cadrelor didactice, în cadrul ședințelor de consiliere, activităților metodice sau a inspecțiilor de specialitate cu privire la proiectarea didactică, adecvarea strategiilor didactice la nivelul și potențialul elevilor în scopul creșterii motivației învățării, utilizarea unor metode și tehnici de evaluare eficiente, aplicarea consecventă a strategiilor de diferențiere și individualizare a învățării;
- Consilierea responsabililor de comisii metodice în vederea monitorizării corecte și sistematice a modului în care se realizează evaluarea copiilor/elevilor (art.66 lit. (e) și (g), ROFUIP);
- Monitorizarea participării cadrelor didactice la programe de formare continuă, în funcție de nevoile de formare identificate cu ocazia inspecției tematice: proiectare didactică, folosirea metodelor moderne în scopul învățării conștiente și active, diversificarea metodelor și tehnicilor de evaluare, evaluarea competențelor, abordarea diferențiată a învățării;
- Verificarea sistematică a modului de remediere a deficiențelor constatate în fiecare din unitățile de învățământ inspectate;
- Cuprinderea în inspecțiile tematice viitoare a unor indicatori care vizează monitorizarea activităților gestionate de unitățile de învățământ prin Sistemul Informatic Integrat al Învățământului din România (SIIIR), implementarea de măsuri eficiente și coerente pentru îmbunătățirea frecvenței elevilor, pentru evitarea insuccesului școlar în cazul elevilor care înregistrează un număr mare de absențe, pentru prevenirea/combateră violenței în rândul elevilor, modul de aplicare a curriculum-ului național, consilierea și orientarea școlară a elevilor, prevenirea și combateră absenteismului etc;
- Monitorizarea gradului de utilizare a resurselor educaționale deschise realizate de comunitatea cadrelor didactice, organizate pe niveluri de învățământ/arii curriculare/discipline de studiu și clase;

- Continuarea activității de consiliere a profesorilor, în funcție de zona de interese, în scopul sprijinirii dezvoltării profesionale a acestora și, implicit, pentru îmbunătățirea rezultatelor școlare și pentru dezvoltarea personală a elevilor.

IV.1.3. Inspecții de specialitate:

Calitatea procesului instructiv – educativ constatată cu ocazia efectuării inspecțiilor la clasă

Aspecte pozitive

Învățământ preșcolar:

- elaborarea unei proiectări ce respectă recomandările curriculumului pentru educația timpurie a copiilor de la 3 la 6 ani;
 - adecvarea tipului de curriculum la nevoile reale ale copiilor;
 - organizarea regimului zilnic prin abordarea intra-inter-pluridisciplinară, integrată a învățării, prin derularea unor proiecte tematice derulate pe una sau mai multe săptămâni;
 - elaborarea corectă a programelor de curs opțional;
 - utilizarea metodelor activ – participative, accesibilizarea conținutului învățării;
 - crearea unor situații de învățare bazate pe observarea cu caracter explorator, pe utilizarea experimentului;
 - îmbinarea activităților frontale cu activitățile pe grupuri și individuale, a activităților statice, cu cele dinamice, pentru asigurarea curbei de efort;
 - competențe de evaluare a activității didactice;
 - implicarea cadrelor didactice în asigurarea unui climat și mediu educațional atractiv, prietenos, a unui afișaj adecvat nivelului de vârstă al copiilor;
 - asigurarea unor mijloace de învățământ și a unui material didactic atractiv care facilitează învățarea și care sunt adecvate conținuturilor învățării și particularităților de vârstă ale copiilor;
 - expunerea în sala de grupă a unor materiale care sunt bine vizualizate de către copii, schimbate în funcție de tema abordată pe centre de interes;
 - creativitatea cadrelor didactice în conducerea scenariului didactic;
 - valorificarea achizițiilor anterioare, a experienței de viață a copiilor în procesul de învățare, dobândite de copii în familie, în diverse activități informale;
 - calitatea relației stabilite cu copiii - climatul educațional; calitatea comunicării verbale, paraverbale, nonverbale în activități;
 - atitudinea pozitivă a copiilor față de grădiniță;
 - crearea unei atmosfere de lucru stimulativă susținută prin activități de învățare atractive ce permit copiilor dezvoltarea în ritm propriu;
 - implicarea cadrelor didactice în derularea unor proiecte de parteneriat educațional la nivel local, județean, național, internațional;
 - planificarea unor activități extrașcolare adecvate intereselor copiilor, implicarea copiilor în activități extrașcolare variate, existența unor dovezi (procese verbale, fotografii, produse ale activității) ale desfășurării diferitelor activități cuprinse în planificarea activităților extrașcolare;
 - participarea unui număr de 150 cadre didactice din 15 grădinițe la activitățile proiectului internațional ***Programele artistice între tradițional și modern în învățământul preșcolar***;
 - desfășurarea în 20 de grădinițe a programului ***Grădinița de vară*** și extinderea programului ***Fiecare copil în grădiniță*** la nivel județean;
 - desfășurarea a ***39 Ateliere de vară Șotron***;

- participarea a cât mai multor educatoare la concursuri și festivaluri județene și naționale cu preșcolarii;
- participarea cadrelor didactice la simpozioane județene și naționale;
- desfășurarea activităților în *Centrele de Resursă pentru Educație și Dezvoltare* (CRED) în 7 grădinițe din județ, care oferă servicii de consiliere a părinților, copiilor cu vârste între 0 și 7 ani, bunicilor și altor membri ai comunității locale.

Învățământ primar:

- elaborarea proiectării didactice pe unități de învățare structurate logic, în concordanță cu programa școlară;
- abordarea intra-, inter-, pluridisciplinară a învățării;
- valorificarea experienței de viață a elevilor în procesul de învățare, a achizițiilor dobândite de elevi în familie, în diverse activități informale;
- competență în selectarea și utilizarea metodelor activ – participative, calitatea metodelor, tehnicilor și procedurilor utilizate, ponderea mare a metodelor activ – participative utilizate în procesul de învățare; utilizarea experimentului în lecțiile de *Științele naturii*;
- alternarea eficientă a formelor de organizare a activității (frontal/microgrupal/individual);
- adecvarea tipului de sarcină la forma de organizare a învățării;
- crearea unor situații de învățare care încurajează interacțiunea cadru didactic – elev, elev – elev, elev – cadru didactic;
- preocupări pentru formarea la elevi a competențelor de interpretare a textului literar, de realizare a unor conexiuni la clasele III-IV;
- respectarea algoritmului specific proiectării evaluărilor sumative; adecvarea itemilor la competențele vizate;
- planificarea unor activități de reglare/dezvoltare, adecvate problemelor identificate prin procesul de evaluare continuă;
- desfășurarea unor activități nonformale atractive, adecvate vârstei elevilor din învățământul primar;
- derularea, în unele școli, a Programului *Școală după școală* în acord cu legislația specifică și cu nevoile reale ale elevilor incluși în program;
- utilizarea unor mijloace de învățământ de calitate, care facilitează procesul de învățare și care sunt adecvate conținuturilor învățării și particularităților de vârstă ale elevilor;
- menținerea interesului elevilor pentru activitatea de învățare prin introducerea în lecții a unui material didactic atractiv; utilizarea manualelor digitale, a mijloacelor tehnice specifice în școlile care dispun de dotare corespunzătoare;
- expunerea în sala de clasă a unor materiale permanente care sunt vizualizate de către elevi;
- dispunerea adecvată a mobilierului (corespunzător formei de organizare a activității, a tipului de sarcină);
- amenajarea în sala de clasă a unui spațiu pentru lectură, a minibibliotecilor utilizate pentru popularizare de carte și pentru facilitarea lecturii;
- amenajarea centrelor de interes în spațiile destinate clasei pregătitoare;
- competența cadrelor didactice de a elabora documente de planificare și proiectare/evaluare/reglare/remediere/dezvoltare în concordanță cu curriculumul național;
- competențe digitale ale cadrelor didactice formate la un nivel bun;
- competențe referitoare la managementul spațiului; implicarea cadrelor didactice în asigurarea unui climat educațional *prietenos*, a unui afișaj adecvat nivelului de vârstă al elevilor;

- calitatea relației stabilite cu elevii – climatul educațional; atmosfera stimulativă de lucru creată și susținută prin activități de învățare atractive ce permit elevilor dezvoltarea în ritm propriu;
- calitatea comunicării verbale, paraverbale, nonverbale în lecții;
- atitudinea pozitivă a elevilor față de școală;
- preocuparea pentru dezvoltarea profesională: participarea la activitățile metodice organizate de ISJ Dâmbovița și la cursuri de formare
- implicarea cadrelor didactice în derularea proiectului județean „Îmi place să citesc”, în scopul formării/ dezvoltării la elevi a interesului pentru lectură prin colaborarea cu biblioteca școlii/ din localitate;
- desfășurarea unor activități extrașcolare adecvate intereselor copiilor, în majoritatea situațiilor; implicarea elevilor în activități extrașcolare variate, cu sprijinul factorilor interesați de educație;
- implicarea comunității locale în desfășurarea activităților din cadrul *Școlii altfel*;
- consultarea părinților și a elevilor în stabilirea cursurilor opționale, adecvarea acestora la nevoile reale ale elevilor și la specificul local.

Limba și literatura română:

- consilierea cadrelor didactice pentru actualizarea conținuturilor de specialitate și a conceptelor de metodica predării și didactica disciplinei și aplicarea corectă în predare, chiar dacă nu în permanență;
- evaluarea integrată, elevii sunt notați atât pentru înțelegerea mesajelor scrise și orale, cât și pentru redactarea mesajelor scrise. Studiul disciplinei se face predominant pe baza modelului comunicativ-funcțional;
- în proiectare, preocupare pentru corelarea competențelor generale și specifice și asocierea corectă a conținuturilor;
- consemnarea și transmiterea către cei în drept a dezvoltărilor curriculare, regionale și locale, a propunerilor pentru îmbunătățirea curriculum-ului național, provenite de la cadrele didactice și de la directorii unităților de învățământ din teritoriu;
- centralizarea rezultatelor elevilor la nivelul fiecărui centru metodic și elaborarea planurilor de măsuri a căror implementare a fost monitorizată periodic prin formarea echipelor de responsabili de comisie/catedre și responsabili de centre metodice.

Limbi moderne:

- organizarea și desfășurarea inspecției școlare din perspectiva consilierii cadrelor didactice în vederea optimizării actului educativ și a managementului organizației;
- majoritatea cadrelor didactice inspectate au întocmit planificările calendaristice în conformitate cu curriculum-ul național pentru limba engleză/franceză/italiană/germană/spaniolă, urmărindu-se formarea și dezvoltarea competențelor generale și competențelor specifice corespunzătoare anului de studiu/nivelului CECRL;
- există concordanță între activitățile didactice asistate și planificarea calendaristică anuală și a cea a unității de învățare;
- strategiile didactice sunt aproape exclusiv de tip comunicativ și sunt alese, de cele mai multe ori, în concordanță cu specificul lecțiilor, conținuturile de învățare și particularitățile claselor de elevi;
- cadrele didactice inspectate cunosc conținuturile disciplinei predate și asigură transmiterea acestora într-un demers coerent, echilibrat, logic structurat;
- au fost folosite diferite strategii/metode didactice (expunerea, conversația, schema, învățarea prin descoperire, exercițiul etc.);

- sarcinile de lucru au fost dozate corespunzător vârstei elevilor, dar și particularităților individuale ale acestora, ritmului de lucru, capacității de dozare a efortului, gradului de înțelegere, angajamentului cognitiv etc.;
- evaluarea este raportată la obiectivele lecțiilor, manifestându-se o preocupare pentru formarea și dezvoltarea echilibrată a competențelor lingvistice;
- sunt utilizate forme și metode diferite de evaluare (orală, individuală, frontală, aprecieri verbale, autoevaluare și interevaluare), urmărindu-se ca elevii să înțeleagă enunțurile temelor/sarcinilor de lucru, să utilizeze corect terminologia specifică disciplinei, să exerseze noile conținuturi, astfel încât să fie asigurat feed-back-ul pe tot parcursul lecției;
- în cadrul activităților didactice asistate a fost folosit un material auxiliar variat și bine integrat în lecție, menit să faciliteze învățarea;
- profesorii de limbi moderne sunt buni utilizatori ai mijloacelor moderne de predare, pe care le integrează în demersul didactic (calculator, laptop, videoproiector);
- timpul didactic este, de cele mai multe ori, bine gestionat, iar temele pentru acasă contribuie la extinderea și consolidarea învățării;
- cursurile opționale propuse sunt interesante și atractive;
- dezvoltarea profesională, activitatea metodică și științifică a personalului didactic;
- participarea în număr mare a profesorilor la toate activitățile organizate în cadrul cercurilor pedagogice;
- desfășurarea în marea majoritate a unităților școlare a unor activități școlare și extrașcolare specifice disciplinei; ofertă diversă de activități extracurriculare;
- preocuparea pentru dezvoltarea profesională, activitatea metodică și științifică a personalului didactic;
- buna relaționare între inspector și profesor în acțiunea de inspecție școlară;
- transfer de bune practici educaționale în cadrul unor schimburi de experiență.

Matematică:

- capacitatea cadrelor didactice de proiectare structurată și eficientă a curriculum-ului național, reflectată în documentele de proiectare realizate: planificări anuale și calendaristice, proiectarea unităților de învățare, proiecte didactice, teste și fișe de evaluare;
- se respectă în majoritatea cazurilor recomandările pentru realizarea proiectării unei unități de învățare: elementele sunt corect corelate (competențe specifice-conținuturi-activități de învățare-resurse materiale-forme de organizare-modalități de evaluare), sunt prevăzute ore pentru recapitulare, evaluare-ameliorare/dezvoltare etc.;
- profesorii respectă programa școlară, asigură parcurgerea ritmică a conținuturilor, existând concordanță între planificare, condica de prezență și caietele de notițe ale elevilor;
- competențele vizate contribuie în mare măsură la dezvoltarea personală a elevilor și la succesul lor în învățare și sunt selectate în funcție de specificul fiecărui colectiv de elevi;
- activitățile de învățare propuse se caracterizează prin diversitate și vizează, în mod special, cunoașterea, înțelegerea și aplicarea, precum și dezvoltarea capacității de sinteză, de argumentare, evaluare și dezvoltare a creativității elevilor;
- promovarea strategiilor didactice moderne care îmbină o mare varietate de metode, forme de activitate, mijloace didactice;
- diversificarea formelor și metodelor de evaluare;
- s-a observat preocuparea majorității cadrelor didactice evaluate pentru utilizarea unui material didactic adecvat conținutului învățării și particularităților de vârstă ale elevilor, ceea ce creează condiții pentru menținerea interesului pentru învățare și pentru facilitarea însușirii noilor cunoștințe;

- toate cadrele didactice au demonstrat preocupare pentru respectarea conținutului științific, pentru utilizarea unui limbaj de specialitate adecvat, pentru promovarea metodelor moderne, experimentate în diferite sesiuni de formare pe componentele curriculum-evaluare-managementul clasei.

Biologie:

- consilierea cadrelor didactice pentru actualizarea conținuturilor de specialitate și a conceptelor de metodică predării și didactica disciplinei; s-a constatat aplicarea lor corectă în predare;

- crearea perspectivei de schimbare a metodelor de predare a biologiei, cu accent pe descoperirea prin observare și explorare directă; construcția învățării fundamentată pe experiențele de învățare anterioare ale elevilor; libertatea oferită profesorului în selectarea metodelor și a detaliilor de conținut;

- în proiectare, s-a constatat preocuparea pentru corelarea competențelor și asocierea corectă a conținuturilor;

- au fost consemnate și transmise către cei în drept dezvoltările curriculare, regionale și locale, propunerile pentru îmbunătățirea curriculum-ului național, provenite de la cadrele didactice și de la directorii unităților de învățământ din teritoriu;

- au fost centralizate rezultatele elevilor la nivelul fiecărui centru metodic și s-au elaborat planuri de măsuri a căror implementare a fost monitorizată periodic prin formarea echipelor de responsabili de comisie/catedre și responsabili de centre metodice.

Fizică-chimie:

- capacitatea cadrelor didactice de a elabora proiectări didactice pe unități de învățare structurate logic, care respectă cerințele curriculumului național;

- capacitatea de elaborare a programelor de curs opțional;

- pregătirea metodică de calitate a cadrelor didactice, evidentă prin capacitatea de asigurare a unei succesiuni logice a secvențelor de instruire;

- competențele digitale ale profesorilor de fizică și de chimie formate la un nivel acceptabil;

- crearea în lecțiile de fizică și de chimie a unor situații de învățare bazate pe observarea cu caracter explorator, pe utilizarea experimentului;

- abordarea intra-, inter-, transdisciplinară, a învățării;

- competență în selectarea și utilizarea metodelor activ – participative, calitatea metodelor, tehnicilor și procedeele utilizate, accesibilizarea conținutului învățării;

- asigurarea caracterului practic-aplicativ al lecțiilor;

- alternarea eficientă a formelor de organizare a activităților de învățare: frontal/activitate individuală/activitate grupală;

- adecvarea tipului de sarcină la modul de organizare a învățării;

- preocuparea cadrelor didactice pentru valorificarea achizițiilor anterioare ale elevilor în procesul de învățare;

- crearea unor situații de învățare care încurajează interacțiunea cadru didactic – elev, elev – elev, elev – cadru didactic;

- utilizarea unor mijloace de învățământ de calitate, care facilitează procesul de învățare și care sunt adecvate conținuturilor învățării și particularităților de vârstă ale elevilor; menținerea interesului elevilor pentru activitatea de învățare prin introducerea în lecții a unui material didactic atractiv;

- gestionarea timpului didactic;

- deplasarea accentului de la evaluarea cunoștințelor memorate de către elevi la evaluarea unor capacităților de a utiliza informațiile, de a opera cu termeni specifici disciplinei fizică/ chimie, de a interpreta date din tabele, grafice, diagrame, de a-și exprima opinii personale referitoare la fenomenele fizice/ chimice;

- utilizarea unor itemi de evaluare corespunzători obiectivelor lecțiilor, elaborați pe baza descriptorilor de performanță;

- utilizarea metodelor de evaluare alternativă (observarea sistematică, proiectul, portofoliul);

- dispunerea adecvată a mobilierului în funcție de modul de organizare a activității, de tipul de sarcină;

- preocuparea pentru dezvoltarea profesională, activitatea metodică și științifică a personalului didactic;

- desfășurarea unor activități extrașcolare adecvate intereselor elevilor, implicarea acestora în activități extrașcolare variate.

Istorie, discipline socio-umane:

- se realizează și se respectă planificarea calendaristică, în concordanță cu programele în vigoare;

- elementele de proiectare sunt bine corelate, proiectele de lecție sunt structurate judicios, respectându-se algoritmul specific;

- în derularea lecțiilor sunt folosite metode variate de predare-învățare, iar strategiile de învățare țin cont de potențialul elevilor, de resursele materiale și de timp alocate disciplinei;

- demersul didactic este logic, se pune accent pe accesibilitatea informației, pe înțelegerea cauzală a evenimentelor/ faptelor/ proceselor prezentate;

- se respectă conținutul științific, adaptat la nivelul clasei și se are în atenție latura formativă;

- sunt create suporturi de învățare, fapt ce permite colaborarea profesor-clasa de elevi;

- elevii sunt implicați și încurajați în multe secvențe ale lecției;

- se fac conexiuni interdisciplinare și se pune în valoare latura educativă;

- se acordă atenție dezvoltării capacității de comunicare, de exprimare liberă și de argumentare a opiniilor;

- resursele folosite în lecții sunt variate: hărți, imagini power-point, fișe de lucru, culegeri de texte, atlasul istorico-geografic;

- managementul clasei, în majoritatea cazurilor se face prin promovarea unui stil democratic de lucru în care elevii sunt valorizați;

- evaluarea are caracter formativ și se realizează prin îmbinarea metodelor tradiționale cu cele moderne;

- abordarea unor teme interesante în cadrul orelor de CDS;

- este gestionat bine timpul didactic.

Geografie:

- proiectele didactice respectă cerințele metodice, sunt definite competențele și se asigură operaționalizarea acestora;

- buna pregătire metodico-științifică, se promovează strategii didactice moderne de predare-învățare, axate pe metode interactive;

- în majoritatea cazurilor stilul didactic este permisiv, cooperant și stimulat;

- există pasiune pentru studiul mediului geografic;

- utilizarea metodelor active, a tehnicilor și a procedurilor de evaluare care implică participarea efectivă a elevilor ;

- selectarea în multe școli a elevilor capabili de performanță și pregătirea acestora pentru concursuri și olimpiade școlare;
- mijloacele de învățământ folosite sunt diverse și integrate bine în lecții;
- în cadrul CDȘ sunt propuse teme atractive care stimulează interesul elevilor pentru valorificarea resurselor materiale ale școlii;
- unii dintre profesori au preocupări pentru publicarea de auxiliare didactice, cărți de specialitate, articole în diferite reviste sau publicații de specialitate ;
- metodele și tehnicile de evaluare sunt variate, adecvate colectivelor de elevi;

Religie; Arte:

- calitatea documentelor de proiectare curriculară;
- competență în selectarea și utilizarea unor metode activ – participative, calitatea metodelor, tehnicilor și procedeele utilizate, ponderea mare a metodelor activ – participative utilizate în procesul de învățare; accesibilizarea conținutului învățării;
- alternarea eficientă a activităților de învățare frontal/individual/grupal; monitorizarea activității de lucru în grup; adecvarea tipului de sarcină la modul de organizare a învățării;
- utilizarea metodelor de evaluare tradițională, în mod special, dar și alternativă, în special la învățământul preșcolar și primar (observarea sistematică, proiectul, portofoliul);
- utilizarea unor mijloace de învățământ care facilitează procesul de învățare și care sunt adecvate conținuturilor învățării și particularităților de vârstă ale elevilor;
- crearea unor situații de învățare care încurajează interacțiunea cadru didactic – elev, elev – elev, elev – cadru didactic;
- asigurarea încadrării, cu personal didactic calificat la disciplina religie;
- participarea, semnificativă numeric, a cadrelor didactice, la activitățile metodico-științifice și psihopedagogice organizate la nivelul centrului metodic sau cercului pedagogic;
- interesul cadrelor didactice debutante pentru pregătirea în vederea susținerii examenelor, cât și pentru formarea/ dezvoltarea competențelor de predare – învățare – evaluare;
- rezultatele bune la examenul pentru obținerea definitivării în învățământ;
- colaborarea cu instituții și reprezentanți ai autorităților locale pentru organizarea unor activități formale/ informale;
- implicarea familiilor elevilor, a comunității în viața școlii, cu precădere în perioada *Școala altfel*.

Informatică:

- documentele de planificare sunt personalizate după studiul atent al programelor școlare în vigoare, al manualelor și auxiliarelor didactice (materiale în format online) și al rezultatelor obținute în urma aplicării testărilor inițiale. Aceasta înglobează experiența didactică și constituie un garant al parcurgerii ritmice și complete a materiei;
- programele și planificările pentru disciplinele opționale sunt întocmite corect, fiind avizate. Cadrele didactice dezvoltă permanent portofoliul profesorului de specialitate informatică/TIC;
- lecțiile, în majoritatea acestora, au avut densitate, rigurozitate științifică și au constituit un autentic act de predare – învățare – evaluare. Obiectivele operaționale au fost formulate în termeni clari, specifici și măsurabili, iar conținuturile, formele de organizare și strategiile utilizate au fost subordonate acestora;
- de asemenea, prin selectarea conținuturilor esențiale necesare învățării în clasă și prin operaționalizarea obiectivelor propuse, prin conținutul instruirii, cadrele didactice care predau disciplinele informatice fac dovada unei ample capacități de analiză a resurselor în vederea

asigurării unui echilibru formativ și informativ, utilizând mecanisme de învățare variate (fișe de lucru, manuale digitale, platforme de e-learning etc.);

- metodele didactice utilizate sunt activ – participative: învățarea prin descoperire, exercițiul, problematizarea, conversația euristică;

- ca parte componentă a procesului instructiv – educativ, evaluarea a fost abordată ca proces reglator, fișele de evaluare conținând itemi în corelație cu obiectivele și sarcinile de învățare;

- majoritatea cadrelor didactice desfășoară o bogată activitate extrașcolară, participă la parteneriatele educaționale inițiate la nivelul școlii;

- eliminarea disfuncționalităților identificate în proiectarea unităților de învățare, în sensul neadaptării acestora la specificul colectivului de elevi.

Învățământ profesional și tehnic

- existența în unitățile de învățământ a documentelor curriculare: SPP, curriculum național, CDL, CDS pentru educație tehnologică; planul cadru și planul de învățământ; metodologii de desfășurare a concursurilor școlare, a examenelor de certificare a calificării profesionale de nivel 3, nivel 4 și nivel 5; reglementari, notificări; auxiliare curriculare; cadrul normativ în vigoare;

- majoritatea cadrelor de specialitate au dovedit o bună capacitate de proiectare existând o corelare între competențe sau obiective, conținutul științific, activitățile de învățare și modul de evaluare;

- la nivelul unităților școlare sunt încheiate convenții cadru de colaborare cu agenții economici pentru desfășurarea instruirii practice comasate pentru majoritatea domeniilor de pregătire;

- în toate unitățile școlare există documentele curriculare ce stau la baza desfășurării procesului de învățământ;

- existența portofoliilor, a planificărilor calendaristice, a documentelor de implementare a C.D.L., a fișelor tehnologice;

- colaborarea profesori - elevi este centrată pe atingerea standardelor educaționale;

- în unitățile școlare există nomenclatoarele de calificări profesionale în vigoare.

Educație fizică și sport:

- planificările calendaristice și proiectele unităților de învățare sunt întocmite conform cerințelor ministerului și sunt adaptate particularităților fizice și de vârstă ale elevilor;

- se respectă metodologia proiectării, iar conținuturile și strategiile utilizate sunt conforme cu programele școlare;

- în proiectarea lecțiilor se pune accent pe realizarea corelației obiective/competențe - strategii didactice - evaluare;

- cadrele didactice și-au întocmit portofolii care cuprind în general toate documentele stabilite;

- profesorii urmăresc progresul elevilor, au evidența evaluărilor realizate de la începutul anului școlar și până la momentul inspecției;

- pe parcursul demersurilor didactice, profesorii au îmbinat metodele tradiționale cu cele moderne, primele având o pondere mai mare în lecții;

- profesorii manifestă preocupare pentru accesibilizarea conținuturilor și adaptarea strategiilor didactice la nivelul colectivului de elevi;

- în întocmirea planificării calendaristice se ține cont de dotarea cu materiale sportive, sală și terenuri de sport, nivelul de dezvoltare motrică și psihică a elevilor de dorința elevilor de a practica un anumit joc sportiv;

- activitatea frontală se împletește cu cea pe grupe valorice;

- preocuparea profesorilor pentru asigurarea unui climat afectiv corespunzător pentru transmiterea cunoștințelor în mod gradat, clar și corect;

- modelele de proiecte didactice date la activitățile metodice la nivel județean au avut efect în inspecția școlară;
- s-a aplicat cu succes manualul la clasa a V-a și planificarea ministerului fiind un bun progres în activitate și formarea cunoștințelor teoretice la elevi.

Aspecte care necesită îmbunătățire

Învățământ preșcolar:

- incapacitatea cadrelor didactice de elaborare a unei proiectări care să respecte cerințele curriculumului național; lipsa corelațiilor logice dintre obiective – conținuturile învățării- strategii didactice;
- în întocmirea planificării calendaristice nu se respectă curba de efort, nu se eșalonează pe verticală și pe orizontală activitățile integrate interdisciplinar;
- insuficienta cunoaștere a curriculumului național, a scrisorilor metodice, dezinteresul unor cadre didactice pentru a se documenta, deși există Centre de Resurse pentru Educație și Dezvoltare în fiecare centru metodic din județ;
- incapacitatea de elaborare a programelor de curs opțional;
- lipsa unor instrumente de evaluare necesare pentru observarea sistematică a comportamentului copiilor;
- implicarea insuficientă a copiilor în actul de comunicare orală;
- inexistența unor situații de învățare bazate pe observarea cu caracter explorator, pe utilizarea experimentului în activitățile din domeniul științe;
- competențe slabe de autoevaluare a activității didactice;
- expunerea în sala de grupă a unor materiale permanente care nu sunt la îndemâna acestora și care nu au legătură cu tema parcursă;
- slabă preocupare pentru dotarea, amenajarea mediului educațional cu materiale, jocuri și jucării specifice învățării;
- nu se utilizează calculatorul în desfășurarea unor activități;
- utilizarea excesivă a fișelor de lucru în timpul activităților din cadrul centrelor;
- interes scăzut pentru tratarea diferențiată a copiilor, lipsa luării în considerare a nevoilor speciale ale copiilor cu CES;
- slabă preocupare pentru monitorizarea progresului individual al copiilor;
- nu se acordă sprijin educațional individual copiilor;
- slabă preocupare pentru responsabilizarea tuturor membrilor grupului;
- neimplicarea părinților ca persoane-resursă în procesul de învățare;
- slabă implicare a educatoarelor în educația părinților prin activități adecvate nevoilor reale ale acestora;
- interesul scăzut al cadrelor didactice pentru participarea la cursuri de formare prin CCD Dâmbovița;
- slabă implicare a cadrelor didactice în activități extrașcolare: concursuri, festivaluri, proiecte, simpozioane, proiecte de parteneriat educațional;
- neimplicarea cadrelor didactice în organizarea grădinițelor de vară, a atelierelor de vară Sotron și în participarea la proiectul *Programele artistice între tradițional și modern în învățământul preșcolar*;
- slabă implicare în extinderea programului *Fiecare copil în grădiniță*.

Învățământ primar:

- frecvența slabă a secvențelor de învățare aferente învățării diferențiate /individualizate;

- preocupări reduse pentru introducerea secvențelor de învățare care facilitează dezvoltarea creativității elevilor;
- volum mare de sarcini de învățare, în raport cu ritmul de lucru al elevilor; teme pentru acasă doar rareori diferențiate;
- frecvența redusă a secvențelor de analiză a problemelor - ca prim pas în rezolvarea de probleme;
- slaba preocupare pentru reglarea imediată a problemelor identificate în timpul lecțiilor;
- implicarea superficială a elevilor în evaluarea portofoliilor;
- numărul mic al școlilor care derulează Programul *Școală după școală*
- dotare insuficientă cu școlilor cu aparatura electronică necesară utilizării în cele mai bune condiții a manualelor digitale (laptop, videoproiector, ecran, tablete etc);
- slaba dotare a școlilor cu truse/ alte materiale didactice necesare pentru realizarea corectă și în siguranță a unor experimente;
- lipsa de funcționalitate a spațiilor amenajate în sălile de clasă (minibiblioteca, zona dedicată matematicii și științelor);
- formare inițială deficitară a cadrelor didactice;
- lipsa profesorilor logopezi din școli;
- slaba pregătire a cadrelor didactice pe problematica activităților desfășurate cu elevii cu CES;
- numărul mare de elevi în clasă în școlile din mediul urban;
- competențe slabe de autoevaluare a activității didactice;
- implicarea comunității în viața școlii pe durata întregului an școlar și nu numai în cadrul unor activități de tipul *Șcala altfel* sau în cadrul unor evenimente;
- susținerea, sub diferite forme, a Programului *Școala după școală* de către comunitatea locală.

Limba și literatura română:

- elaborarea și respectarea unui grafic realist de asistențe al directorilor și responsabililor de comisii/ arii curriculare;
- motivarea profesorilor pentru studiul individual și predare modernizată/ inovatoare și după încheierea perioadei de perfecționare prin grade didactice;
- responsabilizarea directorilor pentru monitorizarea utilizării TIC de către cadrele didactice în mod curent, împreună cu elevii, precum și a unor platforme și aplicații atractive.

Limbi moderne:

- sunt cazuri în care în proiectarea didactică competențele specifice și obiectivele operaționale nu sunt corelate sau sunt confundate cu activități de învățare;
- conceptualizare excesivă, mai ales la clasele primare și gimnaziale;
- existența unui număr relativ mare de elevi care fac greșeli de pronunție; se impune exersarea regulilor de pronunție cu elevii, pentru ameliorarea pronunției și intonației acestora;
- nivelul de performanță al elevilor nu este sistematic stabilit în termeni de valoare adăugată, comparativ cu evaluările anterioare;
- un număr mic de profesori desfășoară activități de învățare diferențiată; se recomandă aplicarea consecventă a unor strategii optime de individualizare și diferențiere, acordarea unei mai mari atenții elevilor cu ritm mai lent de învățare;
- formarea metodică inițială a profesorilor este, de cele mai multe ori, aproape inexistentă, iar debutantul se formează ca profesor după ce este integrat în mediul școlar;
- foarte puține școli au spațiu destinat studiului limbilor străine sau cabinete de limbi moderne;
- elevii din mediul rural nu au întotdeauna acces la aceleași mijloace de învățământ ca cei din mediul urban. În mediul rural există multe unități școlare ai căror elevi nu au posibilitatea de a

beneficia de pe urma principiului continuității, deoarece mulți profesori din mediul rural sunt suplینitori și/sau debutanți, iar acest lucru se răsfrânge asupra performanțelor școlare ulterioare.

Matematică:

- utilizarea evaluării ca factor reglator al interacțiunii predare-învățare;
- elaborarea programelor remediale privind pregătirea elevilor de liceu care susțin bacalaureatul și cei de gimnaziu care susțin examenul de evaluare națională;
- valorificarea de către toate cadrele didactice a competențelor dobândite la diverse cursuri de formare absolvite, astfel încât demersul didactic să fie mai flexibil și permanent adaptat nevoilor reale ale elevilor;
- diferențierea temelor pentru acasă în funcție de posibilitățile elevilor;
- integrarea resurselor TIC și a manualelor digitale în desfășurarea activităților la clasă.

Biologie:

- utilizarea noilor tehnologii informaționale și de comunicație;
- desfășurarea unor activități de învățare care să stimuleze curiozitatea elevului în a-și pune mereu întrebări despre lumea înconjurătoare, despre propria ființă și despre locul său în lume, înțelegând valoarea lui *de ce?* ca prim pas în cunoaștere;
- amenajarea unui laborator de biologie funcțional în fiecare unitate școlară - spațiu necesar pentru formarea competenței de explorare a sistemelor biologice;
- elaborarea și respectarea unui grafic realist de asistențe al directorilor și responsabililor de comisii/ arii curriculare.

Fizică-chimie:

- carențe metodice (uneori și științifice) în lecțiile unor profesori debutanți, datorate formării metodice inițiale;
- sunt situații în care în proiectarea didactică realizată competențele specifice/obiectivele lecției nu sunt corelate sau sunt confundate cu activități de învățare;
- preocuparea scăzută a unor cadre didactice pentru individualizarea/diferențierea învățării, în raport cu nevoile/interesele elevilor;
- preocupări reduse pentru respectarea ritmului de lucru al elevilor, urmare a volumului mare de sarcini de lucru propuse în lecție;
- activitățile de învățare bazate mai mult pe teorie și prea puțin pe caracterul practic-aplicativ al acestora, pe experimentul de laborator;
- demersul didactic este uneori centrat pe transmiterea de informații și mai puțin pe formarea și consolidarea deprinderilor de lucru, a competențelor specifice și generale vizate de programele școlare;
- preluarea unor modele de proiecte fără a le adapta specificului clasei;
- slaba preocupare pentru stimularea dezvoltării gândirii critice și creatoare a elevilor, implicarea slabă a elevilor în analiza critică a informațiilor pe care ei înșiși le cercetează;
- valorificarea incompletă a valențelor metodelor complementare de evaluare și a instrumentelor de evaluare în realizarea evaluării de proces;
- slaba implicare a elevilor în procesul de autoevaluare, de automonitorizare a progresului, de gestionare a propriei învățări, de conștientizare a dificultăților în învățare;
- inconsecvența în utilizarea unor instrumente adecvate, necesare evaluării unor competențe;
- respectarea parțială a algoritmului specific proiectării evaluărilor de sinteză (sumative);
- slaba preocupare pentru cunoașterea de către elevi a criteriilor de evaluare;
- ponderea mare a metodelor tradiționale de evaluare;

- slaba preocupare în crearea unor situații de învățare în care elevii să beneficieze de posibilitatea de a explora același concept, utilizând materiale variate;
- utilizarea de către elevi a calculatorului neprogramabil în efectuarea unor calcule simple;
- dotare insuficientă a școlilor cu aparatura electronică (laptop, videoproiector, ecran, tablete etc);
- slaba dotare a școlilor cu truse/ ustensile de laborator/ reactivi necesare realizării unor experimente;
- comoditate în aplicarea achizițiilor dobândite de cadrele didactice în cadrul cursurilor de formare la care participă.

Istorie, discipline socio-umane:

- unele proiecte de lecții sunt laconice;
- sunt situații când resursele folosite în lecții sunt inadecvate competențelor ce trebuie atinse;
- unii profesori nu realizează la tablă o schemă accesibilă și relevantă;
- uneori, lecțiile sunt „sufocate” de prea multă informație în detrimentul esențializării, afectând gestionarea corectă a timpului didactic;
- planificarea nu este parcursă ritmic de către unele cadre didactice;
- participarea unor cadre didactice la activitățile metodice este deficitară.
- nu este suficient cultivat interesul pentru concursuri și olimpiade școlare;
- sunt situații unde colaborarea profesor-elevi este deficitară ;
- implicarea modestă a elevilor în autoevaluare și interevaluare;
- lipsa atenției distributive în activitățile pe grupe de elevi.

Geografie:

- uneori nu se evidențiază latura practic aplicativă a lecției de geografie;
- nu se face o raportare corespunzătoare a activității de învățare la competențe;
- numărul relativ mic de elevi antrenați la predarea noilor cunoștințe;
- nu se acordă suficientă atenție esențializării, afectând gestionarea corectă a timpului didactic;
- nu este suficient cultivat interesul pentru concursuri și olimpiade școlare;
- unele proiecte nu includ strategii de învățare diferențiată;
- la unele cadre didactice, numărul elevilor antrenați la predarea noilor cunoștințe este mic;
- nu se face întotdeauna cu eficiență, abordarea diferențiată în funcție de capacitățile intelectuale ale elevilor.

Religie; Arte:

- dificultăți în contextualizarea învățării, slaba valorificare a experienței de viață a elevilor în procesul de învățare, a achizițiilor dobândite de elevi în familie, în diverse activități informale;
- asigurarea încadrării cu personal didactic calificat la disciplinele din Aria curriculară *Arte*;
- disfuncționalități în realizarea evaluării de proces;
- slaba frecvență a temelor diferențiate;
- verificarea cu inconsecvență a temelor pentru acasă, utilizarea sporadică a temei pentru acasă ca modalitate de evaluare;
- slaba pregătire a cadrelor didactice pentru lucrul cu elevii cu CES integrați în învățământul de masă;
- insuficienta dotare materială a unor unități școlare din mediul rural sau nefolosirea dotărilor în activitatea instructiv-educativă;
- uzura morală și fizică a rețelelor de calculatoare în unele unități școlare;
- număr insuficient de calculatoare/ rețele de calculatoare care să permită desfășurarea optimă a procesului instructiv-educativ în concordanță cu noile cerințe ale programelor școlare;

- mijloace IT insuficiente pentru utilizarea manualelor digitale
- mentalitatea unor familii de a considera că asigurarea succesului școlar este responsabilitatea exclusivă a școlii;

Informatică:

- realizarea, în cadrul lecțiilor, a conexiunilor interdisciplinare, de identificare și rezolvare de probleme sau situații-problemă, pentru a-i ajuta pe elevi să înțeleagă rolul important al disciplinelor informatice în formarea și dezvoltarea personală.

Invățământ profesional și tehnic:

- disfuncționalități în realizarea procesului de proiectare și de predare: crearea unor situații autentice de învățare care încurajează interacțiunea cadru didactic – elev, elev – elev, elev – cadru didactic; insuficienta valorificare a activităților practice și a situațiilor – problemă;
- disfuncționalități în realizarea evaluării de proces: slaba implicare a elevilor în procesul de autoevaluare, de automonitorizare a progresului, de gestionare a propriei învățări, de conștientizare a dificultăților în învățare; slaba preocupare pentru acordarea de sprijin educațional individual elevilor;
- baza mijloacelor didactice nu este actualizată și nu este întotdeauna funcțională;
- nu este pus în valoare caracterul practic - aplicativ al modulelor de specialitate și nu se acordă importanța cuvenită corelării teoriei cu practica;
- necorelarea ofertei educaționale cu nevoile identificate pe piața muncii;
- stagiile de pregătire practică realizate la agentul economic nu sunt întotdeauna corelate cu programele școlare, ci în funcție de solicitările acestora. Solicitarea de forță de muncă de către agenții economici, în număr mic, nu cu inserția unei clase de elevi. Perioada de școlarizare mare față de formarea profesională a adulților unde dobândesc o calificare pe termen scurt.

Educație fizică și sport:

- uneori documentele școlare sunt întocmite fără a fi personalizate și adaptate la specificul școlii;
- scenariul didactic nu este suficient personalizat și adaptat pentru diversele colective de elevi;
- la profesorii debutanți se constată o anumită superficialitate în stabilirea obiectivelor și a activității de învățare;
- se preiau modele de planificare de la profesorii calificați, de pe internet și fără a se ține cont de nivelul de pregătire al elevilor, de dotarea materială și baza sportivă de care dispune școala etc.;
- proiectele didactice sunt concepute mai mult formal, fără simț de răspundere, numai ca să arate că sunt pregătiți pentru lecție, datorită lipsei pregătirii metodice;
- sunt folosite exerciții și structuri motrice care uneori depășesc nivelul de pregătire al elevilor;
- nu sunt făcute corectările în execuția elevilor, încât aceștia să-și însușească în mod corect elementele și procedeele metodice;
- apar unele disfuncționalități legate de proiectare, terminologia proiectării pe unități de învățare, nu este întotdeauna utilizată în lecție, nu se proiectează evaluarea sumativă la finalul tuturor sistemelor de lecții.
- proiectele de lecție nu sunt funcționale, ele cuprinzând de cele mai multe ori, doar o succesiune a secvențelor didactice, fără detaliile necesare ale scenariului didactic care să-l ajute în mod efectiv pe profesorul debutant în realizarea obiectivelor lecției.
- managementul clasei este necorespunzător și necesită îmbunătățiri în cazul activităților de învățare organizate și desfășurate pe grupe;
- nu se remarcă capacitatea profesorilor de a diversifica activitățile de învățare, de a implica elevii prin creativitate în toate etapele lecției;

- activitatea desfășurată în cadrul grupelor nu are la bază monitorizarea exactă a timpului de lucru, fapt ce duce la realizarea parțială a obiectivelor/competențelor;
- sarcinile de lucru nu sunt întotdeauna diferențiate în funcție de nivelul de pregătire al elevilor.

Nivelul atingerii standardelor de performanță de către elevi

Aspecte pozitive

Învățământ preșcolar:

- ✓ cunoștințele și deprinderile de muncă intelectuală și practic-aplicative ale copiilor sunt corespunzătoare nivelurilor de vârstă, conform recomandărilor curriculumului național;
- ✓ preșcolarii comunică relativ ușor cu cadrele didactice și colegii, știu să răspundă la întrebări, au formate deprinderi de a formula răspunsuri în propoziții simple, participă cu interes la dialog rezolvând sarcini variate cu sau fără sprijin din partea educatoarei;
- ✓ în funcție de tipul de activitate propus, copiii manifestă inițiativă și creativitate în rezolvarea sarcinilor de lucru, având formate deprinderi de comportare civilizată. În activitățile de grup ei colaborează și comunică eficient, se ajută și se respectă, evaluându-și rezultatele obținute;
- ✓ copiii au inițiativă, au dezvoltată atenția, gândirea și creativitatea, participă activ la actul de predare-învățare, fiind motivați permanent în rezolvarea sarcinilor de lucru printr-un feed-back pozitiv.

Învățământ primar:

- ✓ elevii demonstrează un nivel bun al utilizării cunoștințelor, deprinderilor și aptitudinilor în situații de învățare diverse;
- ✓ elevii claselor III – IV pot ordona și prelucra informații, pot experimenta și concluziona;
- ✓ formulează răspunsuri corecte/ parțial corecte la întrebări care vizează conținutul textelor audiate/ citite. Identifică informații de detaliu desprinse din textul citit;
- ✓ formulează întrebări adecvate textelor audiate/ citite, respectiv situațiilor discutate, analizează la un nivel acceptabil situații-problemă identificate în diverse contexte de învățare, reale sau posibile în realitate, propunând soluții adecvate nivelului de vârstă, pe baza achizițiilor dobândite la diverse discipline;
- ✓ elevii demonstrează și exersează, la niveluri diferite de performanță, competențele specifice stabilite în programele școlare la toate disciplinele de studiu;
- ✓ elevii claselor I-IV au deprinderi de citire formate la nivelul cerințelor programelor școlare; majoritatea demonstrează deprinderi de citire în ritm propriu;
- ✓ au aptitudini bine definite în ceea ce privește ascultarea, capacitate de exprimare și analiză a unor idei;
- ✓ elevii au deprinderi și abilități pe care le folosesc eficient în procesul de învățare;
- ✓ răspund la un nivel bun la sarcinile de învățare implicate de activitățile individuale, de grup și frontale;
- ✓ elevii clasele a II-a și a IV-a au obținut rezultate bune la evaluarea națională 2018.

Limba și literatura română:

- ✓ elevii colaborează cu profesorii în propria învățare, utilizează corect limba română, în funcție de nivel și specializare, pentru realizare de mesaje orale și scrise, pot procesa articole și materiale din sitografie/ bibliografie.

Limbi moderne:

- ✓ în general, elevii dovedesc competențe corespunzătoare nivelului de studiu și manifestă o atitudine pozitivă față de învățarea limbilor moderne;

✓ elevii pot recepta mesajul oral și scris și pot produce mesaje orale și scrise la un nivel bun și foarte bun, pot ordona și prelucra informațiile primite, utilizează ceea ce au achiziționat în cursul lecțiilor anterioare și în general au capacitatea de a contextualiza corect structurile predate și vocabularul nou achiziționat;

✓ în marea majoritate a cazurilor, elevii demonstrează capacitatea de conexiuni inter și intradisciplinare și de exprimarea opiniilor personale;

✓ sunt receptivi la strategiile didactice abordate de profesori și sunt perseverenți în vederea atingerii unor bune nivele de performanță;

✓ participă activ la desfășurarea orelor de limbi moderne și, în multe cazuri, au formate deprinderi de auto și interevaluare.

Matematică:

✓ managementul clasei este bun, între elevi și profesori există o comunicare eficientă (informațiile se transmit inteligibil, în vederea facilitării mesajului transmis);

✓ elevii demonstrează un nivel bun al utilizării cunoștințelor, deprinderilor și aptitudinilor în diverse situații de învățare;

✓ elevii sunt receptivi și răspund bine la activitățile independente și de grup propuse de profesor, pot ordona și prelucra informații, au disponibilități de comunicare și de luare a deciziilor;

✓ diferența dintre rezultatele obținute de elevi la începutul și la finalul situațiilor de învățare demonstrează nivelul cunoașterii, înțelegerii și al deprinderilor elevilor, permițându-le acestora să rezolve sarcinile propuse de profesor și să se implice în dezbaterile temelor abordate.

Biologie:

✓ structurarea și integrarea achizițiilor dobândite de elevi către competențele vizate de profilul de formare al absolventului de gimnaziu/liceu: dezvoltarea capacității elevului de a rezolva probleme și situații problemă din viața cotidiană, de a proiecta și derula un demers investigativ pentru a verifica o ipoteză de lucru, de a prelucra, reprezenta grafic și interpreta date și dovezi experimentale, de a-și imagina și realiza unele produse utile pentru activitățile curente și de a manifesta interes pentru o viață sănătoasă și pentru păstrarea unui mediu curat.

Fizică-chimie:

✓ elevii (în special cei care învață în liceele teoretice) formulează la un nivel acceptabil puncte de vedere personale, își exprimă părerea în legătură cu aspectele puse în discuție ;

✓ majoritatea elevilor au deprinderea de a asculta și de a răspunde la întrebări, capacitatea de a adresa întrebări și exprima idei la un nivel satisfăcător;

✓ capacitatea de a experimenta, de a investiga și interpreta este formată la un nivel acceptabil și bun și este demonstrată în condițiile în care elevii sunt sprijiniți de profesor;

✓ mulți elevi au capacitatea de a utiliza la un nivel bun ceea ce au achiziționat în lecțiile anterioare;

✓ capacitatea de căutare a unor informații este formată la un nivel bun;

✓ cunoștințele din domeniul curriculumului național ating un nivel acceptabil și bun de performanță în cea mai mare parte a cazurilor;

✓ elevii manifestă o atitudine pozitivă față de școală și față de învățatură, manifestă interes pentru participarea la activități nonformale.

Istorie, geografie, socio-umane:

✓ elevii, în general, au competențe de interpretare a documentelor/fenomenelor prezentate, realizează conexiuni interdisciplinare, pot face comparații și pot argumenta răspunsurile date;

✓ elevii sunt familiarizați cu metodele moderne, pot ordona și prelucra informațiile;

✓ elevii au capacitatea de a se exprima liber, de a găsi răspunsuri la situațiile problemă;

- ✓ majoritatea elevilor manifestă o atitudine pozitivă față de oferta formală și nonformală a școlii;
- ✓ progresul realizat pe parcursul lecțiilor este vizibil, deși e variabil;
- ✓ mulți dintre elevi se orientează la hartă, știu să interpreteze un text la prima vedere, utilizează tehnici adecvate disciplinei pentru rezolvarea de probleme;
- ✓ se dezvoltă un comportament civic tolerant, de relaționare pozitivă cu ceilalți;

Religie; Arte:

✓ nivelul standardelor educaționale atinse de elevi la disciplinele religie, educație muzicală, educație plastică, educație vizuală este în general bun, aceștia au demonstrat deprinderi specifice de lucru concretizate prin obținerea unor rezultate bune la testele de evaluare. Elevii au atașament față de valorile credinței ortodoxe și posedă deprinderi de viață creștină. Majoritatea elevilor din școlile verificate pun în practică deprinderile moral-religioase dobândite la orele de religie. Elevii au o atitudine pozitivă față de studiu, la nivelul disciplinelor religie, educație muzicală, educație plastică, educație vizuală.

Informatică:

- ✓ elevii au competențe bine formate de lucru în grup, un nivel bun al utilizării cunoștințelor, deprinderilor și aptitudinilor specifice disciplinelor informatice;
- ✓ elevii utilizează cunoștințele anterioare în contexte noi, au capacitatea de a se exprima liber, de a prelucra informațiile, de a investiga și analiza diferite aspecte privind diferitele programe și produse informatice;
- ✓ elevii manifestă interes pentru disciplinele informatice și se implică în diferite acțiuni ale școlii care le pun în valoare potențialul creativ și le stimulează încrederea de sine și motivația pentru învățare, elevii răspund pozitiv ofertei educaționale pe care o oferă școala.

Invățământ profesional și tehnic:

- ✓ majoritatea elevilor au un nivel de cunoștințe corespunzător cerințelor programelor școlare;
- ✓ elevii la clasele asistate au dovedit interes pentru temele planificate, depunând eforturi pentru înțelegerea noțiunilor de specialitate, punând în practică noțiunile teoretice;
- ✓ majoritatea elevilor au dovedit abilități și deprinderi corecte în manipularea materialului didactic la orele de laborator tehnologic, a SDV-urilor la orele de instruire practică;
- ✓ elevii au deprinderea de a asculta, de a recepta mesajul transmis de profesor și de a distinge esențialul;
- ✓ elevii sunt obișnuiți cu lucrul în echipă, în perechi și lucrul individual, cunosc normele de sănătate și securitate în muncă.

Educație fizică și sport:

- ✓ elevii colaborează cu profesorii în propria învățare, utilizează corect materialul didactic, în funcție de nivel de însușire a deprinderilor motrice și specializarea la performanță, pentru realizarea de mesaje formale și nonformale;
- ✓ cunoștințele elevilor corespund standardelor educaționale precizate în programele școlare și a atingerii competențelor specifice, sunt atinse elementele care sprijină dezvoltarea personală, a personalității elevilor și care reflectă nevoile, interesele și dorințele acestora;
- ✓ la activitățile extrașcolare desfășurate pe parcursul anului școlar, conform calendarului competițional județean, și național au participat un număr mare de elevi crescând valoarea tehnică și tactică a practicanților, care au dus la obținerea a numeroase locuri fruntașe la toate nivelurile competiționale.

Aspecte care necesită îmbunătățire

Învățământ preșcolar:

- să se insiste pe dezvoltarea cunoștințelor și formarea deprinderilor de muncă intelectuală și practic-aplicative ale copiilor, corespunzătoare nivelurilor de vârstă, conform recomandărilor curriculumului național;
- să se insiste pe dezvoltarea spiritului de inițiativă, a atenției, gândirii și creativității, pe participarea activă la actul de predare învățare, pentru că nu sunt motivați permanent în rezolvarea sarcinilor de lucru fără un feed-back pozitiv;
- copiii să fie antrenați în amenajarea spațiului educațional, astfel încât materialele didactice și jucăriile să fie așezate la nivelul lor, în funcție de tema abordată;
- să se realizeze observarea permanentă a copiilor în timpul activității și să se consemneze în caietele individuale pentru a urmări progresul acestora, în acord cu particularitățile de vârstă și individuale ale acestora;
- atragerea părinților în viața grădiniței.

Învățământ primar:

- elevii au nevoie de sprijin pentru:
 - îmbunătățirea competenței de explorare a unui text citit, demonstrată prin formularea de răspunsuri la întrebări ce vizează explicații, deducții, conexiuni;
 - realizarea de conexiuni intradisciplinare și interdisciplinare;
 - analiza problemelor de matematică;
 - scrierea imaginativă.

Limba și literatura română:

- pregătirea elevilor pentru redactarea unor eseuri/ compuneri pe modele asemănătoare celor de la examenele naționale și evaluare;
- notarea ritmică și acordarea distinctă a notelor pentru fiecare produs intelectual din cadrul fiecărei competențe generale;
- monitorizarea autentică a programelor de pregătire pentru examene naționale, de către conducerea unităților școlare.

Limbi moderne:

- se realizează cu preponderență evaluarea achiziției conținuturilor, și mai puțin evaluarea competențelor; se impune diversificarea tehnicilor și metodelor de evaluare și valorificarea rezultatelor evaluării în vederea sprijinirii progresului elevilor;
- abordarea diferențiată a învățării;
- preocuparea pentru studiul individual este redusă în cazul multor elevi.

Matematică:

- proiectarea activităților de sprijin pentru elevii cu un ritm mai lent sau pentru cei care întâmpină dificultăți în învățare;
- valorificarea tuturor stilurilor de învățare la nivelul fiecărei clase, în vederea asigurării unei învățări eficiente.

Biologie:

- exersarea lucrului în echipă, a asumării și îndeplinirii unor roluri specifice în grupuri de lucru ce investighează aspecte ale lumii vii, a cooperării în realizarea acestora, precum și pe lucrul cu informația și sursele de informație necesare înțelegerii lumii vii.

Fizică-chimie:

- în unele cazuri capacitatea de a rezolva probleme utilizând limbajul științific este formată la un nivel slab;

- mulți elevi au nevoie de sprijin în formarea unor tehnici de muncă intelectuală, în formarea capacității de a transfera achizițiile dobândite în contexte variate;
- sunt elevi care nu demonstrează capacitatea de a respecta regulile unei comunicări eficiente;
- capacitatea de prelucrare a informațiilor se realizează la un nivel relativ acceptabil;
- realizarea unor deducții simple pe baza informațiilor primite;
- analiza datelor unei probleme;
- formularea rezultatelor unor observații;

Istorie, geografie, socio-umane:

- atenție insuficientă pentru valorificarea de către elevi a cunoștințelor dobândite în mediul formal, informal și nonformal;
- unii dintre elevi au dificultăți de citire și de înțelegere a textelor analizate în lecții;
- sunt elevi care nu dovedesc interes pentru performanță școlară, având curențe în însușirea cunoștințelor;
- se mențin cazuri de absenteism, ceea ce împiedică obținerea succesului școlar;
- sunt elevi care nu au obișnuința comunicării bazată pe argumente;
- nu se face întotdeauna abordarea diferențiată, în funcție de capacitățile intelectuale ale elevilor.

Religie; Arte:

- pregătirea elevilor pentru concursurile și olimpiadele școlare.

Informatică:

- în situații diferite de învățare, elevii nu dovedesc competențe de realizare a conexiunilor interdisciplinare, de identificare și rezolvare de probleme sau situații-problemă propuse în cadrul activităților de învățare.

Învățământ profesional și tehnic:

- există elevi care nu sunt suficient stimulați pentru dezvoltarea de abilități practice; insuficienta valorificare a activităților practice și a situațiilor – problemă;
- sunt elevi care nu-și îndeplinesc sarcinile în ceea ce privește învățarea și nu ating nivele minimale de performanță; slaba preocupare pentru acordarea de sprijin educațional individual elevilor.

Educație fizică și sport:

- pregătirea elevilor pentru participarea la competițiile sportive școlare în cadrul orelor de ansamblu sportiv și orelor de pregătire a echipelor reprezentative;
- notarea ritmică și acordarea distinctă a notelor în baza evaluării multiple, cu respectarea criteriilor specifice pentru fiecare probă și trecerea lor în timp util în catalog;
- monitorizarea activității elevilor în cadrul asociațiilor sportive școlare și formarea abilităților de autoorganizare, autoconducere și autoevaluare.

Măsuri întreprinse pentru eficientizarea activității pe disciplină, respectiv pentru soluționarea disfuncționalităților constatate

Învățământ preșcolar:

În scopul asigurării calității demersului didactic, în anul școlar 2018-2019 activitatea specifică învățământului preșcolar, la nivelul județului Dâmbovița, se va desfășura în conformitate cu normele legislative în vigoare, cu principiile și obiectivele majore din Programul de Guvernare, cu recomandările curriculumului național, cărora li se vor adăuga dispozițiile și notificările M.E.N. care vor fi promovate în cadrul consfătuirilor județene, cu ocazia cercurilor pedagogice, a inspecțiilor efectuate și anume:

- ✚ accentuarea caracterului ludic în stimularea individuală a învățării;

✚ crearea unui mediu educațional adecvat care să stimuleze continuu învățarea spontană a copilului;

✚ introducerea copilului în ambianța culturală a spațiului social, căruia îi aparține pentru a sprijini formarea sa ca personalitate autonomă și conștientă de sine;

✚ îndreptarea atenției cadrelor didactice către activitățile integrate;

✚ utilizarea în procesul de învățare derulat cu copiii preșcolari, a metodei proiectelor, tematici selectate, gândite și elaborate cu ajutorul copiilor, utilizându-se brainstorming-ul, învățarea prin descoperire și acțiunea directă a copilului cu mediul;

✚ preocuparea cadrelor didactice pentru respectarea particularităților de vârstă și individuale ale copiilor, a ritmului propriu de lucru și de dezvoltare, prin diversificarea sarcinilor de învățare, apelarea la experiența de viață a acestora și implicarea acestora în procesul de evaluare;

✚ raportarea cunoștințelor, deprinderilor și aptitudinilor copiilor la cerințele curriculumului, la vârsta și interesele acestora, precum și la perioada din an în care s-a făcut evaluarea;

✚ proiectarea mijloacelor de evaluare inițială, continuă și sumativă;

✚ proiectarea didactică să respecte recomandările curriculumului național pentru educația timpurie;

✚ evaluarea centrată pe competențe, evaluarea de proces, evaluarea formativă și sumativă în scopul înregistrării progresului școlar;

✚ organizarea și desfășurarea activităților metodice la nivel de unitate;

✚ organizarea unor schimburi de experiență, având ca obiectiv popularizarea și generalizarea exemplurilor de bună practică;

✚ lucrul în echipă pentru a se crea posibilitatea generalizării propriei experiențe;

✚ organizarea mediului educațional pentru a permite dezvoltarea liberă a copilului și a pune în evidență dimensiunea interculturală și pe cea a incluziunii sociale;

✚ implicarea familiei în luarea deciziilor legate de educația copiilor, prezența părinților în sala de grupă în timpul activităților și participarea efectivă la aceste activități, la viața grădiniței și la toate activitățile și manifestările organizate.

Învățământ primar:

✚ consilierea cadrelor didactice înscrise la diverse grade didactice și la definitivat;

✚ informarea și formarea cadrelor didactice cu privire la *Evaluarea națională* a elevilor din clasele a II-a și a IV-a;

✚ consilierea/ monitorizarea cadrelor didactice din învățământul primar, cu prilejul inspecțiilor speciale și de specialitate efectuate de inspectorul școlar și de metodiștii pentru învățământ primar, cu privire la:

- utilizarea metodelor alternative de evaluare;
- alocarea timpului necesar predării/ descoperirii noului conținut (astfel încât să nu se treacă la aplicații înainte de implicarea elevilor în procesul descoperirii noului conținut);
- diferențierea învățării în cadrul lecțiilor susținute cu prilejul inspecțiilor;
- diferențierea temelor pentru acasă și verificarea acestora;
- includerea în lecții a sarcinilor de învățare care vizează creativitatea elevilor;
- evidențierea, atunci când este cazul, a rezolvărilor creative, a soluțiilor originale ale elevilor;
- aplicarea la clasă a achizițiilor dobândite de cadrele didactice prin programele de formare;
- respectarea, la clasele I-IV, a prevederilor ordinului nr. 5893/2016 (maximum o oră la clasele I-IV);
- oferirea unui feedback constructiv pentru copii (sugestii, încurajări, remarci pozitive);

✚ diseminarea la nivelul tuturor profesorilor pentru învățământ primar /institutorilor/învățătorilor a bunelor practici referitoare la dezvoltarea creativității elevilor, prin implicarea cadrelor didactice din județ în activități practice de tip *Ateliere de creativitate*:

- *Muzică și mișcare prin utilizarea tuburilor muzicale*
- *Arte vizuale și abilități practice în legătură cu alte discipline de învățământ*
- *Comunicare în limba română prin integrarea teatrului în lecții - audierea unor fragmente de teatru pentru copii/realizarea de improvizații*
- *Utilizarea aplicațiilor digitale "Plickers" și "Kahoot" în lecții*
- *Abordarea integrată a lecțiilor de Muzică și mișcare*

✚ formarea cadrelor didactice pentru susținerea examenului de definitivat;
✚ formarea metodiștilor ISJ Dâmbovița pe problematica inspecției școlare;
✚ desfășurarea activității metodice conform problemelor identificate la nivelul fiecărui cerc pedagogic;

✚ comunicarea cu cadrele didactice debutante pe grupul creat, în scopul verificării modului în care aplică la clasă achizițiile dobândite la cursul de formare derulat în anul școlar 2017-2018;

✚ comunicarea eficientă cu metodiștii ISJ Dâmbovița și cu responsabilii de cerc pedagogic în scopul reglării permanente a problemelor identificate.

Limba și literatura română:

✚ realizarea unui grafic de inspecții de specialitate la nivelul centrelor metodice, pentru asistențe concomitente la mai multe discipline și identificarea cauzelor comune de succes sau insucces la examene;

✚ elaborarea documentelor de proiectare didactică conform programelor în vigoare;

✚ aplicarea corectă a programelor școlare de limba și literatura română, cu predilecție la clasa a VI-a;

✚ consolidarea funcției remediale a inspecției de specialitate;

✚ valorificarea realistă a concluziilor de la inspecțiile de specialitate în proiectarea activităților de formare ale profesorilor;

✚ actualizarea, în activitățile metodico-științifice, a conceptelor de specialitate și de metodică și didactica disciplinei în cursurile/sesiunile de formare a componentelor de conținut științific și metodică;

✚ creșterea numărului de activități realizate în spații informale și utilizarea modelului comunicativ-funcțional în situații concrete din viața elevilor.

Limbi moderne:

✚ viziune integratoare asupra programei din perspectiva unei culturi a esențializării, relevanței și accesibilității; viziune sistemică asupra întregului curriculum corespunzător unui an de studiu; raportarea tuturor activităților de predare-învățare-evaluare la competențe;

✚ gradualizarea materiei între competențe și obiective;

✚ organizarea unor ateliere de lucru pentru dezvoltarea competențelor profesionale ale cadrelor didactice în domeniul proiectării și evaluării: activitate practică de proiectare a unei unități de învățare, elaborarea unor instrumente de evaluare complementară;

✚ realizarea unor demersuri educaționale integrate, inter și transdisciplinare orientate către formarea și dezvoltarea competențelor vizate; evitarea secvențialității cunoștințelor;

✚ diversificarea metodelor interactive de abordare a actului didactic la orele de limba franceză;

✚ explorarea tehnicilor multimedia și a site-urilor cu resurse online pentru a crește motivația elevilor integrați într-o lume digitală;

- ✚ promovarea dialogului între culturi și mărirea gradului de conștientizare a diversității culturale;
- ✚ prezentarea unor exemple de bună practică referitoare la predarea-învățarea limbii franceze;
- ✚ utilizarea metodei proiectului în cadrul procesului didactic, ca demers eficient de învățare și evaluare;
- ✚ asigurarea asistenței de specialitate pentru cadrele didactice din județ, prin consiliere și inspecție școlară;
- ✚ desfășurarea de cursuri de formare, în special cu profesorii debutanți.

Matematică:

- ✚ cunoașterea și utilizarea noii programe de gimnaziu, din perspectiva curriculară și didactică;
- ✚ proiectarea și realizarea demersului didactic utilizând strategii didactice eficiente și diversificate cu scopul creșterii interesului și motivației elevilor pentru studiul matematicii;
- ✚ aplicarea principiului interdisciplinarității și transdisciplinarității;
- ✚ realizarea unei game variate de activități de învățare (utilizând metode tradiționale și moderne, utilizarea softurilor și aplicațiilor digitale) care vizează formarea competențelor de identificare a caracteristicilor matematice cantitative și calitative ale unei situații - problemă din viața cotidiană și rezolvarea acestor probleme utilizând algoritmi și scheme specifice matematicii;
- ✚ utilizarea diverselor metode de evaluare și autoevaluare în vederea monitorizării progresului elevilor, a asigurării conexiunii inverse asupra progresului și a îmbunătățirii procesului de predare-învățare;
- ✚ proiectarea eficientă care să coreleze competențele specifice vizate cu activitățile de învățare;
- ✚ realizarea evaluării prin metode moderne (proiectul, portofoliul).

Biologie:

- ✚ elaborarea documentelor de proiectare didactică conform programelor în vigoare;
- ✚ aplicarea corectă a programelor școlare de biologie, cu predilecție la clasa a VI-a;
- ✚ elaborarea de resurse educaționale deschise și de alte resurse relevante pentru sprijinirea aplicării la clasă a noilor programe școlare;
- ✚ consolidarea funcției remediale a inspecției de specialitate;
- ✚ valorificarea realistă a concluziilor de la inspecțiile de specialitate în proiectarea activităților de formare ale profesorilor;
- ✚ actualizarea, în activitățile metodico-științifice, a conceptelor de specialitate și de metodica și didactica disciplinei în cursurile/sesiunile de formare a componentelor de conținut științific și metodică.

Fizică-chimie:

- ✚ monitorizarea activităților de pregătire (suplimentară) a elevilor pentru susținerea examenelor naționale cu prilejul inspecțiilor tematice realizate;
- ✚ asigurarea asistenței de specialitate prin consiliere și inspecție școlară pentru cadrele didactice din județ (în special a cadrelor didactice înscrise la diverse grade didactice și la definitivat);
- ✚ monitorizarea modului în care cadrele didactice stimulează creativitatea elevilor în cadrul lecțiilor desfășurate cu prilejul inspecțiilor speciale și de specialitate;
- ✚ abordarea în cadrul activităților cercurilor metodice a temelor legate de proiectarea eficientă a activităților, susținerea de lecții demonstrative, încurajarea schimbului de bune practici în pregătirea eficientă a elevilor pentru susținerea examenelor naționale;
- ✚ comunicarea cu profesorii metodiști ISJ Dâmbovița pentru disciplinele fizică și chimie, în scopul reglării problemelor identificate;

✚ susținerea/ încurajarea dezvoltării profesionale a resursei umane (participarea cadrelor didactice la programe de formare specifice disciplinelor fizică și chimie);

✚ întâlniri de lucru cu membrii Consiliului în vederea abordării diverselor teme primite de la inspectorii generali de specialitate din cadrul MEN.

Istorie, geografie, socio-umane:

✚ lecții demonstrative și schimb de opinii în cadrul cercurilor și a comisiilor metodice;

✚ verificarea parcurgerii planificării calendaristice prin inspecții tematice;

✚ recomandări făcute cu ocazia inspecțiilor de perfecționare/grade didactice;

✚ s-au organizat opționale în cadrul școlilor: 4 la științe socio-umane, 43 la istorie (*Istoria comunismului-10, Istoria recentă a României-4, Holocaustul-6, Istoria monarhiei-4, diverse-19*) și 37 la geografie;

✚ întâlniri și dezbateri între profesorii de științe socio-umane și supraviețuitori ai Holocaustului;

✚ consilierea profesorilor care predau la clasa aV-a pe tema implementării curriculum-ului național;

✚ organizarea unor activități demonstrative cu lecții la clasele aV-a, în toate centrele metodice: Școala Gimnazială Frasin 16.11.2017, Școala Gimnazială Căpșuna 9.11.2017, Școala Gimnazială „Tudor Vladimirescu,, Târgoviște 23.11.2017, Școala Gimnazială Lungulețu 9.11.2017, Școala Gimnazială „Mihai Viteazul,, Pucioasa 23.11.2017, Școala Gimnazială Voinești 9.11.2017.

Religie; Arte:

✚ desfășurarea unor activități/acțiuni specifice perfecționării prin grade didactice, conform Metodologiei formării continue și Statutului personalului didactic. Inspecțiile s-au desfășurat conform graficelor aprobate de conducerea I.Ș.J. Dâmbovița;

✚ colaborarea cu profesorii metodiști, cu membrii din Consiliul Consultativ de specialitate al I.S.J., cu profesorii mentori, cu responsabilii centrelor metodice, pentru coordonarea activității la nivel județean, prin întâlniri periodice, în cadrul cărora au fost dezbătute toate problemele de specialitate;

✚ organizarea consfătuirilor județene pe centre metodice;

✚ motivarea profesorilor cu rezultate deosebite prin nominalizarea în comisii pentru desfășurarea și organizarea olimpiadelor și concursurilor - etapa județeană etc.;

✚ administrarea site-ului disciplinei, postarea pe site-ul oficial al instituției a rezultatelor olimpiadelor/ concursurilor școlare- etapa județeană, pentru motivarea elevilor;

✚ organizarea la nivel județean, pe centre metodice și la nivel de unități școlare, a unor activități extrașcolare specifice disciplinei Religie (sărbătorirea Solemnă a Sfântului Ierarh Nifon, concursuri de religie pentru clasele a V-a și a VI-a, dezbateri, conferințe și simpozioane);

✚ promovarea cadrelor didactice cu merite deosebite în activitate prin acordarea de stimulente materiale și morale în cadrul unor evenimente organizate la nivelul disciplinei, au fost publicate articole ale profesorilor și elevilor despre bune practici și activități de succes ale revista profesorilor de religie EVLAVIA;

✚ în data de 11 august 2018 la Catedrala Mitropolitană din Târgoviște, s-a desfășurat sărbătorirea solemnă a Sf. Ier. Nifon, în cadrul căreia au fost premiați elevii care au format loturile naționale ale județului, profesorii care i-au pregătit (45 elevi, 35 de profesori), activitate la care au participat conducerea I.Ș.J., părinți, autorități, reprezentanți ai presei.

Informatică:

✚ monitorizarea prin inspecția școlară a valorificării experienței metodice a cadrelor didactice pentru stimularea interesului elevilor și a motivației pentru învățare;

- ✚ identificarea nevoilor de formare ale profesorilor debutanți, suplینitori calificați și necalificați;
- ✚ monitorizarea notării obiective și motivate a elevilor;
- ✚ consilierea metodico-științifică a profesorilor, în special a celor debutanți, suplینitori calificați, suplینitori necalificați;
- ✚ monitorizarea unităților școlare unde s-au înregistrat nivele de competență foarte slabe la examenul de certificare a competențelor digitale din cadrul examenului de bacalaureat.

Învățământ profesional și tehnic:

- ✚ participarea cadrelor didactice la cursuri de perfecționare realizate prin CCD, în cadrul proiectelor ERASMUS, prin Universitatea Valahia din Târgoviște, prin CNDIPT, prin A.S.E. București, prin Universitatea Politehnica București și alte centre universitare;
- ✚ participarea la ore deschise pentru pregătirea în specialitate și metodică, efectuarea de asistențe-interasistențe în cadrul comisiilor metodice, la cercurile metodice;
- ✚ formarea profesorilor debutanți din învățământul profesional și tehnic, prin Casa Corpului Didactic Dâmbovița;
- ✚ clarificarea cerințelor curriculumului național în specialitate la toate formele de învățământ profesional și tehnic;
- ✚ completarea cunoștințelor de specialitate și legislație legate de învățământul profesional și tehnic (liceu tehnologic, învățământ profesional, școală postliceală, autorizarea furnizorilor de pregătire a adulților);
- ✚ perfecționare privind desfășurarea olimpiadelor școlare și a examenelor de sfârșit de ciclu, organizate de MEN;
- ✚ perfecționare realizată de CNDIPT pe diverse teme.

Educație fizică și sport:

- ✚ creșterea atractivității lecției de educație fizică în vederea participării unui număr mare de elevi la lecție, pentru diminuarea absenteismului sau scutirilor medicale;
- ✚ planificările să se facă pe cele trei componente obligatorii (Eșalonarea anuală a unităților de învățare, Planificarea semestrială, Proiectarea unității de învățare) la educație fizică, să se țină cont de dorințele elevilor pentru evaluare, de a practica un anumit joc sportiv și de nivelul de pregătire al elevilor;
- ✚ la performanță să fie realizată o selecție care să permită în perspectivă performanță și întocmirea următoarelor documente de proiectare: planului de perspectivă, plan de etapă (lunar / semestrial), ciclul săptămânal sau schițe de plan de antrenament, proiectarea unității de învățare;
- ✚ probele de control să fie prezentate la începutul semestrului și comentate în prima oră de educație fizică, modalitățile de evaluare în baza criteriilor specifice și analiza lor în raportul final la specialitate;
- ✚ probele de control și de selecție la performanță să fie cele ale ministerului pe ani calendaristici/clase și analiza lor în raportul final al profesorului antrenor;
- ✚ preocuparea pentru îmbunătățirea bazelor sportive și procurarea materialelor sportive;
- ✚ antrenarea unui număr mai mare de elevi în competițiile sportive școlare organizate la nivelul școlii, localității, județului;
- ✚ asigurarea corelațiilor intra și interdisciplinare în cadrul orelor;
- ✚ folosirea unor strategii de evaluare care să motiveze și să stimuleze elevii pentru învățare, să faciliteze progresul fiecărui elev, ajutându-l să se autoevalueze;
- ✚ pregătirea echipelor reprezentative ale școlii în vederea participării la concursurile sportive organizate de I.S.J și M.E.N. din cadrul O.N.S. Ș., O.G., Tymbarc și C.N.Ș.

IV. 2. Activitatea compartimentului Management instituțional

În anul școlar 2017-2018 s-au desfășurat toate acțiunile cuprinse în planul managerial al inspectorilor pentru management instituțional, parte a Planului managerial al Inspectoratului Școlar Județean Dâmbovița. Activitatea inspectorilor școlari pentru management instituțional este concepută în strânsă legătură cu dimensiunea rețelei unităților școlare din județul Dâmbovița, care în anul școlar 2017-2018 are pentru învățământul de masă 146 de unități școlare cu personalitate juridică, la care se adaugă Școala Gimnazială Specială, CSS, CJRAE, 2 Cluburi ale copiilor și Palatul copiilor, astfel încât la nivelul județului Dâmbovița există 152 de unități cu personalitate juridică.

În anul școlar 2017-2018, personalul de conducere din cele 152 unități de învățământ este format din 223 de directori și directori adjuncți, repartizați pe centre metodice:

CENTRUL METODIC	NR. SCOLI	NR. DIR.	NR. DIR. ADJ.	TOTAL
BALENI	12	12	7	19
GAESTI	22	22	11	33
MORENI	12	12	6	18
PUCIOASA	21	21	6	27
TITU	23	23	12	35
VOINEȘTI	10	10	3	13
TARGOVISTE - LICEE	13	13	10	23
TARGOVISTE - GIMNAZIU	10	10	8	18
TARGOVISTE - GRADINITE	9	9	0	9
TARGOVISTE – CLUB SPORTIV ȘCOLAR, PALAT COPIILOR, CJRAE	3	3	1	4
TARGOVISTE II	17	17	7	24
Total	152	152	71	223

➤ *Ocuparea funcțiilor de director și director adjuncți pentru anul școlar 2017-2018*

După desfășurarea concursului de ocupare a funcțiilor de directori și directori adjuncți din învățământul preuniversitar din perioadele septembrie – decembrie 2016 și iunie - august 2017, ISJ Dâmbovița a organizat proba de interviu, pe data de 21.08.2017, în conformitate cu prevederile Notei MEN nr.1836/DGMP/04.08.2017 privind numirea, în anul școlar 2017-2018, prin detașare în interesul învățământului în funcțiile de director și director adjuncți din unitățile de învățământ rămase vacante după concurs. Pentru această probă s-au înscris 25 de candidați, rezultatele probei sunt: 2 absenți, 3 candidați au obținut punctaj sub 21 puncte-minimul necesar promovării probei, 20 au promovat proba, 16 fiind numiți în funcție (4 pentru funcția de director, 12 pentru funcția de director adjuncți).

Funcțiile de conducere rămase vacante și după această probă au fost ocupate, în conformitate cu prevederile din *Legea educației naționale* nr. 1/2011, cu modificările și completările ulterioare, prin decizie a inspectorului școlar general, conform hotărârii consiliului de administrație al ISJ Dâmbovița din data de 23.08.2017.

Pentru anul școlar 2017-2018, pentru cele 152 de unități de învățământ preuniversitar, ocuparea funcțiilor de director și director adjuncți este următoarea:

DIRECTORI CU CONCURS	DIRECTORI DETAȘAȚI	DIRECTORI ADJUNCȚI CU CONCURS	DIRECTORI ADJUNCȚI DETAȘAȚI
142	10	53	18
93.42%	6.58%	74.65%	25.35%

DIRECTORI 2017-2018

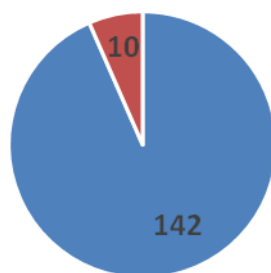

■ DIRECTORI CU CONCURS
■ DIRECTORI DETAȘAȚI

DIRECTORI ADJUNȚI 2017-2018

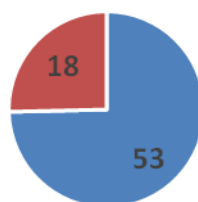

■ DIRECTORI ADJUNȚI CU CONCURS
■ DIRECTORI ADJUNȚI DETAȘAȚI

➤ **Concursul de selecție a cadrelor didactice pentru constituirea corpului național de experți în management educațional seria a 13-a**

În perioada 31 mai – 16 iulie 2018 s-a desfășurat concursul de selecție a cadrelor didactice pentru constituirea corpului național de experți în management educațional, seria a 13-a, conform Calendarului aprobat prin O.M.E.N. nr. 3742/24.05.2018.

Numărul de locuri scoase la concurs a fost 100, în conformitate cu art. 19, alin (1) din *Metodologia privind organizarea și desfășurarea concursului de selecție a cadrelor didactice pentru constituirea corpului național de experți în management educațional*, aprobată prin OMEN nr. 5549/06.10.2011, cu modificările și completările ulterioare.

S-au înscris online 48 de candidați declarați admiși. Dintre aceștia, 27 au fost declarați promovați (56%), 5 nu au depus dosare (10,5%), 12 au fost respinși de către evaluatori pentru neprezentare documentelor declarate la înscrierea online (25%) și 4 nu au întrunit punctajul minim de 70 de puncte (8,5%).

În urma celor 13 serii ale concursului de selecție a cadrelor didactice pentru constituirea corpului național de experți în management educațional, organizate de Inspectoratul Școlar Județean Dâmbovița, în județul nostru sunt **803 cadre didactice** membre ale corpului național de experți în management educațional.

➤ **Stabilirea strategiei și direcțiilor de dezvoltare ale compartimentului**

Obiectivele activităților desfășurate la nivelul compartimentului, corelate cu cele din documentele strategice și operaționale elaborate la nivelul instituției, au vizat:

- Stabilirea strategiei și a direcțiilor de acțiune a compartimentului;

- Planificarea activității inspectorilor școlari pe problematica managementului școlar, evaluării și dezvoltării instituționale;
- Îndeplinirea atribuțiilor și autorităților decizionale a conducerii unităților școlare în domeniile funcționale: curriculum, resurse financiare și materiale, resurse umane, dezvoltare și relații comunitare;
- Identificarea nevoilor de educație ale comunității locale, perspectivelor de dezvoltare și resurselor disponibile;
- Consilierea managerilor, facilitarea comunicării și asigurarea formării/ dezvoltării profesionale/ manageriale a personalului de conducere;
- Monitorizarea și evaluarea activității manageriale din școli;
- Asigurarea fluxului informațional cu forurile superioare, cu managerii și cu partenerii educaționali;
- Rezolvarea conflictelor din sistem, a contestațiilor, sesizărilor și reclamațiilor adresate ISJ sau MEN;
- Dezvoltarea relațiilor comunitare;
- Extinderea colaborării cu toți factorii sensibili față de dezvoltarea educației, față de problemele școlii și susținerea ei și în special atragerea familiei ca principal partener al școlii;
- Dezvoltarea dimensiunii europene în cadrul instituțiilor de învățământ.

Compartimentul Management instituțional și-a desfășurat activitatea de control – monitorizare – îndrumare în conformitate cu legislația în vigoare, iar acțiunile principale ale activității pe problemele de management școlar, în semestrul I al anului școlar 2017-2018, au vizat îndeplinirea principalelor funcții manageriale: proiectare, organizare, conducere operațională, control-evaluare, motivare, implicare/ participare, formare/ dezvoltare profesională și personală, formarea grupelor/ dezvoltarea echipelor, negocierea/ rezolvarea conflictelor.

În urma desfășurării activității de control – monitorizare – îndrumare au fost verificate toate cele 152 de unități școlare cu personalitate juridică din învățământul preuniversitar dâmbovițean.

În urma desfășurării activității de control – monitorizare – îndrumare au fost verificate:

ASPECTUL VIZAT	Realizat	Parțial realizat	Nerealizat	OBSERVAȚII
Completarea cataloagelor	129	23	-	- Format, - Consemnarea datelor personale ale elevilor, - Disciplinele opționale, - Înregistrare
Semnarea condicii de prezență	129	23	-	- Semnarea propriu-zisă, - Încheierea zilnică de către director, - Înregistrarea, - Folosirea pastei corectoare
Existența graficului de asistențe al directorului	107	35	10	- Afișarea graficului, - Realizarea asistențelor
Elaborarea raportului de activitate pentru anul școlar 2016-2017	122	20	10	- Structura raportului, - Momentul realizării diagnozei, - Înregistrare, validare CA, prezentare CP

Elaborare/revizuire PDI/PAS	112	35	5	- Decizia de constituire comisie elaborare/revizuire, - Conținutul, - Dezbătut, avizat în CP, - Aprobata CA
Elaborarea Planului operațional pentru anul școlar în curs	119	31	2	- Țintele/obiectivele strategice din PDI, - Dezbătut, avizat în CP, - Aprobata CA
Elaborarea planului managerial pentru anul școlar în curs	127	22	3	- Corelarea cu cel al ISJ, - Dezbătut, avizat în CP, - Aprobata CA
Revizuirea Regulamentului de Organizare și Funcționare a unității	127	22	3	- Constituirea colectivului de lucru, - Aprobarea prin hotărâre a CA, - Conținutul
Verificarea existenței și corectitudinii Regulamentului Intern	114	36	2	- Dispozițiile obligatorii, - Sancțiunile pe categorii de personal, - Evaluarea pe categorii de personal, - Aprobarea prin hotărâre a CA
Componența C.A.	131	20	1	- Respectarea nr. de membri și a structurii (art. 4), - Desemnarea secretarului.
Decizia de constituire a C.A.	110	35	7	- Invocarea tuturor documentelor, - Data emiterii, - Conținutul unor articole.
Convocatoarele	120	24	8	- Convocarea elevului, - Convocarea reprezentantului sindicatului, - Termenul (72 ore/24 ore).
Adoptarea hotărârilor C.A. conf. art. 10	126	26	-	- Legal întrunit, - Adoptarea hotărârilor (2/3 dintre membrii prezenți, 2/3 din totalul membrilor)
Emiterea hotărârilor C.A.	129	16	7	- Existența dosarului hotărârilor adoptate pentru fiecare ședință
Registrul de evidență a hotărârilor	111	24	17	- Existența registrului, - Formatul acestuia, - Înregistrare, numerotare.....
Publicarea hotărârilor	108	20	24	- Afișare conf. Art. 14(2)
Anexele C.A.	108	20	24	- Existența anexelor ordonate pe ședințe
Acordarea calificativelor anuale ale personalului didactic și didactic auxiliar pentru anul școlar 2015-2016	126	26	-	- Evaluarea personalului didactic și didactic auxiliar, - Respectarea calendarului, - Modelul fișei respectă legislația și fișele sunt înregistrate, - Consemnarea în procesul-verbal al CA a punctajelor și calificativelor

Existența fișelor de evaluare pentru anul în curs validate de C.P.	113	30	9	-Respectarea prevederilor notei MENCS 9206/2016 (art. 89 alin. (2) și art. 96 alin (1) din Legea 272/2004), - Au fost validate în CP conform calendarului.
---	-----	----	---	---

În anul școlar 2017-2018, inspectorii de management au participat la șase inspecții generale (Liceul Tehnologic Voinești, Școala Gimnazială Grozăvești, Școala Gimnazială Specială, Școala Gimnazială Morteni, Școala Gimnazială Pietrari, Colegiul Național N. Titulescu Pucioasa). Pentru toate aceste inspecții școlare generale au fost realizate inspecțiile de revenire de către cei doi inspectorii pentru management instituțional.

➤ **Planificarea activităților din cadrul compartimentului**

Planul managerial al compartimentului a fost realizat în concordanță cu prioritățile și direcțiile de dezvoltare ale Inspectoratului Școlar Județean Dâmbovița și operaționalizat prin planurile de acțiune semestriale și prin procedurile elaborate și reactualizate în vederea eficientizării demersurilor manageriale.

În vederea elaborării planului managerial pentru anul școlar 2017 – 2018 s-a realizat diagnoza la nivelul compartimentului, prin implicarea inspectorilor școlari, a directorilor unităților de învățământ, a altor factori interesați de educație (parteneri ai IȘJ). Planul managerial a vizat transformarea punctelor slabe și a amenințărilor în puncte tari, respectiv oportunități, conform priorităților stabilite pentru activitatea de management educațional și dezvoltare instituțională. Obiectivele specifice au fost în concordanță cu prioritățile la nivelul județului, iar indicatorii de performanță au fost stabiliți pentru fiecare obiectiv specific, aceștia fiind de tip cantitativ, respectiv calitativ. Documentele compartimentului:

- Raportul privind starea învățământului în anul școlar 2016-2017;
- Raportul de activitate pentru sem. I al anului școlar 2017-2018;
- Planul managerial anual 2017-2018 al I.Ș.J. Dâmbovița;
- Planul managerial al compartimentului;
- Graficul semestrial de inspecții;
- Rapoartele lunare de activitate;
- Planurile de muncă săptămânale;
- Notele de probleme și documentele pentru ședințele / întâlnirile de lucru cu directorii de școli;
- Elaborarea graficelor și a fișelor de lucru /a instrumentelor de monitorizare și consiliere a directorilor unităților școlare;
- Graficul și tematica activităților metodice organizate cu directorii pe centrele metodice : Găești, Titu, Pucioasa, Voinești, Băleni, Moreni, Târgoviște 1 și 2, Grădinițe.
- Baza de date a directorilor unităților de învățământ din județ.

➤ **Organizarea activității compartimentului management instituțional din cadrul Inspectoratului Școlar**

Obiectivele activității compartimentului au fost stabilite pe termen lung și mediu prin strategia județeană, iar pe termen scurt prin planul managerial al compartimentului, în conformitate cu politica M.E.N și prin adaptare la nevoile reale ale învățământului preuniversitar din județul Dâmbovița.

Repartizarea sarcinilor s-a realizat în conformitate cu documentele de planificare elaborate la nivelul compartimentului și cu fișele de post ale fiecărui inspector. Responsabilitățile anexate fișelor de post au fost stabilite împreună cu inspectorii școlari generali, în scopul creșterii eficienței acțiunilor specifice, de organizare, coordonare, monitorizare și evaluare.

Organizarea activității compartimentului pentru management instituțional a cuprins următoarele componente:

- participarea la ședințele operative săptămânale organizate de conducerea ISJ cu inspectorii școlari de management, în cadrul cărora s-au stabilit obiectivele specifice ale activității de consiliere, îndrumare și control a activității manageriale a directorilor unităților de învățământ din județ, s-au discutat aspecte sau situații specifice privind actualizarea bazei de date a directorilor, monitorizarea activității manageriale din școli, evaluarea directorilor unităților de învățământ din județ;
- organizarea ședințelor cu directorii și a activităților metodice semestriale;
- respectarea graficelor de monitorizare și consiliere a directorilor unităților de învățământ, în vederea evaluării anuale și acordării calificativului pentru anul școlar 2016-2017;
- asigurarea controlului calității prin inspecția școlară, inspectorii de management educațional realizând o evaluare holistică a managementului unității inspectate;
- monitorizarea activității membrilor consiliilor de administrație din școli, consilierea și monitorizarea personalului de conducere din unitățile de învățământ din județ în legătură cu oportunitățile de formare continuă și de dezvoltare de parteneriate de cooperare europeană în cadrul Programului de Învățare pe Tot Parcursul Vieții și a altor programe educaționale.

Monitorizarea activității manageriale la nivelul județului s-a realizat prin raportare la planul managerial și planul de inspecții generale și tematice. Concluziile desprinse în urma inspecțiilor se regăsesc în rapoartele semestriale și generale care au fost prezentate managerilor școlari pe centre metodice și în plen, la nivel județean, prilej cu care au fost dezbătute problemele de fond ale învățământului județean. Rapoartele întocmite au fost analizate prin prisma evidențierii rezultatelor și aspectelor relevante, a posibilității de valorificare a acestora și a măsurilor ameliorative. S-au utilizat instrumente de monitorizare adecvate obiectivelor și specificului activităților monitorizate și au oferit directorilor de școli mijloace de autoevaluare.

Inspectorii de management s-au întâlnit la începutul semestrului I al anului școlar 2017-2018, cu responsabilii cercurilor metodice al directorilor, prilej cu care au fost abordate teme privind identificarea priorităților de ordin managerial care trebuie avute în vedere în anul școlar 2017-2018, cum ar fi:

- corecta constituire a Consiliului de Administrație;
- fișa postului directorului și directorului adjunct;
- fișa de (auto)evaluare a directorilor și directorilor adjuncți;
- teme orientative ale ședințelor CA și CP;
- stabilirea tematicii pentru activitățile metodice.

Organizarea și coordonarea cercului metodic al directorilor

Pentru semestrul I a fost stabilită următoarea tematică:

1. Repere vizând modul de realizare a comisiilor metodice la nivelul fiecărei unități școlare;
2. Comunicarea managerială - cheie a culturii organizaționale;

Locul și data desfășurării:

Nr. crt.	CENTRUL METODIC	UNITATEA ȘCOLARĂ	DATA	ORA	Responsabili
1	BĂLENI	Liceul teoretic „Udrea Băleanu” Băleni	12.12.2017	12 ⁰⁰	Vasilescu Liviu
2	VOINEȘTI	Școala Gimnazială Tătărani	18.12.2017	12 ⁰⁰	Vasilescu Liviu
3	GĂEȘTI	Liceul Tehnologic „Doctor C. Angelescu” Găești	14.12.2017	9 ⁰⁰	Vasilescu Liviu
4	MORENI	Școala Gimnazială nr.4 Moreni	11.12.2017	12 ⁰⁰	Vasilescu Liviu
5	GRĂDINIȚE –	Grădinița nr.1 Târgoviște	20.12.2017	12 ³⁰	Vasilescu Liviu

	TÂRGOVIȘTE				
6	LICEE - TÂRGOVIȘTE	Liceul „Voievodul Mircea” Târgoviște	19.12.2017	10 ⁰⁰	Aldescu Mioara
7	ȘCOLI GIMNAZIALE - TÂRGOVIȘTE	Școala Gimnazială „ Vasile Cârlova” Târgoviște	18.12.2017	12 ⁰⁰	Aldescu Mioara
8	TÂRGOVIȘTE II	Școala Gimnazială Dragomirești	20.12.2017	12 ⁰⁰	Aldescu Mioara
9	PUCIOSA	Școala Gimnazială Buciumeni	15.12.2017	9 ⁰⁰	Aldescu Mioara
10	TITU	Liceul Tehnologic Târtășești	14.12.2017	9 ⁰⁰	Aldescu Mioara

Tematica pentru semestrul al II-lea:

1. Specificul culturii organizaționale a unei unități școlare.
2. Evaluarea activității manageriale – măsură a efortului depus și a progresului înregistrat.
3. Diseminarea exemplelor de bună practică identificate.

Locul și data desfășurării:

Nr. crt.	CENTRUL METODIC	UNITATEA ȘCOLARĂ	DATA	ORA	Responsabili
1	GRĂDINIȚE – TÂRGOVIȘTE	Grădinița nr. 2 Târgoviște	Marți 29.05.2018	12 ³⁰	Vasilescu Liviu
2	MORENI	Școala Gimnazială nr. 3 Moreni	Miercuri 30.05.2018	12 ⁰⁰	Vasilescu Liviu
3	GĂEȘTI	Liceul Tehnologic „Iordache Golescu” Găești	Joi 31.05.2018	9 ⁰⁰	Vasilescu Liviu
4	BĂLENI	Liceul Tehnologic Cojasca	Miercuri 06.06.2018	12 ⁰⁰	Vasilescu Liviu
5	VOINEȘTI	Școala Gimnazială Vlădeni	Joi 07.06.2018	9 ⁰⁰	Vasilescu Liviu
6	LICEE - TÂRGOVIȘTE	Liceul Tehnologic de Transporturi Auto Târgoviște	Luni 04 iunie 2018	11 ⁰³	Aldescu Mioara
7	ȘCOLI GIMNAZIALE - TÂRGOVIȘTE	Centrul de perfecționare Gâlma	Miercuri 06 iunie 2018	12 ³⁰	Aldescu Mioara
8	TÂRGOVIȘTE II	Centrul de perfecționare Gâlma	Marți , 29 mai 2018	12 ³⁰	Aldescu Mioara
9	PUCIOSA	Liceul Tehnologic Pucioasa	Joi, 07 iunie 2018	9 ⁰⁰	Aldescu Mioara
10	TITU	Școala Gimnazială Corbii Mari	Joi, 31 mai 2018	9 ⁰⁰	Aldescu Mioara

Organizarea ședințelor cu directorii

Nr. crt.	Tematica	Data	Responsabili	Locul de desfășurare
1.	<p>1. Țintele strategice și obiectivele cuprinse în planul managerial al ISJ Dâmbovița pentru anul școlar 2017-2018. Comunicări privind activitățile curente în unitățile de învățământ dâmbovițene - <i>inspectorul școlar general – prof. Sorin ION.</i></p> <p>2. Concluzii în urma evaluării activității manageriale desfășurate în anul școlar 2016-2017 - <i>inspector școlar general adjunct – prof. Gabriela ISTRATE.</i></p> <p>3. Planul anual de inspecții și control al Inspectoratului Școlar Județean Dâmbovița. Graficul unic al activităților de monitorizare, îndrumare și control pentru sem. I, 2017-2018 -</p>	Septembrie 2017	Inspector Școlar General Inspectorii Generali Adjuncti Inspectorii pentru management instituțional Inspectorii managementul resurselor umane Director CCD	Sediul ISJ

	<p><i>inspector școlar general adjunct – prof. Elena Cristina STROE.</i></p> <p>4. Organizarea activității manageriale; precizări privind monitorizarea și consilierea activității manageriale - <i>inspectorii pentru management instituțional.</i></p> <p>5. Discuții cu privire la încadrarea personalului didactic pentru anul școlar 2017-2018 - <i>inspectorii pentru managementul resurselor umane.</i></p> <p>6. Înscrierea pentru examenul de definitivare în învățământ și pentru susținerea gradelor didactice - <i>inspector pentru dezvoltarea resursei umane.</i></p> <p>7. Precizări privind învățământul la domiciliu, abandonul școlar, incluziunea copiilor cu CES, activitatea de voluntariat prin SNAC, monitorizarea cazurilor de violență - <i>director CJRAE.</i></p> <p>8. Diverse.</p>			
2.	<p>1. Comunicări ale reprezentanților APIA privind implementarea Programului pentru școli al României în anul școlar 2017-2018.</p> <p>2. Fundamentarea Proiectului planului de școlarizare pentru anul școlar 2018-2019. - <i>inspectorul școlar general – prof. Sorin ION.</i></p> <p>3. Concluzii în urma inspecțiilor tematice desfășurate - <i>inspector școlar general adjunct – prof. Gabriela ISTRATE</i> - <i>inspector școlar general adjunct – prof. Elena Cristina STROE</i></p> <p>4. Formarea continuă în anul școlar 2017-2018 - <i>director CCD – prof. Daniela Barbu</i></p> <p>5. Crearea rețelei de resurse educaționale deschise în cadrul inspectoratelor școlare județene, conform notei MEN.</p> <p>6. Organizarea activității manageriale; precizări privind monitorizarea și consilierea activității manageriale - <i>inspectorii pentru management instituțional.</i></p> <p>7. Diverse.</p>	Noiembrie 2017	Inspector Școlar General Inspectorii Generali Adjuncti Inspectorii pentru management instituțional	Sediul ISJ
3.	<p>1. Fundamentarea Proiectului planului de școlarizare pentru anul școlar 2018-2019</p> <p>2. Bilanț după 3 luni, respectiv un an de ocupare a funcțiilor manageriale de director/director adjunct</p> <p>3. Resurse educaționale deschise</p> <p>4. Diverse.</p>	Decembrie 2017	Inspector Școlar General Inspectorii Generali Adjuncti Inspectorii pentru management instituțional	Amfiteatrul Liceului de Arte <i>Bălașa Doamna</i> Târgoviște
4.	<p>1. Fundamentarea Proiectului planului de școlarizare pentru anul școlar 2018-2019 și elaborarea proiectului de încadrare, conform legislației în vigoare.</p> <p>2. Modificări ale legislației – OMEN 3027/2018 pentru</p> <p>3. Modificarea și completarea Anexei – ROFUIP la OMENCS nr. 5079/2016.</p> <p>4. Monitorizarea activităților specifice încheierii sem. I prin inspecție tematică</p> <p>5. Prezentarea proiectului <i>PREZENT!</i> – Un</p>	Ianuarie 2018	Inspector Școlar General Inspectorii Generali Adjuncti Inspectorii pentru management instituțional	Sediul ISJ

	<p><i>proiect de prevenire a absenteismului / abandonului școlar.</i></p> <p>6. Completarea rețelei de resurse educaționale deschise în cadrul inspectoratelor școlare județene, conform notei MEN.</p> <p>7. Organizarea activității manageriale; precizări privind monitorizarea și consilierea activității manageriale - <i>inspectorii pentru management instituțional.</i></p> <p>8. Diverse</p>			
5	<p>1. Rezultatele obținute de elevi la simularea evaluării naționale pentru absolvenții clasei a VIII-a. Analiza acestora la nivelul fiecărei unități școlare și adoptarea unor măsuri pentru îmbunătățirea performanțelor școlare.</p> <p>2. Raport de etapă - proiectului PREZENT! – Un proiect de prevenire a absenteismului / abandonului școlar.</p> <p>3. Inspecția tematică - formă de evaluare, consiliere și control.</p> <p>4. Modificări legislative și probleme manageriale ale perioadei curente.</p> <p>5. Diverse.</p>	16 martie 2018	<p>Inspector Școlar General</p> <p>Inspectorii Generali Adjuncti</p> <p>Inspectorii pentru management instituțional</p>	Sediul ISJ Dâmbovița
6	<p>1. Rezultatele obținute de elevi la simularea examenului de Bacalaureat 2018. Analiza acestora la nivelul fiecărei unități școlare și adoptarea unor măsuri pentru îmbunătățirea performanțelor școlare.</p> <p>2. Organizarea Evaluărilor Naționale la finalul claselor a II-a, a IV-a, a VI-a în anul școlar 2017-2018.</p> <p>3. Activitățile de control efectuate de personalul de conducere, îndrumare și control din ISJ în vederea verificării modului de îndeplinire, de către director, a atribuțiilor din fișa postului.</p> <p>4. Precizări ale MEN comunicate în cadrul videoconferinței cu inspectoratele școlare.</p> <p>5. Organizarea Zilelor ISJ Dâmbovița, ediția a III-a, în perioada 17 – 19 mai 2018.</p> <p>6. Organizarea la nivel județean a <i>Târgului ofertelor educaționale</i>, în perioada 7 – 11 mai 2018.</p> <p>7. Marșul absolvenților de liceu din Târgoviște – 25 mai 2018.</p> <p>8. Modificări legislative și probleme manageriale ale perioadei curente.</p> <p>9. Diverse.</p>	26 aprilie 2018	<p>Inspector Școlar General</p> <p>Inspectorii Generali Adjuncti</p> <p>Inspectorii pentru management instituțional</p>	Sediul ISJ Dâmbovița
7	<p>1. Analiza rezultate finale obținute de elevi la Evaluarea Națională pentru absolvenții clasei a VIII-a.</p> <p>2. Analiza rezultate obținute de elevi, înainte de contestații, la examenul de Bacalaureat 2018.</p> <p>3. Informare privind implementarea proiectului <i>Prezent.</i></p> <p>4. Concluziile activităților de control efectuate de personalul de conducere, îndrumare și control din ISJ în vederea verificării modului de îndeplinire,</p>	5 iulie 2018	<p>Inspector Școlar General</p> <p>Inspectorii Generali Adjuncti</p> <p>Inspectorii pentru management instituțional</p>	Sediul ISJ Dâmbovița

	de către director, a atribuțiilor din fișa postului. 5. Probleme manageriale ale perioadei curente. 6. Diverse.			
	1. Prevederile OMEN NR. 4165/2018 Ordin pentru aprobarea Normelor metodologice privind întocmirea proiectului de încadrare, respectiv a planului de încadrare a personalului didactic de predare 2. Probleme manageriale ale perioadei curente. 3. Diverse.	17 august 2018	Inspector Școlar General Inspectorii Generali Adjuncti Inspectorii pentru management instituțional	Sediul ISJ Dâmbovița

În întâlnirile de lucru cu directorii s-au abordat, în funcție de situațiile concrete și nevoile identificate, și alte probleme legate de circulația informației, consiliere managerială, îndrumare în toate domeniile funcționale: curriculum, resurse umane, resurse financiare și materiale, dezvoltare și relații comunitare.

Graficele de consiliere ale directorilor au fost respectate în mare parte, suferind unele modificări din cauza programului încărcat al ambelor părți sau a urgențelor intervenite pe parcurs.

Consilierea s-a realizat fie la sediul I.Ș.J., fie cu ocazia întâlnirilor de lucru din teritoriu, a inspecțiilor generale, controalelor tematice și a monitorizărilor. În majoritatea cazurilor directorii au înțeles importanța circulației informației și a comunicării permanente la toate nivelurile.

• Rezolvarea petițiilor

În anul școlar 2017 – 2018, la I.Ș.J. Dâmbovița au fost înregistrate și direcționate spre soluționare petiții pe diferite probleme.

Aspecte vizate	DE UNDE S-A PRIMIT SESIZAREA/PETIȚIA						
	MEN	Primării	Curte de Conturi	ITM	Curtea de Apel	Asociația Solidaritatea	Persoane fizice
Posturi didactice	2						
Cadre didactice	6			4			
Directori	1	2					
Drepturi bănești			1		2		
Libertatea de exprimare						2	
Diverse	19						50
TOTAL SESIZĂRI	28	2	1	4	2	2	50
	89						

Toate problemele ridicate în aceste sesizări au fost analizate, cercetate și rezolvate cu respectarea legislației în vigoare de către inspectorii desemnați, prin consultarea cu inspectorul școlar general/ inspectorii școlari generali adjuncți, respectiv cu alte persoane-resursă din cadrul instituției.

Ulterior, activitatea directorului/cadrului didactic vizat de aceste sesizări/petiții a fost monitorizată, precum și punerea în aplicare a prevederilor și recomandărilor din notele de serviciu/ notificările înaintate unităților școlare vizate de aceste reclamații.

Concluzii

Având în vedere, atât rezultatele acțiunilor de monitorizare desfășurate de-a lungul anului școlar în toate unitățile de învățământ din județ, cât și acțiunile cuprinse în planul managerial, inspectorii pentru management instituțional trebuie să aibă în vedere următoarele aspecte:

- Implementarea tuturor recomandărilor făcute la vizita precedentă;
- Verificarea documentelor comisiilor din unitate;

- Modul de stabilire a Curriculumului la Decizia Școlii;
- Monitorizarea modului de Actualizarea ROF a unității, conform OMEN nr. 3027/2018;
- Rapoartele de activitate pe semestrul I și anul;
- Monitorizarea activității Consiliului profesoral și a Consiliului de administrație;
- Monitorizarea modului în care se realizează dezvoltarea sistemului de control managerial intern în unitățile de învățământ, conform modificărilor legislative (Instrucțiunea nr. 1/2018, OSGG nr. 800/2018).
- Existența procedurilor operaționale care reglementează activitățile principale ale fiecărui compartiment, conform prevederilor legale; Elaborarea și/sau revizuirea procedurilor de monitorizare și autoevaluare a activității unității de învățământ – neverificate în semestrul I;
- Verificarea modului de realizare a monitorizării implementării planului managerial la nivelul unităților școlare.
- Verificarea încadrării în bugetul aprobat, calculat conform prevederilor legale în vigoare.
- Verificarea existenței și realizării planului de achiziții și a utilizării fondurilor extrabugetare.
- Încheierea unor acorduri de parteneriat în fiecare unitate de învățământ.
- Verificarea existenței proiectelor cu finanțare europeană la nivelul unităților de învățământ.

IV.3. Activitatea de perfecționare și formare continuă a personalului didactic din învățământul preuniversitar dâmbovițean

În vederea realizării obiectivelor propuse în proiectul managerial al Inspectoratului Școlar Județean Dâmbovița, un factor important îl reprezintă resursa umană a cărei dezvoltare este un proces continuu, complex și responsabil.

Ca urmare, activitatea în acest domeniu s-a desfășurat în concordanță cu obiectivul general 2 al proiectului managerial al ISJ Dâmbovița pentru anul școlar 2017 – 2018 ***Îmbunătățirea managementului la nivel de instituție și la nivelul clasei de elevi (decizional, informațional, organizatoric, metodologic), prin transparență decizională, creșterea capacității instituționale, eficientizare, în scopul creșterii calității în educație*** și cu obiectivul specific „Creșterea competențelor specifice prestării unor servicii de calitate de către cadrele didactice, prin includerea în programe de perfecționare prin grade didactice și diverse alte activități de formare”.

Obiectivele propuse și realizate pe parcursul anului școlar 2017 - 2018 au fost următoarele:

- proiectarea, organizarea și monitorizarea evoluției în carieră a cadrelor didactice prin grade didactice;
- consilierea cadrelor didactice în vederea înscrierii acestora la examenul național de definitivare în învățământ, precum și la examenele de acordarea a gradelor didactice;
- derularea activităților specifice privind înscrierea cadrelor didactice la examenele pentru susținerea definitivatului și a gradelor didactice II și I;
- planificarea, coordonarea și monitorizarea inspecțiilor curente și inspecțiilor speciale pentru examenul național de definitivare în învățământ, sesiunea 2018, a examenelor de acordare a gradelor didactice I și II și acordarea gradului didactic I pe baza titlului științific de doctor;
- participarea la organizarea și desfășurarea examenului național de definitivare în învățământ, sesiunea 2018;
- organizarea și desfășurarea activităților specifice echivalării pe baza ECTS/SECT a învățământului universitar de scurtă durată, realizat prin colegiul cu durata de 3 ani sau institutul pedagogic cu durata de 3 ani, cu ciclul I de studii universitare de licență pentru cadrele didactice din învățământul preuniversitar;

- îndrumarea și monitorizarea activității conducerilor unităților școlare din județ cu privire la formarea și dezvoltarea resurselor umane;
- sprijinirea unei cariere didactice reale, orientative, motivante și deschise prin perfecționarea periodică, formare curentă la nivelul unităților școlare;
- elaborarea și gestionarea bazelor de date specifice domeniului de competență;
- actualizarea permanentă a bazei de date județeană a formării continue a personalului didactic din județul Dâmbovița;
- consilierea și asigurarea asistenței pentru cadrele didactice înscrise la examenele de definitivare în învățământ și grade didactice.

Examenul național de definitivare în învățământ, sesiunea 2018

Cadrul legal: În sesiunea 2018, examenul național de definitivare în învățământ s-a desfășurat în conformitate cu următoarele acte normative:

- Legea educației naționale nr. 1/2011, cu modificările și completările ulterioare;
- Metodologia-cadru de organizare și desfășurare a examenului de definitivare în învățământ, aprobată prin OMEN nr. 4814/31.08.2017;
- Calendarul de organizare și desfășurare a examenului național de definitivare în învățământ în anul școlar 2017 – 2018, aprobat prin OMEN nr. 4815/2017;
- OMECS nr. 5558/27.10.2015 privind aprobarea programelor pentru susținerea examenului național de definitivare în învățământ;
- Procedura MEN – CNEE nr. 2948/04.07.2018 - privind transferul/preluarea arhivelor de subiecte în cadrul concursului național de ocupare a posturilor didactice/catedrelor declarate vacante/rezervate în unitățile de învățământ preuniversitar și a examenului de definitivare în învățământ, sesiunea 2018;
- Procedura operațională M.E.N. nr. 26699/20.02.2018 privind activitatea de supraveghere audio-video, prin intermediul sistemelor de supraveghere audio-video, în unitățile școlare din sistemul național de învățământ, pe perioada desfășurării probelor și activităților specifice din cadrul examenului național de definitivare în învățământ și al concursului național de ocupare a posturilor didactice/catedrelor vacante/rezervate în învățământul preuniversitar, în anul școlar 2018 – 2018;
- Procedura nr. 26978/27.02.2018 privind secretizarea și securizarea lucrărilor scrise din cadrul examenului național de definitivare în învățământ, sesiunea 2018;
- Adresa MEN 34513/13.07.2018 – Prezența / retrași / eliminați;
- Procedura 2IFL/30.03.2018 privind transportul lucrărilor scrise din cadrul examenului național de definitivare în învățământ, sesiunea 2018, de la centrele de examen la centrele de evaluare;
- Procedura specifică MEN nr. 26979/27.02.2018 privind evaluarea lucrărilor scrise și soluționarea contestațiilor în cadrul examenului național de definitivare în învățământ – sesiunea 2018;
- Ghidul pentru realizarea statisticii de prezență a candidaților la examenul scris și a lucrărilor anulate;
- Adresa MEN nr. 34513/13.07.2018 privind organizarea și desfășurarea activităților pentru raportarea prezenței candidaților la proba scrisă din cadrul examenului național de definitivare în învățământ, sesiunea 2018, a candidaților retrași/eliminați de la această probă, precum și pentru stabilirea lucrărilor scrise anulate la nivel de centru de examen.

Probele examenului național de definitivare în învățământ, sesiunea 2018

a. Etapa I, eliminatorie - realizată de către inspectoratul școlar prin inspectorii școlari/metodiștii ISJ și constând în evaluarea activității profesionale la nivelul unității de învățământ, evaluarea portofoliului profesional personal și în susținerea a doua inspecții la clasă.

b. Susținerea a două inspecții de specialitate la clasă – au fost efectuate inspecții de specialitate de un număr de **144** candidați, ale căror note au fost înregistrate și verificate în aplicația informatică a MEN. Situațiile statistice sunt prezentate în tabelele următoare:

Județul	Nr. total de candidați înscriși	Nr. total de candidați cu fișe de înscriere validate	Nr. total de candidați cu fișe nevalidate	din care:		
				Studii necorespunzătoare	Vechine necorespunzătoare	Cerere retragere candidați
Dâmbovița	160	144	16	0	0	15

Județul	Nr. total de candidați înscriși	Nr. total de candidați cu fișe de înscriere validate	Nr. total de candidați cu medii la inspecții	din care:		
				Cu medii la inspecții sub 5	Cu medii la inspecții între 5 și 7.99	Cu medii la inspecții între 8 și 10
Dâmbovița	1160	144	144	-	-	144

c. Etapa a II-a finală - realizată la finalizarea stagiului practic cu durata de un an școlar și constând într-o examinare scrisă, pe baza unei tematici și a unei bibliografii aprobate de minister, pentru fiecare specialitate în parte.

Organizarea și susținerea probei scrise din data de 18.07.2018

Centrul de examen: Colegiul Economic „Ion Ghica” Târgoviște

Date statistice:

Număr candidați admiși spre a participa la proba scrisă	144
Număr discipline de examen	29
Număr candidați absenți la proba scrisă	4
Număr candidați retrași în timpul probei scrise	11
Număr candidați eliminați	1
Număr lucrări scrise trimise spre corectare	128
Număr lucrări anulate în centrul de evaluare	0
Număr lucrări corectate	128

Corelația dintre disciplina de examen și numărul de lucrări trimise centrelor de evaluare

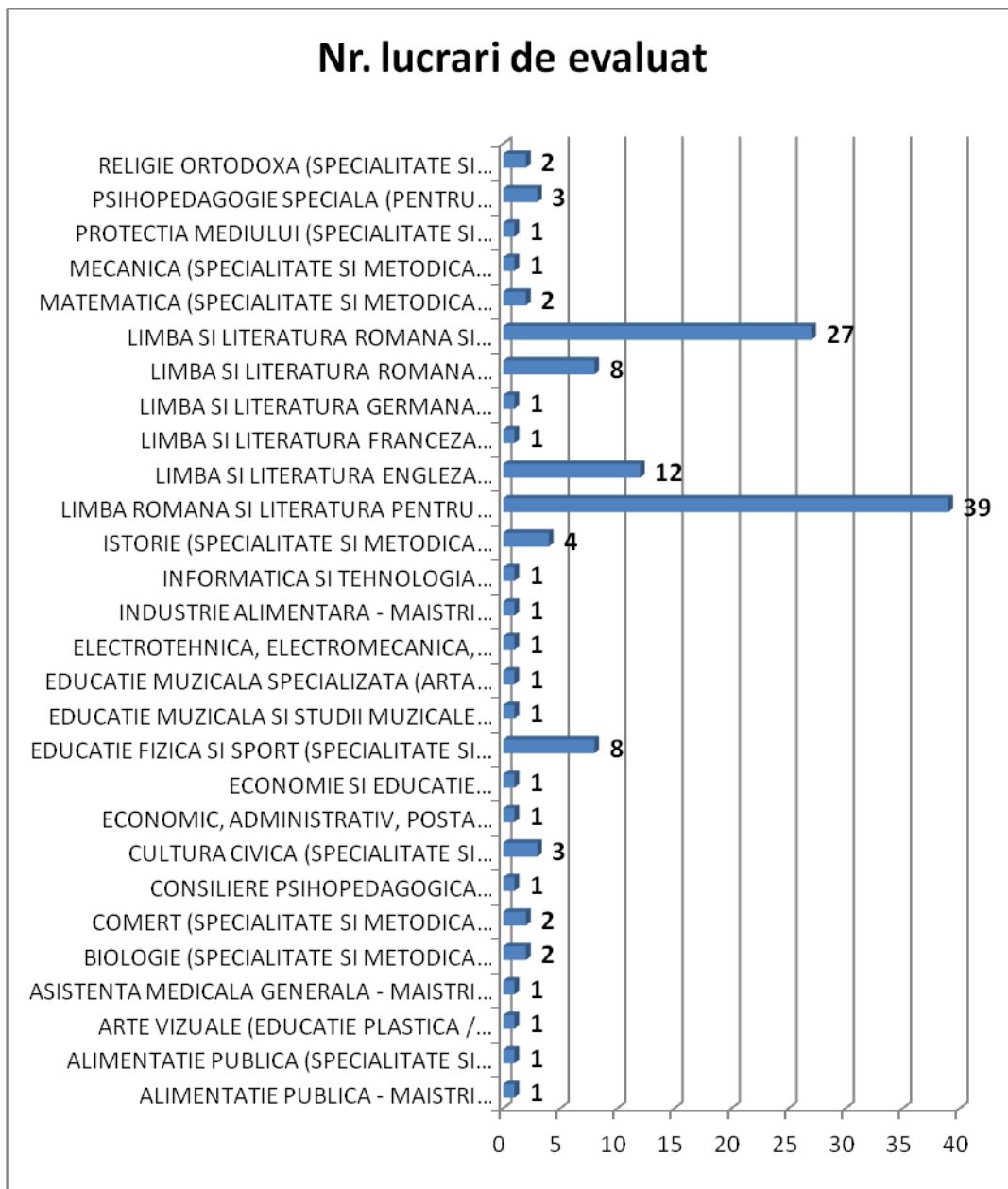

Rezultatele examenului național de definitivare în învățământ, sesiunea 2018

a. Rezultatele inițiale - procent de promovare – 77,34%

<i>DEFINITIVAT (inainte de contestatii)</i>	Nota examen				Nota proba scrisă					
	1	9-9.99	8-8.99	5-7.99	1	9-9.99	8-8.99	7-7.99	5-6.99	1-4.99
Tranșe de note	0	50	49	29	0	30	48	24	23	3
Număr candidați	0	50	49	29	0	30	48	24	23	3
Procent		39,06%	38,28%	22,66%		23,44%	37,50%	18,75%	17,97%	2,34%

b. Contestații

- la sediul centrului de examen au fost înregistrate un număr de 21 de contestații;
- au fost transmise către Comisia națională și Centrele de evaluare din țară listele și rapoartele solicitate la termenele stabilite.

c. Rezultatele finale după contestații – procent de promovare – 83,59%

DEFINITIVAT (dupa contestații)	Nota examen				Nota proba scrisă					
Tranșe de note	10	9-9.99	8-8.99	5-7.99	10	9-9.99	8-8.99	7-7.99	5-6.99	1-4.99
Număr candidați	0	50	57	21	0	30	50	27	19	2
procent		39,06%	44,53%	16,41%		23,44%	39,06%	21,09%	14,84%	1,56%

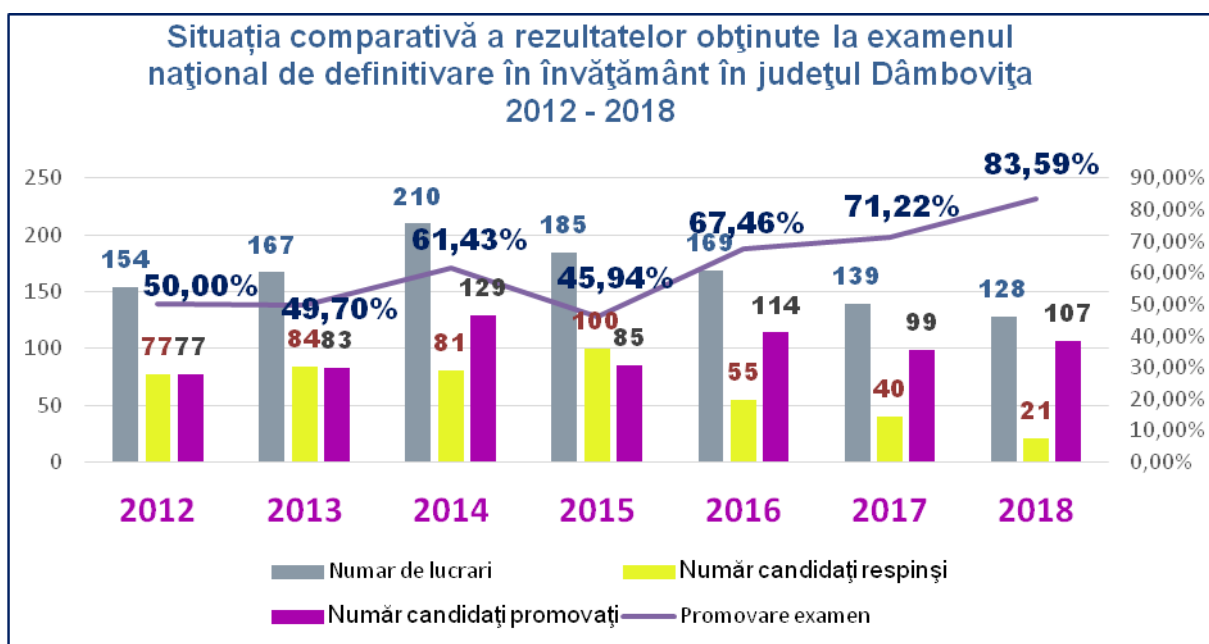
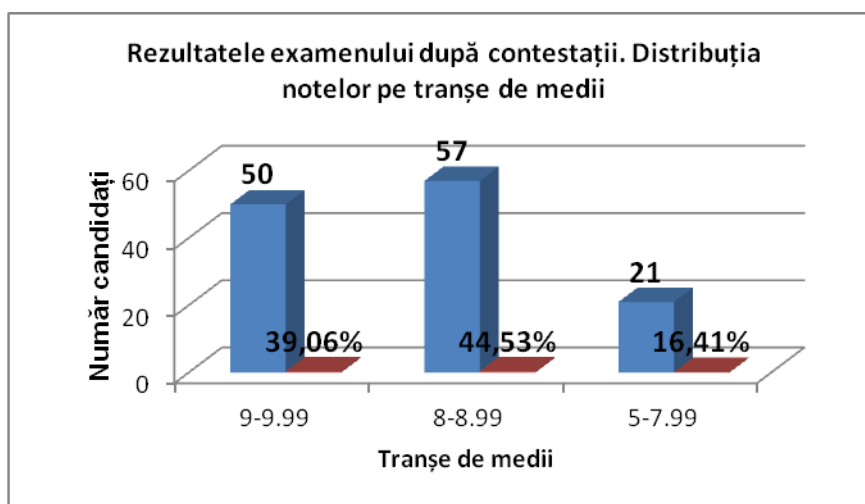

Formarea continuă – dezvoltarea profesională și evoluția în cariera didactică

Calitatea actului educațional depinde, printre alți factori, de calitatea personalului didactic, exprimată nu numai prin performanțele obținute în progresul școlar, ci și în funcție de formarea continuă a acestora, de gradele didactice obținute în urma examenelor specifice.

În conformitatea cu Legea Educației Naționale nr. 1/2011, formarea continuă a cadrelor didactice cuprinde dezvoltarea profesională fundamentată pe standarde profesionale, standarde de calitate și competențe profesionale, precum și evoluția în carieră, realizată prin gradele didactice I și II, ca fiind examene de certificare a diferitelor niveluri de competență. În acord cu prevederile legislative, dezvoltarea resurselor umane constituie una dintre prioritățile Inspectoratului Școlar Județean Dâmbovița, prin care se asigură îndeplinirea misiunii acestuia, de a susține temeinic și profesionist unitățile școlare, în demersul lor de a asigura un învățământ de calitate.

Situația statistică a cadrelor didactice din județul Dâmbovița care au solicitat în luna octombrie 2017 susținerea primei inspecții curente în anul școlar 2017 – 2018, în vederea înscrierii la examenul de acordare a gradului didactic II în sesiunea 2018 - 2020

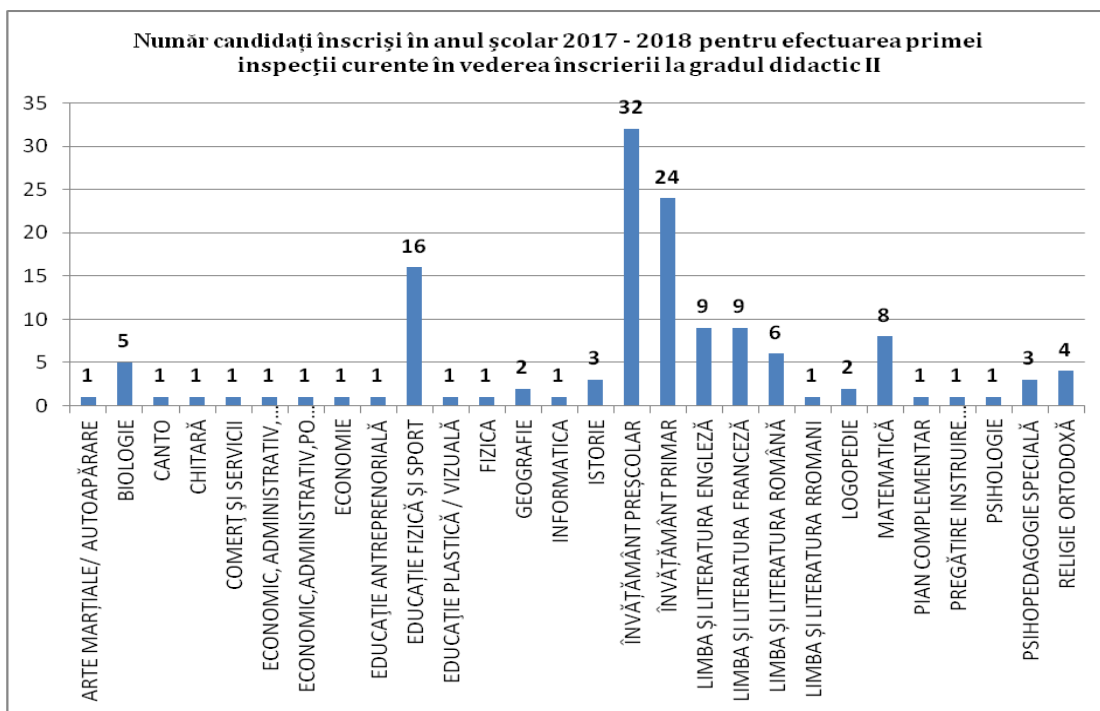

Situația statistică a cadrelor didactice din județul Dâmbovița care au solicitat susținerea primei inspecție curentă în anul școlar 2017 – 2018, în vederea înscrierii la examenul de acordare a gradului didactic I în seria 2018 - 2021

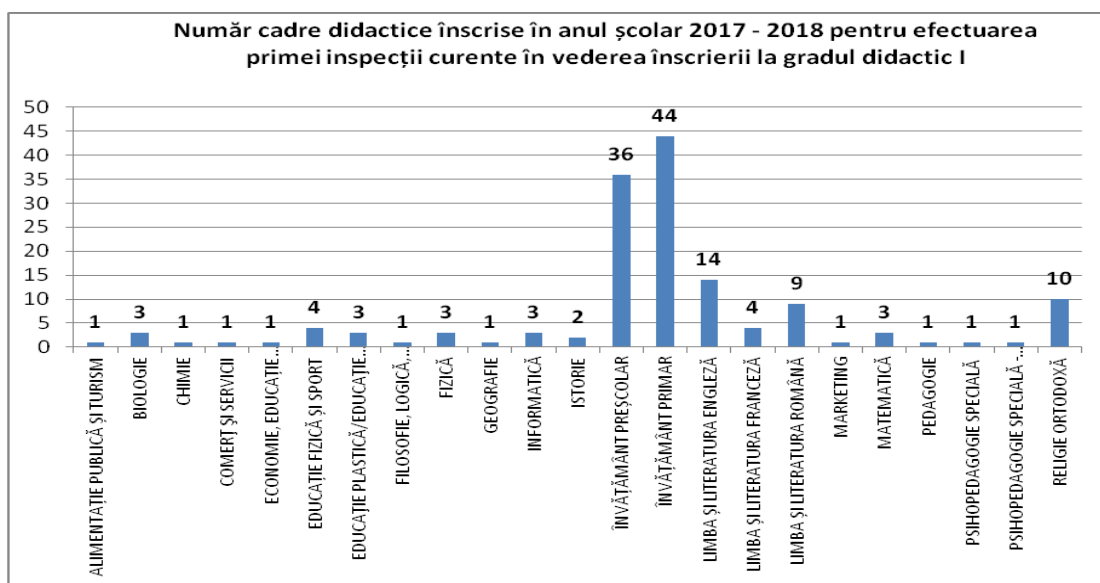

Numărul cadrelor didactice din județul Dâmbovița înscrise la examenul de acordare a gradului didactic II, pentru sesiunea 2017 – 2019 (IC2 în anul școlar 2017- 2018)

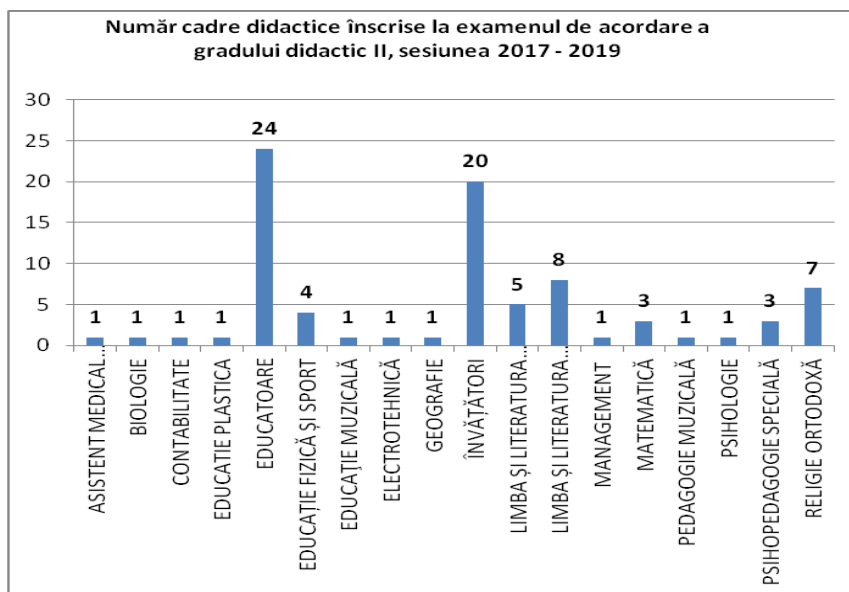

Numărul cadrelor didactice înscrise la examenul de acordare a gradului didactic I, seria 2017 - 2020

Acordarea gradului didactic I semnifică dobândirea de către cadrul didactic a unui nivel înalt de maturitate profesională și expertiză, care îl recomandă ca pe un furnizor de bune practici în mediul educațional școlar.

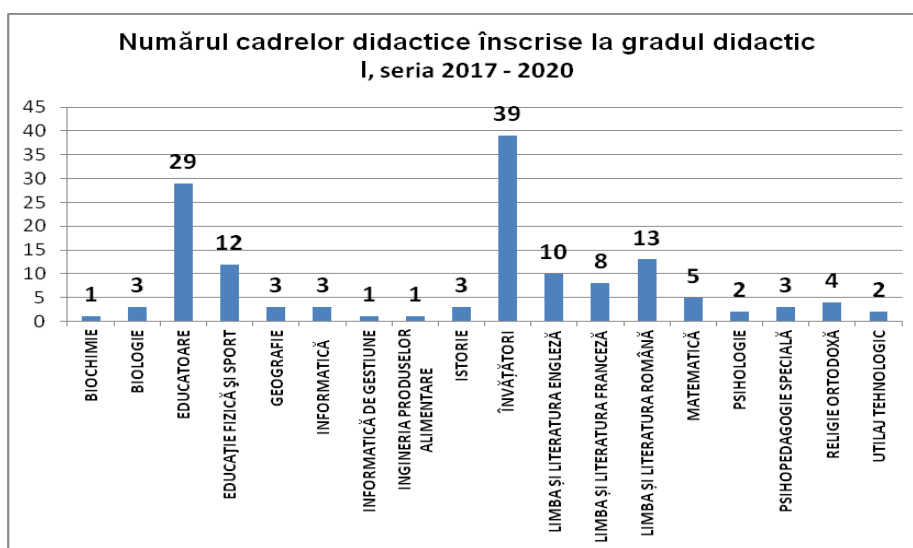

Gradul didactic II, sesiunea 2016 – 2018

147 cadre didactice din județul Dâmbovița au susținut și promovat inspecțiile școlare curente și speciale la 28 specializări diferite și îndeplinesc condițiile legale pentru a participa la proba de susținere a testului din metodica specialității și la proba orală din cadrul examenului de acordare a gradului didactic II în cadrul universităților din țară, în luna august 2018.

Centrele de perfecționare solicitate de cadrele didactice și cărora le-au fost transmise dosarele de înscriere ale cadrelor didactice, în luna iunie 2018, sunt următoarele: Universitatea "Valahia" din Târgoviște, Universitatea Politehnica din București, Universitatea de Științe Agronomice și Medicină Veterinară din București, Universitatea din București, Universitatea din Craiova, Universitatea din Pitești, Universitatea "Lucian Blaga" din Sibiu, Universitatea Națională de Arte din București, Universitatea Națională de Muzică din București, Universitatea "Transilvania" din Brașov, Universitatea "Petrol-Gaze" din Ploiești.

Gradul didactic I, seria 2015 – 2018

În anul școlar 2017 – 2018, un număr de **193 de cadre didactice din județul Dâmbovița au susținut și promovat inspecția specială și proba de susținere a lucrării metodico-științifice la 30 de specializări diferite**, finalizând în proporție de 95.33% gradul didactic I cu medii maxime, conform centralizării:

Acordarea gradului didactic I pe baza titlului științific de doctor

Nr. Crt.	Disciplina la care va fi susținută prima inspecție curantă	Număr cadre didactice înscrise pentru susținerea inspecției curente în anul școlar 2017 - 2018
1	Economic, administrative, poștă	1
TOTAL		1

Echivalarea pe baza ECTS/SECT a învățământului universitar de scurtă durată realizat prin colegiul cu durata de 3 ani sau institutul pedagogic cu durata de 3 ani, cu ciclul I de studii universitare de licență, conform O.M.E.C.T.S. nr. 5531/2011, cu modificările și completările ulterioare, sesiunea 2016 – 2017

Potrivit prevederilor Metodologiei privind echivalarea pe baza ECTS/SECT a învățământului universitar de scurtă durată, realizat prin colegiul cu durata de 3 ani sau institutul pedagogic cu durata de 3 ani, cu ciclul I de studii de licență, pentru cadrele didactice din învățământul preuniversitar, aprobată prin O.M.E.C.T.S nr. 5.553/2011, cu modificările ulterioare, ale calendarului activităților pentru sesiunea 2017 – 2018, la nivelul ISJ Dâmbovița au fost analizate dosarele candidaților din punctul de vedere al eligibilității și au fost transmise universităților implicate în procedura de echivalare a studiilor.

Specializarea obținută prin studii	Specializarea pentru care solicită echivalare	Funcția didactică solicitată	Număr candidați
AUTOMOBILE	AUTOMOBILE	PROFESOR ÎN ÎNVĂȚĂMÂNTUL PREUNIVERSITAR OBLIGATORIU	3
MATEMATICĂ - FIZICĂ	MATEMATICĂ	PROFESOR ÎN ÎNVĂȚĂMÂNTUL PREUNIVERSITAR OBLIGATORIU	
MATEMATICĂ - FIZICĂ	FIZICĂ	PROFESOR ÎN ÎNVĂȚĂMÂNTUL PREUNIVERSITAR OBLIGATORIU	
INSTITUTORI - LIMBA FRANCEZĂ	INSTITUTORI	PROFESOR PENTRU ÎNVĂȚĂMÂNTUL PREȘCOLAR	3
INSTITUTORI	INSTITUTORI		
INSTITUTORI - ÎNVĂȚĂMÂNT PRIMAR	INSTITUTORI - ÎNVĂȚĂMÂNT	PROFESOR PENTRU ÎNVĂȚĂMÂNTUL PRIMAR	8

	PRIMAR	
ÎNVĂȚĂTOR/BIBLIOTECO NOMIE ARHIVISTICĂ	ÎNVĂȚĂTORI	
INSTITUTORI	INSTITUTORI	
INSTITUTORI - LIMBA FRANCEZĂ	INSTITUTORI	
INSTITUTORI - LIMBA ENGLEZĂ	INSTITUTORI	
Total		14

Selecția cadrelor didactice în vederea constituirii corpului de metodiști ai Inspectoratului Școlar Județean Dâmbovița în anul școlar 2017 – 2018

Organizarea și desfășurarea concursului:

1. evaluarea îndeplinirii criteriilor obligatorii stabilite de Ministerul Educației Naționale, și cele specifice prin procedura operațională a ISJ Dâmbovița, în vederea menținerii calității de metodist de către cadrele didactice selectate prin concurs în anul școlar 2016-2017; au fost evaluați cei 289 de metodiști ai ISJ Dâmbovița;
2. reconfirmarea calității de metodist pentru cadrele didactice selectate prin concurs în anul școlar 2016-2017, care îndeplinesc criteriile generale și specifice; au fost reconfirmați **234** de metodiști pentru anul școlar 2017 – 2018 în ședința consiliului de administrație al ISJ Dâmbovița din data de 26.09.2017;
3. identificarea numărului de locuri alocate disciplinelor/domeniilor de studii pentru care s-a organizat concursul de selecție a cadrelor didactice în vederea constituirii corpului de metodiști pentru anul școlar 2017 – 2018;

Nr. crt.	Discipline/domenii de studiu	Număr locuri
1	Consiliere și orientare/consiliere și dezvoltare personală	5
2	Agricultură	1
3	Consiliere psihopedagogică	1
4	Economie și educație antreprenorială	2
5	Educație muzicală	2
6	Educație plastică/vizuală	2
7	Electronică - automatizări	1
8	Limba și literatura germană	1
9	Protecția mediului	1
TOTAL		16

4. aprobarea numărului de locuri alocate disciplinelor/domeniilor de studii scoase la concurs pentru anul școlar 2017-2018, a procedurii privind selecția, precum și a **calendarului activităților din cadrul concursului de selecție a cadrelor didactice în vederea constituirii/completării corpului de metodiști de către** consiliul de administrație al ISJ Dâmbovița, pentru anul școlar 2017-2018;
5. constituirea comisiei județene pentru organizarea și desfășurarea selecției metodiștilor, prin decizia nr. 1309/27.09.2017 a inspectorului școlar general al ISJ Dâmbovița;
6. transmiterea informațiilor necesare, cu privire la desfășurarea selecției pentru corpul de metodiști ai ISJ Dâmbovița către unitățile de învățământ
7. publicarea, conform calendarului aprobat prin procedura operațională nr. 109, a următoarelor informații: apelul de selecție, numărul de locuri alocate disciplinelor/domeniilor de studii pentru care

se organizează concursul de selecție, **criteriile de selecție, probele concursului, calendarul activităților în cadrul concursului – adresa ISJ Dâmbovița nr. 11974/27.09.2017;**

8. înscrierea candidaților la concursul de selecție;

9. desfășurarea concursului

Conform procedurii și calendarului aprobat s-au desfășurat următoarele probe:

- **Proba 1 – Evaluarea documentelor din dosarul de înscriere în vederea stabilirii eligibilității candidatului;**

- **Proba 2 – Interviu;**

- **Proba 3 – Proba practică: analiza și interpretarea unui proiect de lecție dat;**

În urma desfășurării concursului a fost selectat un număr de **11** cadre didactice pentru a face parte din corpul de metodiști ai ISJ Dâmbovița în anul școlar 2017 – 2018;

10. validarea listei finale cuprinzând metodiștii inspectoratului școlar pentru anul școlar 2017-2018 (cadrele didactice reconfirmate pentru anul școlar în curs, cadrele didactice care sunt de drept metodiști ai inspectoratului școlar, cadrele didactice selectate în urma concursului organizat în anul școlar în curs);

11. emiterea deciziei nr. 1336/13.10.2017 privind constituirea corpului de metodiști ai ISJ Dâmbovița pentru anul școlar 2017 - 2018;

12. transmiterea deciziei inspectorului școlar general privind constituirea corpului de metodiști către directorul CCD Dâmbovița, în vederea realizării demersurilor necesare formării continue a metodiștilor;

13. rezultatul selecției metodiștilor a fost comunicat prin afișare la avizierele ISJ Dâmbovița și CCD Dâmbovița, precum și prin publicare pe site-urile oficiale.

I. Rezultatele concursului:

Corpul de metodiști ai Inspectoratului Școlar Județean Dâmbovița pentru anul școlar 2017 – 2018 este constituit din 288 cadre didactice, după cum urmează:

Nr. crt.	Disciplina / Specializarea / Domeniul De Studiu	Număr metodiști
1	Biologie	8
2	Chimie	12
3	Comerț	2
4	Consiliere psihopedagogică	4
5	Consiliere și orientare/consiliere și dezvoltare personală	10
6	Cultură civică	2
7	Discipline socio-umane	1
8	Economie	2
9	Educație fizică și sport	20
10	Educație muzicală	4
11	Educație plastică	4
12	Educație tehnologică	1
13	Electric	2
14	Filosofie	1
15	Fizică	13
16	Geografie	12
17	Industria textilă și pielărie	1
18	Industrie alimentară	1

19	Informatică și TIC	4
20	Instalații și lucrări publice	1
21	Istorie	9
22	Istorie-geografie	1
23	Învățământ preșcolar	21
24	Învățământ primar	56
25	Învățământ special	4
26	Limba și literatura engleză	21
27	Limba și literatura franceză	16
28	Limba și literatura germană	1
29	Limba și literatura italiană	1
30	Limba și literatura română	21
31	Logică	1
32	Logopedie	1
33	Marketing	1
34	Matematică	19
35	Mecanică	3
36	Pedagogie	3
37	Religie ortodoxă	3
38	Turism și alimentație	1
TOTAL		288

Asigurarea condițiilor pentru informare/documentarea curentă a personalului didactic:

- **Informarea cadrelor didactice, a responsabililor cu formarea continuă din unități și a directorilor** în probleme de perfecționare s-a realizat pe parcursul întregului semestru prin :
 - anunțuri, adrese ale ISJ Dâmbovița transmise prin e-mail, afișate la sediul ISJ și postate pe site-ul www.isj-db.ro → Management → Dezvoltarea resurselor umane;
 - mesaje trimise prin poșta electronică prin conturile de e-mail: isjdb.perfectionare@yahoo.com, isjdb@yahoo.com sau prin serviciul FTP.
 - Ședințe/Intalniri de lucru.
- **Formarea metodiștilor ISJ Dâmbovița prin cursuri organizate în cadrul CCD Dâmbovița – 4 grupe, diferite specializări.**

Asigurarea consultanței în domeniul de responsabilitate:

- consilierea cadrelor didactice și a candidaților înscriși;
- recomandarea de trasee profesionale personalizate de evoluție în carieră;
- întâlniri cu directori de unități, cadre didactice, responsabili comisiilor de perfecționare și formare continuă din unități, cadre didactice;
- informarea unităților de învățământ cu privire la legislația în domeniul evoluției în cariera didactică, ofertele anuale de cursuri, instituții de învățământ superior, programe de studii, eligibilitatea programelor;
- convorbiri telefonice zilnice.

Asigurarea și îmbunătățirea circuitului documentelor și al informațiilor: cadre didactice, directori, inspectori de specialitate, directorul CCD, inspectorii școlari generali ai ISJ, consiliul de administrație al ISJ, inspectori ai MENC/S/MEN.

a. Constatări:

- se constată o creștere a interesului din partea cadrelor didactice pentru formarea și dezvoltarea carierei proprii, prin prezentarea la examenele de grad și înscrierea la programe de formare continuă, dar, în același timp, informarea cadrelor didactice la nivelul unităților de învățământ cadrelor didactice în domeniul perfecționării este destul de lacunară;
- toate informațiile destinate cadrelor didactice sunt transmise și prin intermediul site-ului ISJ Dâmbovița și sunt accesibile tuturor, mai ales că fiecare unitate de învățământ are acces la internet;
- la înscrierea cadrelor didactice pentru examenele de definitivare și grade didactice din octombrie 2016 s-au depus foarte multe dosare incomplete, cu acte lipsă, deși au fost transmise în timp util, toate informațiile privind întocmirea, conținutul și termenele de depunere și completare a dosarelor;
- în etapa de completare a dosarelor candidaților la examenul de gradul didactic II, sesiunea 2015 – 2017, s-a constatat o disfuncție în comunicarea dintre conducerea unor unități de învățământ și cadrele didactice implicate.

b. Recomandări:

- respectarea prevederilor din OMECTS 5561/2011 cu privire la atribuțiile conducerii unităților de învățământ în procesul de derulare a gradelor didactice;
- respectarea prevederilor din OMECTS 5561/2011 cu privire la atribuțiile conducerii unităților de învățământ cu privire la monitorizarea cadrelor didactice înscrise la grade didactice;
- informarea inspectoratului școlar privind îndeplinirea de către cadrele didactice înscrise la examenele de acordare a gradului didactic II și I a condițiilor de vechime efectivă la catedră, precum și a condițiilor privind obținerea calificativului corespunzător la evaluările anuale;
- respectarea termenelor și a calendarelor referitoare la examenul național de definitivare în învățământ și la examenele de acordare a gradelor didactice;
- se impune îmbunătățirea activităților de informare a cadrelor didactice la nivelul unităților școlare de către directorii și responsabilii comisiilor de perfecționare și formare continuă, care au această sarcină, dar și o mai mare responsabilizare individuală a cadrelor didactice pentru urmărirea informațiilor apărute pe site-ul ISJ Dâmbovița;
- utilizarea exclusivă a fișelor de evaluare a activității didactice și a rapoartelor scrise de inspecție, prevăzute de metodologie.

IV.4. Învățământul Profesional și Tehnic și Învățământul Profesional în sistem Dual

Contextul în care se urmărește dezvoltarea învățământului profesional și tehnic este definit prin Legea Educației Naționale, nr. 1 din 2011, cu modificările și completările ulterioare. Structura învățământului profesional și tehnic este ilustrată în figura de mai jos.

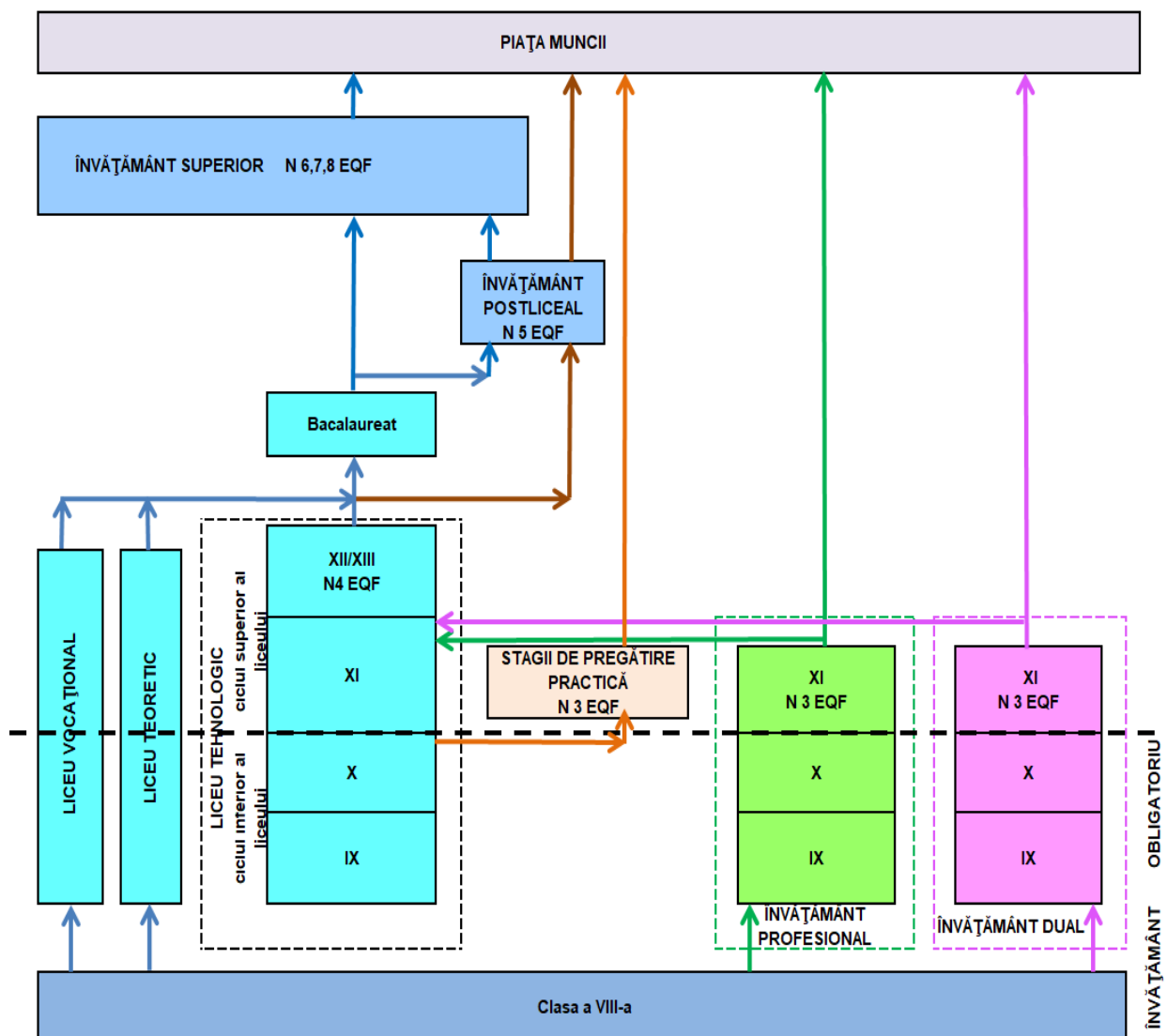

Învățământul liceal asigură continuarea studiilor în învățământul obligatoriu (clasele a IX-a și a X-a) și în ciclul superior (clasele a XI-a și a XII-a), dezvoltând, aprofundând și particularizând competențe (cunoștințe, abilități și atitudini) formate în ciclurile anterioare ale învățării.

Învățământul liceal cuprinde următoarele filiere și profiluri:

- filiera teoretică, cu profilurile umanist și real;
- filiera tehnologică, cu profilurile tehnic, servicii, resurse naturale și protecția mediului;
- filiera vocațională, cu profilurile militar, teologic, sportiv, artistic și pedagogic.

Durata studiilor în învățământul liceal, forma de învățământ cu frecvență, este de 4 ani, în conformitate cu planurile-cadru aprobate de Ministerul Educației. Pentru unele forme de învățământ cu frecvență și cu frecvență redusă, durata studiilor se prelungește cu un an.

Studiile învățământului liceal se finalizează cu examenul național de bacalaureat și cu examen de certificare, pentru absolvenții filierelor tehnologică și vocațională.

Absolvenții de liceu fără diplomă de bacalaureat pot continua studiile în învățământul postliceal și pot obține, ulterior, nivelul 5 de calificare. Absolvenții cu diplomă de bacalaureat pot continua studiile în învățământul postliceal pentru obținerea nivelului 5 sau în învățământul superior, în orice program de studii și pot obține nivelurile de calificare 6, 7 și 8.

Absolvenții învățământului liceal, filierele tehnologică și vocațională, care promovează examenul de certificare, dobândesc certificat de calificare de nivel 4 al Cadrului național al calificărilor (tehnician) și suplimentul descriptiv al certificatului, conform Europass.

Învățământul profesional se organizează pentru calificări stabilite în funcție de nevoile pieței muncii, identificate prin documente strategice de planificare a ofertei de formare regionale, județene și locale, pe baza unui contract de pregătire practică, încheiat între unitatea de învățământ, operatorul economic și elev.

Învățământul profesional are următoarele forme de organizare:

- învățământ profesional, cu durata de 3 ani, organizat după finalizarea clasei a VIII-a, ca parte a învățământului secundar superior, începând cu anul școlar 2014-2015, pe baza unui contract cadru, încheiat între unitatea de învățământ și operatorii economici implicați în formarea profesională a elevilor;

- învățământul dual cu durata de 3 ani, organizat după finalizarea clasei a VIII-a, ca parte a învățământului secundar superior, începând cu anul școlar 2017-2018, pe baza unui contract de parteneriat încheiat între unul sau mai mulți operatori economici sau între o asociație/un consorțiu de operatori economici, unitatea de învățământ și unitatea administrativ-teritorială pe raza căreia se află unitatea școlară. unui contract de pregătire practică, încheiat între unitatea de învățământ – agentul economic și elev;

- stagii de pregătire practică cu durata de 720 de ore, organizate după finalizarea clasei a X-a de liceu, formă de organizare specifică în prezent programelor de tip „A doua șansă”.

În învățământul profesional se parcurg disciplinele pentru învățământul obligatoriu și modulele de pregătire de specialitate pentru obținerea calificării profesionale. Studiile se finalizează cu examen de certificare. Absolvenții care promovează examenul de certificare a calificării profesionale dobândesc certificat de calificare de nivel 3 al Cadrului național al calificărilor (muncitor calificat) și suplimentul descriptiv al certificatului, conform Europass.

Distribuția teritorială a școlilor VET

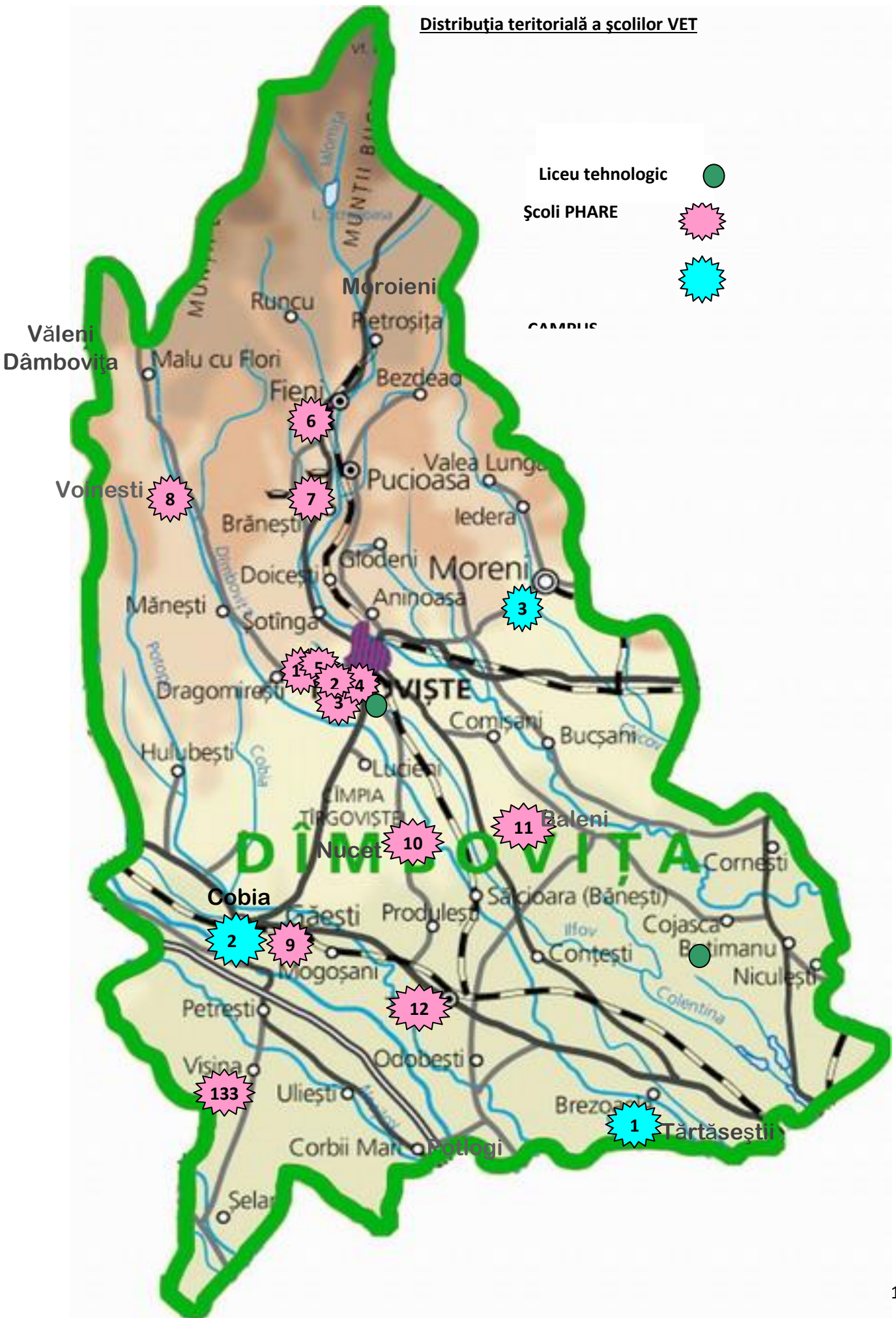

Simbol	Unitatea școlară	Domeniile de formare profesională inițială
ȘCOLI CARE AU FOST CUPRINSE ÎN PROGRAMUL PHARE TVET		
1	Liceul Tehnologic „Nicolae Ciorănescu” Târgoviște	Tehnic: mecanică, electric, electromecanică, electronică-automatizări Resurse naturale și protecția mediului: protecția mediului
2	Liceul Tehnologic „Constantin Brâncoveanu” Târgoviște	Tehnic : electric, electronică-automatizări, mecanică, <i>chimie industrială</i> Resurse naturale și protecția mediului: protecția mediului
3	Liceul Tehnologic „Spiru Haret” Târgoviște	Tehnic: industrie textilă și pielărie, electromecanică, <i>electric, electronică-automatizări</i> Servicii: estetica și igiena corpului omenesc, sănătate și asistență pedagogică
4	Liceul Tehnologic de Transporturi Auto Târgoviște	Tehnic: mecanică, electric, construcții, instalații și lucrări publice
5	Colegiul Economic „Ion Ghica” Târgoviște	Servicii: turism și alimentație, comerț, economic
6	Liceul Tehnologic „Aurel Rainu” Fieni	Tehnic: electronică-automatizări, electromecanică mecanică, materiale de construcții Servicii: comerț, economic
7	Liceul Tehnologic Pucioasa	Resurse naturale și protecția mediului: silvicultură, protecția mediului Tehnic: industrie textilă și pielărie, fabricarea produselor din lemn, mecanică, electronică-automatizări Servicii: Turism și alimentație
8	Liceul Tehnologic Voinești	Resurse naturale și protecția mediului: silvicultură, agricultură; Tehnic: electric; Servicii: economic, comerț
9	Liceul Tehnologic „Dr. C. Angelescu” Găești	Tehnic: mecanică, electronică-automatizări, Resurse naturale și protecția mediului: agricultură, industrie alimentară Servicii: economic, comerț, turism și alimentație
100	Liceul Tehnologic Nucet	Resurse naturale și protecția mediului: industrie alimentară, agricultură, silvicultură Servicii: economic, turism și alimentație
111	Liceul Tehnologic „Udrea Băleni” Băleni	Tehnic : industrie textilă și pielărie, mecanică
1210	Liceul Tehnologic „Goga Ionescu” Titu	Tehnic: mecanică, electric, electronică-automatizări, chimie industrială Resurse naturale și protecția mediului: protecția mediului Servicii: turism și alimentație, comerț, economic
13	Liceul Teoretic „Mihai Viteazul” Vișina	Tehnic: mecanică, electronică-automatizări
ȘCOLI - CAMPUS		
1	Liceul Tehnologic Tărtășești	Resurse naturale și protecția mediului: protecția mediului, agricultură Tehnic: mecanică , industrie textilă; Servicii: turism și alimentație,
2	Liceul Tehnologic „Iordache Golescu” Găești	Tehnic: mecanică, electric, electromecanică, electronică automatizări, construcții și lucrări publice, producție media,
3	Liceul Tehnologic Petrol Moreni	Tehnic: mecanică, electromecanică, industrie textilă, electronică-automatizări Resurse naturale și protecția mediului: protecția mediului
Liceu tehnologic		

●	Liceul „Voievodul Mircea” Târgoviște	Tehnic: mecanică, electromecanică, Resurse naturale și protecția mediului: protecția mediului
●	Liceul Tehnologic Cojasca	Tehnic: mecanică, industrie textilă

În scopul de a realiza corelarea cererii pieței muncii cu oferta în proiectul planului de școlarizare pentru anul școlar 2017-2018 domeniile aliniate cu țintele stabilite de membri CLDPS Dâmbovița, (Comitetul Local de Dezvoltare a Parteneriatului Social) în urma studierii cererii pieței muncii județene și a altor informații parțiale, sunt următoarele: mecanică; chimie industrială; electric; silvicultură; turism și alimentație; industrie alimentară; fabricarea produselor din lemn; industrie textilă și pielărie; estetica și igiena corpului omenesc.

În planul de școlarizare realizat pentru clasa a IX-a pentru anul școlar 2017-2018 au fost domenii nealiniate la cererea pieței muncii, conform țintelor stabilite prin PLAI, (Planul Local de Acțiune) cum ar fi: construcții, instalații și lucrări publice (0 % în planul de școlarizare comparativ cu ținta prevăzută în PLAI de 7%) și economic (14% în planul de școlarizare, comparativ cu limita maximă de 7% prevăzută în PLAI.

În urma analizelor s-au desprins următoarele concluzii:

- ❖ în oferta de formare profesională prin ÎPT din planul de școlarizare realizat pentru clasa a IX-a liceu tehnologic, învățământ profesional și învățământ dual, pentru anul școlar 2017-2018 au fost domenii nealiniate la cererea pieței muncii, conform țintelor stabilite prin PLAI 2017-2025, cum ar fi:
 - deficit în raport cu ținta prevăzută în PLAI pentru domeniul:
 - construcții, instalații și lucrări publice (0 % în planul de școlarizare comparativ cu ținta prevăzută în PLAI de 7%)
 - agricultură 1% în planul de școlarizare comparativ cu ținta prevăzută în PLAI de 6%
 - Depășirea ponderii alocate domeniilor:
 - economic (14% în planul de școlarizare, comparativ cu limita maximă de 7% prevăzută în PLAI)
 - protecția mediului (11% în planul de școlarizare, comparativ cu limita maximă de 7% prevăzută de PLAI.
- ❖ La liceul tehnologic, planul de școlarizare propus pentru anul școlar 2017-2018 a fost realizat în procent de 80,6%, din cele 50 clase propuse, cu 1400 elevi au fost realizate 41 clase, cu 1258 elevi la liceu tehnologic, clasa a-IX-a.
- ❖ La învățământul profesional, planul de școlarizare propus pentru anul școlar 2017-2018 a fost realizat în procent de 78,5%, din cele 30 clase propuse cu 840 elevi au fost realizate 25 clase, cu 659 elevi. Au fost realizate două clase pentru învățământul dual școlarizate la Liceul Tehnologic Nicolae Ciorănescu Târgoviște, la solicitarea operatorului economic SC Arctic Găești, pentru domeniile de pregătire: mecanică- operator la mașini cu comandă numerică și electronică- automatizări-electronist aparate și echipamente.
- ❖ Rata de succes este în creștere față de anul școlar trecut pentru învățământul gimnazial și liceal.
- ❖ Există parteneriate active cu operatorii economici, Agenția de Ocupare a Forței de Muncă, autorități și alte organizații care pot contribui la integrarea socio-profesională a absolvenților – prioritate permanentă a managementului școlar.
 - ❖ Un număr mare de unități de învățământ IPT (14) la nivelul județului au beneficiat de:
 - ✓ reabilitare și dotare cu echipamente didactice și de birotică din finanțările Phare TVET;
 - ✓ formarea personalului didactic și managerial pe problematica schimbărilor fundamentale din curriculum-ul VET.
 - ❖ Instrumentele de asigurare a calității s-au generalizat în toate școlile IPT.

- ❖ Rețea școlară de învățământ obligatoriu acoperă întreg teritoriul județului.

În anul școlar 2017-2018 la învățământul liceal tehnologic zi, seral, populația școlară a fost de 5670 elevi, la învățământul profesional și dual 1696, total învățământ profesional și liceal tehnologic 7366, la învățământul postliceal 1394 elevi.

Structura ofertei la învățământul profesional pe domenii de formare relevă că domeniul cel mai atractiv a fost domeniul mecanică, urmat de domeniile economic, comerț, turism și alimentație, industrie textilă și pielărie,

LICEU, clasa a IXa, propunere an școlar 2018-2019 comparativ cu anul școlar 2017-2018

- Nr. clase și nr. elevilor cuprinși în învățământul liceal, cu frecvență zi, existent an școlar 2017-2018, nr. clase 121, nr. elevi 3289, din care: filieră teoretică, nr clase 69 cu nr. elevi 1894; filieră tehnologică, nr clase 41 cu nr. elevi 1120; filieră vocațională, clase cu nr. 11, cu nr. elevi 275,
- Nr. clase și nr. elevilor cuprinși în învățământul liceal, cu frecvență seral, existent an școlar 2017-2018, nr. clase 4, nr. elevi 139,
- Nr. clase și nr. elevilor cuprinși în învățământul liceal, cu frecvență redusă, existent an școlar 2017-2018, nr. clase 2, nr. elevi 69,
- Propunere nr. clase și nr. elevi estimați a fi cuprinși în planul de școlarizare 2018-2019, în învățământul liceal, cu frecvență zi, nr. clase 122, nr. elevi 3416, din care: filieră teoretică, nr clase 68 cu nr. elevi 1904; filieră tehnologică, nr clase 42 cu nr. elevi 1176; filieră vocațională, clase cu nr. 12, cu nr. elevi 336,
- Propunere nr. clase și nr. elevi estimați a fi cuprinși în planul de școlarizare 2018-2019, în învățământul liceal, cu frecvență seral, nr. clase 7, nr. elevi 196,
- Propunere nr. clase și nr. elevi estimați a fi cuprinși în planul de școlarizare 2018-2019, în învățământul liceal, cu frecvență redusă, nr. clase 3, nr. elevi 84,

ÎNVĂȚĂMÂNT PROFESIONAL, clasa a-IX-a

- nr. clase și nr. elevilor cuprinși în învățământul profesional, existent an școlar 2017-2018, nr. clase 25, nr. elevi 668,
- propunere nr. clase și nr. elevi estimați a fi cuprinși în planul de școlarizare 2018-2019, în învățământul profesional, nr. clase 36, nr. elevi 1008,
- la învățământul profesional, planul de școlarizare propus pentru anul școlar 2017-2018 a fost realizat în procent de 78,5%, din cele 30 clase propuse cu 840 elevi au fost realizate 25 clase, cu 659 elevi. Au fost realizate două clase pentru învățământul dual școlarizate la Liceul Tehnologic Nicolae Ciorănescu Târgoviște, la solicitarea operatorului economic SC Arctic Găești, pentru domeniile de pregătire: mecanică- operator la mașini cu comandă numerică și electronică-automatizări-electronist aparate și echipamente.
- pentru anul școlar 2018-2019 au fost propuse în proiectul planului de școlarizare, trei clase pentru învățământul dual, două școlarizate la Liceul Tehnologic „Nicolae Ciorănescu” Târgoviște, la solicitarea operatorului economic SC Arctic Găești, pentru domeniile de pregătire: mecanică- operator la mașini cu comandă numerică și electronică-automatizări-electronist aparate și echipamente și o clasă la Liceul Tehnologic „Iordache Gulescu” Găești, domeniul de pregătire electromecanică, frigotehnist, calificarea profesională, operator economic SC Arctic Găești.

ÎNVĂȚĂMÂNT POSTLICEAL

- nr. clase și nr. elevilor cuprinși în învățământul postliceal, existent an școlar 2017-2018, nr. clase 10, nr. elevi 270,

- propunere nr. clase și nr. elevi estimați a fi cuprinși în planul de școlarizare 2018-2019, în învățământul profesional, nr. clase 12, nr. elevi 336,

ȘCOALA DE MAIȘTRI

- Nr. clase și nr. elevilor cuprinși la școala de maiștri, existent an școlar 2017-2018, nr. clase 0, nr. elevi 0,
- Propunere nr. clase și nr. elevi estimați a fi cuprinși în planul de școlarizare 2018-2019, în învățământul profesional, nr. clase 1, nr. elevi 28.

Din totalul cifrei de școlarizare realizată în planul de școlarizare pentru 2017-2018 (clasa a IX-a, pentru învățământ liceal - zi, în planul de școlarizare 2017-2018, clasele alocate liceului tehnologic reprezintă 34%, la liceu vocațional 9%, liceul teoretic a reprezentat 57%.

Din totalul cifrei de școlarizare realizată în planul de școlarizare pentru 2017-2018 (clasa a IX-a, pentru învățământ liceal zi, seral și pentru învățământ profesional), ÎPT are o pondere de 48% .

Analiza planurilor de școlarizare în raport cu PLAI evidențiază o aliniere în general bună în județ la țintele specifice și tendințele desprinse din PLAI. Se constată și unele abateri față de ponderile propuse prin PLAI în unele domenii cum ar fi ușor excedent pe electronică - automatizări.

Planul de școlarizare realizat pentru anul 2017-2018

Ținte pe termen mediu pe domenii de pregătire

Planul de școlarizare pentru liceu tehnologic, cl. IX-a, 2017-2018 comparativ cu țintele pt. 2017 stabilite prin PLAI

Domeniul de pregătire	Plan școlarizare 2017-2018			Ținta pe domenii conf. PLAI	Profilul derivat la niv.4 (%)	Ținte pe profile pt. 2017 niv.4
	Nr. clase	Nr. elevi	%	Ținta (%)		Ținta propusă (%)
Filiera Tehnologică, total, din care:	41	1128				
profil tehnic, total, din care:	18	494	44%	63,5%	Tehnic	54%
fabricarea produselor din lemn	0	0		1,5%		
electronică automatizări	3	91	7%	8,0%		
producție media	2	50	5%	0,0%		
construcții instalații și lucrări publice	0	0		7,0%		
mecanică	8	224	20%	25,5%		
electric	2	48	5%	9,0%		
industrie textilă și pielărie	1	22	2%	5,0%		
materiale de construcții	0	0		1,0%		
electromecanică	2	60	5%	5,0%		
chimie industrială	0	0		1,5%		
tehnici poligrafice	0	0				
profil servicii, total, din care:	14,5	421	35%	20,5%	Servicii	30%
turism și alimentație	3	87	7%	5,0%		
economic	8	229	19%	7,0%		
comert	2,5	75	6%	7,0%		
estetica și igiena corpului omenesc	1	30	2%	1,5%		
profil resurse naturale și protecția	8,5	212	21%	16,0%	Resurse	15%

mediului, total, din care:					naturale și protecția mediului
agricultură	0	0		6,0%	
silvicultură	0,5	9	1%		
protecția mediului	7	176	17%	7,0%	
industrie alimentară	1	27	2%	3,0%	

Structura pe profile a planului de școlarizare 2017-2018, la liceul tehnologic se încadrează în limitele stabilite prin PLAI anterior.

Pentru anul școlar 2017-2018 apar decalaje conform ponderilor rezultate din proiectul planului de școlarizare clasa a IX-a pentru domeniile economic, protecția mediului, agricultură, turism și alimentație, economic, industrie textilă și pielărie, construcții instalații și lucrări publice unde s-a ținut cont de cererile pe piața muncii, de opțiunile elevilor. Unele clase propuse în planul de școlarizare, pentru în anul 2017-2018, din domeniile agricultură, construcții instalații și lucrări publice, industrie alimentară, industrie textilă și pielărie nu au fost realizate deși sunt cereri de școlarizare din partea agenților economici.

Pentru dezvoltarea învățământului profesional și tehnic se impune o mai bună promovare a învățământului profesional, a învățământului dual insistând asupra calificărilor solicitate pe piața muncii; realizarea orientării școlare și profesională din clasele mici, prin consilierea părinților și elevilor, cu sprijinul Centrului Județean de Resurse și Asistență Educațională Dâmbovița și al tuturor unităților de învățământ din județ.

IV.5. Programul Școală după școală

În anul școlar 2017 – 2018 s-au desfășurat activități de consiliere a managerilor unităților de învățământ și a personalului didactic implicat în derularea programului, activități de monitorizare și evaluare a programului, inclusiv prin participare la activități. În toate cele 8 unități de învățământ s-au desfășurat inspecții tematice de către responsabilul județean al Programului „Școală după școală” și s-au încheiat rapoarte scrise care au vizat:

- respectarea Metodologiei privind organizarea programului „Școală după școală” care a fost aprobată cu OMECTS nr. 5349/2011, cu modificările și completările ulterioare - OMEN Nr. 4802 din 31.08.2017;
- evaluarea activităților desfășurate în Programul „Școală după școală”;
- verificarea modului de utilizare a instrumentelor de monitorizare la nivelul grupei/școlii.

Situația statistică privind derularea programului „Școală după școală”

Nr. crt.	Aspecte vizate	Date cantitative
1.	Numărul total de unități de învățământ care au derulat programul ȘDS în anul școlar 2017-2018	8
2.	Numărul total de elevi berneficiari ai programului ȘDS din învățământul primar	237 (17 grupe)
	Numărul total de elevi berneficiari ai programului ȘDS din învățământul gimnazial	12 (o grupă)
3.	Numărul total de unități de învățământ care au derulat programul ȘDS în propria unitate de învățământ	7
4.	Numărul total de unități de învățământ care au derulat programul ȘDS în alte locații, în afara unității de învățământ	1 – un spațiu al Primăriei Comunei Bărbulețu, cu destinație specială pentru programul ȘDS, spațiu construit prin fonduri europene
5.	Numărul total de unități de învățământ care au cuplat	0

	programul ȘDSȘ cu un program pentru asigurarea mesei calde	
6.	Resursele umane implicate în organizarea și desfășurarea programelor ȘDSȘ	Personalul didactic implicat se constituie din: - cadre didactice din unitatea de învățământ organizatoare a programului ȘDSȘ; - personal didactic auxiliar (bibliotecari)
7.	Sursele de finanțare a programului ȘDSȘ pentru plata personalului	Personalul implicat în derularea programului nu este plătit; activitatea se desfășoară în baza atribuțiilor incluse în fișa postului, de regulă prin implicarea mai multor cadre didactice la aceeași grupă (conform unui grafic stabilit la nivelul școlii)

ASPECTE REZULTATE DIN ACTIVITATEA DE MONITORIZARE / EVALUARE

A) Aspecte pozitive

1. Aspecte pozitive referitoare la respectarea Metodologiei privind organizarea Programului „Școală după școală”

- oferta programului ȘDSȘ este aprobată în consiliul profesoral al școlii, aspect care reiese din procesul-verbal încheiat în registrul consiliului profesoral;
- există decizia consiliului de administrație al unității de învățământ, privind organizarea programului ȘDSȘ în anul școlar 2017-2018;
- există avizul consiliului de administrație al ISJ Dâmbovița pentru derularea programului;
- este desemnat, dintre membrii consiliului de administrație al unității de învățământ, un cadru didactic cu atribuții de responsabil al programului „Școală după școală”;
- programul se bazează pe o analiză realistă a resurselor materiale și umane, analiza de nevoi fiind relevantă pentru organizarea programului;
- organizarea programului ȘDSȘ se face pe baza unui regulament intern de organizare, elaborat la nivelul unității de învățământ;
- se respectă pachetul educațional pentru care au optat părinții; pachetul educațional oferit respectă precizările OMEN 4802/2017;
- utilizarea resurselor electronice (calculator, videoproiector) se realizează numai pentru atingerea obiectivelor educaționale ale programului și nu în scop recreativ;
- programul se derulează conform precizărilor din metodologie; se respectă un interval de timp de aproximativ o oră și jumătate necesar servirii mesei, precum și activităților recreative în aer liber, înainte de începerea propriu-zisă a programului ȘDSȘ;
- programul este organizat și desfășurat de cadre didactice din învățământul preuniversitar, încadrate în unitatea de învățământ, conform unui grafic elaborat de responsabilul programului „școală după școală”; se remarcă legătura permanentă între cadrele didactice implicate în program, în scopul asigurării continuității activității și reglării unor aspecte identificate;
- persoanele care desfășoară activități în programul ȘDSȘ au fost supuse examinării medicale obligatorii la începutul anului școlar;
- rolul și responsabilitățile părinților și ale școlii sunt stipulate în *contractul de parteneriat* încheiat de aceștia la înscrierea elevilor în program;
- există un număr mic de elevi retrași din program; retragerea s-a realizat pe baza cererilor scrise ale

părinților;

- managerii unităților de învățământ asigură monitorizarea internă a programului „școală după școală” prin raportare la metodologia privind organizarea programului „școală după școală”, aprobată cu OMECTS nr. 5349/2011, cu modificările și completările ulterioare - OMEN nr. 4802 din 31.08.2017.

2. Aspecte pozitive referitoare la calitatea activităților desfășurate în Programul „Școală după școală”

- activitățile desfășurate de personalul didactic implicat corespund tipurilor de activități incluse în Metodologia privind organizarea programului „Școală după școală” (*Exemplu: activități de susținere și de dezvoltare personală a elevilor: autocunoașterea și intercunoașterea prin activități de dezvoltare emoțională și socială*)
- strategiile didactice sunt adecvate tipului de activitate și nevoilor reale ale elevilor; metodele didactice utilizate sunt adecvate tipului de activitate, competențelor vizate și vârstei elevilor;
- managementul clasei este favorabil progresului elevilor: climat optim pentru învățare, încurajarea elevilor, feedback constructiv, stabilirea de către cadrul didactic a unor relații pozitive cu copiii;
- sunt respectate particularitățile de vârstă ale elevilor, ritmul de lucru al acestora;
- copiii au o atitudine pozitivă față de învățare.

3. Aspecte pozitive referitoare la modul de utilizare a instrumentelor de monitorizare la nivelul grupei/școlii

- se înregistrează zilnic prezența elevilor în liste de prezență;
- se completează o condică de prezență de către cadrele didactice implicate în derularea programului;
- este monitorizat progresul individual al elevilor participanți la program; metodele utilizate de cadrele didactice implicate în program sunt preponderent complementare, ponderea cea mai mare având-o observarea sistematică a comportamentului elevilor; instrumentele utilizate sunt adecvate competențelor evaluate;
- responsabilul programului monitorizează derularea programului; instrumentul de monitorizare internă utilizat este relevant pentru verificarea modului în care este respectată metodologia privind organizarea programului „școală după școală”.

B) Aspecte de îmbunătățit

1. Aspecte referitoare la respectarea Metodologiei privind organizarea Programului „Școală după școală”

- precizarea în detaliu, în graficul lunar al activității, a tipurilor de activități care fac parte din categoria *activități de susținere și de dezvoltare personală a elevilor*, astfel încât să se asigure coerență în proiectarea activităților de același tip;
- precizarea, în ofertele tuturor unităților, a tipului de activitate ce vizează sprijinul specializat;
- includerea în oferta către părinți a unor pachete care să detalieze activitățile propuse, conform precizărilor art.6, OMEN 4802 / 2017 (cel puțin două pachete);
- identificarea criteriilor generale și specifice de selecție a elevilor în cadrul programului „Școală după școală” adecvate nevoilor reale și includerea acestora în regulamentul intern;
- implicarea, în mai mare măsură, a conducerii unităților de învățământ, în încheierea de acorduri de parteneriat pentru susținerea activităților din pachetul educațional, cu instituții care pot furniza servicii educaționale (palate ale copiilor, cluburi școlare etc.), ONG-uri, primării.

2. Aspecte referitoare la calitatea activităților desfășurate în Programul „Școală după școală”

- stabilirea unui program clar de lucru la care să participe toți elevii implicați în program și respectarea de către părinți a orei de finalizare a programului zilnic, astfel încât să nu fie perturbată activitatea;
- creșterea gradului de atractivitate al activităților desfășurate, prin adaptarea activităților la interesele și preocupările elevilor.

3. Aspecte referitoare la modul de utilizare a instrumentelor de monitorizare la nivelul grupei/școlii

- asigurarea monitorizării interne la intervale mai mici de timp, astfel încât reglarea să se realizeze în mod eficient;
- evaluarea gradului în care sunt realizați indicatorii de performanță stabiliți prin oferta de program.

Concluzii:

Organizarea Programului „Școală după școală” respectă, în foarte mare măsură, Metodologia privind organizarea programului „Școală după școală”. La nivelul unităților de învățământ se constată preocupare pentru adecvarea programului la cerințele reale ale elevilor, la specificul vârstei acestora.

Cadrele didactice implicate în program dovedesc preocupare pentru influențarea pozitivă a rezultatelor elevilor, a capacității de autocunoaștere și intercunoaștere, a deprinderilor de comunicare și colaborare, de participare la organizarea și desfășurarea unor activități practice adecvate vârstei copiilor.

Programul are un impact pozitiv asupra participanților.

IV.6. Învățământul Special și Special Integrat din județul Dâmbovița

Școala Gimnazială Specială Târgoviște este singura unitate de învățământ special și special integrat din județul Dâmbovița care școlarizează în regim de zi elevi cu deficiențe grave, severe, profunde și/sau asociate, dar care asigură și servicii de sprijin pentru elevii cu deficiențe moderate și ușoare din școlile de masă din municipiu și județ. Astfel, școala oferă servicii de sprijin pentru elevii cu CES integrați în învățământul de masă prin cadrele didactice itinerante / de sprijin. Aceasta este subordonată Ministerului Educației Naționale, coordonată metodologic de Inspectoratul Școlar Județean Dâmbovița și finanțată prin Consiliul Județean Dâmbovița.

Unitatea de învățământ a școlarizat în anul școlar 2017-2018 un număr total de 219 elevi și preșcolari cu dizabilități grave, profunde sau accentuate, din care 6 elevi cu dizabilități motrice, nedeplasabili, școlarizați la domiciliu, în municipiu și județ.

Serviciile specializate oferite de școală prin cadrele didactice și terapeuți sunt:

- activități instructiv-educative cu clasele, diferențiate pe grupe de nivel;
- activități terapeutice, corectiv-compensatorii (*terapie logopedică, kinetoterapie, ludoterapie*);
- consiliere psihologică pentru elevi cât și pentru părinții acestora;
- evaluare psihologică complexă;
- activități de terapie ocupațională;
- activități de organizare și formare a autonomiei personale și sociale;
- activități de învățare – compensare, adaptare curriculară și consiliere prin profesor de sprijin

pentru elevii integrați în școala de masă și pentru cei 6 elevi școlarizați la domiciliu.

Misiunea acestei instituții este aceea de a asigura creșterea calității procesului educațional și a serviciilor specializate, în vederea îmbunătățirii activităților de învățare, instruire, compensare, recuperare și protecție specială a elevilor și tinerilor cu cerințe educative speciale, din cadrul sistemului de învățământ special și special integrat.

În perioada 2017-2018 s-au respectat obiectivele formulate la începutul anului școlar prin Planul Managerial, propus și avizat de către Consiliul Profesorial și aprobat de Consiliul de Administrație:

- reconsiderarea managementului din perspectiva egalizării șanselor;
- realizarea planului managerial în concordanță cu politica educațională, obiectivele I.S.J. și ale școlii, pe baza analizei și diagnozei;
- organizarea judicioasă a activității în școală;
- aplicarea legislației școlare la toate nivelurile;
- monitorizarea activității și intervenția, pe baza analizei și a evaluării, în scopul eficientizării procesului educațional;
- încurajarea inițiativei pentru dezvoltarea instituțională a școlii;
- încurajarea și sprijinirea participării la programele de formare continuă;
- formarea și dezvoltarea culturii organizaționale de tip rețea;
- eliminarea și/sau pozitivarea conflictelor;
- asigurarea aplicării cu succes a Curriculum-ului Național și a C.D.Ș-urilor.;
- dezvoltarea parteneriatului cu comunitatea;
- eficientizarea fluxului informațional și de comunicare ascendentă și descendentă;
- îmbogățirea și conservarea bazei didactico-materiale.

Atât la nivelul școlii cât și al compartimentelor, documentele de proiectare a activității au fost întocmite la începutul fiecărei etape pe baza unei temeinice analize de diagnoză a activității anterioare, prin raportare la indicatorii de performanță și la criteriile de evaluare.

Colectivul didactic este format din 89 cadre didactice calificate, cu o solidă pregătire în activitatea cu elevul cu dizabilități, specialiști în terapii pentru diagnostice severe, de educație specială, kinetoterapeuți, specialiști în domeniul terapiilor educaționale și a activităților de pre-profesionalizare, specialiști în terapie educațională complexă și integrată și profesori de sprijin care acoperă 93 de norme didactice.

MANAGEMENT SCOLAR

Conducerea școlii a luat măsurile necesare pentru începerea anului școlar în condiții optime, asigurând cadrul corespunzător desfășurării procesului instructiv – educativ:

- încadrarea cu personalului didactic (titulari și suplinitori);
- stabilirea efectivelor la clase;
- numirea diriginților;
- întocmirea orarului;
- amenajarea corespunzătoare a sălilor de clasă, a atelierelor, igienizarea acestora precum și a tuturor spațiilor școlare;
- organizarea examenelor de diferență;
- verificarea documentelor privind examenele de diferență;
- verificarea și arhivarea cataloagelor din anul școlar 2017-2018;
- întocmirea programului de activități extra curriculare și extrașcolare;
- completarea cataloagelor definitive, conform Planurilor-cadru și a planurilor de învățământ;
- elaborarea planurilor manageriale la nivelul conducerii, catedrelor, comisiilor metodice;
- constituirea Consiliului de Administrație;
- planificarea profesorilor și elevilor de serviciu;
- vizarea planificărilor calendaristice ale profesorilor;
- constituirea Regulamentului de organizare și funcționare al unității școlare;
- rezolvarea corectă și la timp a tuturor situațiilor statistice cerute de Inspectoratul Școlar și alte instituții abilitate;
- acordarea calificatelor pentru personalul didactic auxiliar și nedidactic;

- întocmirea statisticilor de sfârșit de semestru;
- întocmirea situației alocațiilor - lunar;
- verificarea dosarelor pentru programul “Rechizite școlare”;
- transmiterea lunară a absențelor;
- încadrarea în bugetul alocat de ordonatorul principal de credite, Consiliul Județean Dâmbovița.

Școala dispune de un număr relativ bun de cadre didactice cu expertiză: 6 formatori, 2 mentori, 4 metodiști și doi responsabili de cercuri pedagogice. Preocuparea pentru perfecționare, formare continuă și dezvoltarea profesională a determinat participarea în număr mare a cadrelor didactice din Școala Gimnazială Specială Târgoviște la activitățile metodice și cursurile de formare continuă organizate de instituțiile abilitate la nivel local, județean și național.

Cei 219 prescolari și elevi (vârstă cronologică între 4 –21 ani) au fost repartizați în 31 clase care au funcționat astfel:

- 2 grupe de preșcolari din care o grupă funcționează în cadrul Grădiniței „Rază de soare” Târgoviște;
- 12 clase învățământ primar;
- 17 clase învățământ gimnazial.

În acest an școlar au funcționat 2 clase învățământ primar la Grădinița nr. 3 Găești pentru copiii din Centrul de Servicii Sociale Găești și cei care locuiesc în localitățile limitrofe. Majoritatea elevilor din școala noastră, mai precis 154 elevi, provin din familie, 29 elevi sunt în plasament familial la asistenți maternali, iar restul sunt instituționalizați după cum urmează:

- 13 la Centrul de Servicii Sociale „Floare de Colț ”Tîrgoviște;
- 14 la Centrul de Servicii Sociale Găești;
- 3 la Fundația Cara Bela Internațional Găești;

Analiza pe segmentul social a elevilor înscriși în unitatea noastră arată că 70% provin din mediul rural și 30% din mediul urban. Pentru a ușura deplasarea elevilor din județ, de la domiciliu la școală și retur, instituția a reușit să creeze 5 trasee speciale de transport pentru 112 elevi, cheltuielile acestui serviciu fiind suportate în perioada septembrie–decembrie 2017, din bugetul școlii, iar din ianuarie acesta a fost suportat din bugetul Consiliului Județean Dâmbovița.

Școala Gimnazială Specială Târgoviște funcționează într-un corp de clădire cu 3 nivele. Clădirea a fost construită în anul 1974. Prin grija celor care au fost la conducerea acestei instituții de-a lungul timpului, aceasta și-a modernizat permanent baza materială în acest moment dispunând de:

- 31 clase –din care 20 sunt dotate cu calculatoare ;
- 13 cabinete logopedice din care 10 sunt dotate cu calculatoare;
- 2 Sali kinetoterapie;
- 2 cabinete informatică -25 calculatoare;
- sala metodică;
- sala de joacă (ludotecă);
- 4 ateliere de lucru pt activitățile de preprofesionalizare;
- 1 bibliotecă cu 13 000 volume, fond de carte;
- teren de sport;
- o sală de festivități;
- parc de joacă;
- 6 birouri administrative.

Spațiul este corespunzător pentru desfășurarea în condiții normale a procesului de învățământ și terapeutic - recuperatoriu. Școala este prevăzută cu apă curentă, canalizare, încălzire centrală, iluminat

natural și artificial, sistem supraveghere video, conectare la internet și cablu TV, videoproiectoare, multifunctionale, stație audio, casetofon, sisteme audio, aparate specifice kinetoterapiei, mijloace fixe în dotarea atelierului de tâmplărie și croitorie.

În anul 2017, s-a aprobat proiectul *“Better teachers for special needs children integration”*, proiect de mobilitate în domeniul educației școlare finanțat prin Acțiunea cheie 1 a programului Erasmus+, având număr de referință 2017-1-RO01-KA101-036983, prin A.N.P.C.D.E.F.P. În cadrul acestui proiect din februarie până în prezent au avut loc 4 mobilități, la care au participat 16 cadre didactice la cursuri de formare în Cehia, Italia, Spania și Portugalia.

În luna martie, Școala Specială a deșus un proiect Erasmus K2 – proiect de schimb interșcolar cu titlul *“Future partnerships”*, având număr de referință 2018-1-UK01-KA229-048616_4, proiect care a fost aprobat în luna august și se va desfășura pe parcursul anului școlar 2018/2019.

În cadrul programelor de perfecționare aprobate la nivel național, Școala Specială a fost organizatoarea Simpozionului Național *„Tehnici alternative de comunicare cu elevul cu CES”* care s-a bucurat de un număr mare de participanți din județ și din țară.

O altă activitate cu un puternic impact la nivel național a fost organizarea Concursului Regional *„Copilărie Fericită” din cadrul Proiectului Arterapie „Punti de Prietenie”*.

În luna mai în Târgoviște s-au desfășurat Jocurile Naționale „Special Olympics” în cadrul cărora, profesorii și-au adus un aport deosebit, coordonând o parte din activitățile desfășurate.

În cadrul proiectului interjudețean *„Rețeaua Educațională Speranța”* în parteneriat cu județele Buzău și Prahova, cadrele didactice au însoțit elevii școlii speciale, care au participat la concursuri sportive și pe meserii, iar profesorii au beneficiat de un real schimb de experiență cu colegii din școlile participante.

Profesorii itineranți și de sprijin au oferit în perioada februarie-mai, servicii de consiliere metodologică privind adaptarea curriculară profesorilor din școlile de masă care lucrează cu elevi cu cerințe educative speciale integrați. Astfel de activități au fost desfășurate în toate școlile integratoare care dispun de servicii de sprijin, dar și în școli în care sunt integrați elevi cu diferite deficiențe, dar care nu au în încadrare cadre didactice specializate în lucrul cu acești copii (profesori itineranți/de sprijin, consilieri școlari, logopezi).

În cadrul Programului Operațional Capital Uman 2014-2020, axa prioritară 6, s-a aprobat Proiectul *“SI TU CONTEZI! – Îmbunătățirea calitatii serviciilor educaționale pentru elevii cu dizabilități și CES din județul Dâmbovița prin intervenții armonizate cu nevoile acestora”*, Beneficiar fiind Consiliul Județean Dâmbovița iar Școala Specială Târgoviște - Partener 2.

Având în vedere specificul unității s-a pus un accent deosebit pe activitățile extracurriculare, de integrare și socializare realizate în cadrul parteneriatelor cu comunitatea locală: Direcția de Asistență Socială Târgoviște, Teatrul Toni Bulandra, Complexul Național Muzeal Curtea Domnească, Biblioteca județeană I.H. Rădulescu, Poliția Municipală Târgoviște, Centrul de Prevenire, Evaluare și Consiliere Antidrog, Universitatea Valahia, Facultatea de Sport cu care s-a încheiat Convenție de Colaborare privind activitatea de practică de specialitate a studenților de la specialitatea kinetoterapie, cu nenumărate instituții școlare de pe raza orașului Târgoviște, din județ dar și din alte județe.

În luna noiembrie 2017 un grup de 15 cadre didactice au făcut parte din echipa care au realizat decorațiuni pentru proiectul internațional European Christmas Tree Decoration Exchange 2017.

La nivelul unității s-au încheiat proiecte de parteneriat educativ și voluntariat care sunt derulate conform planificării activităților în cadrul Strategiei Naționale de Acțiune Comunitară prin care elevii din CN I. Văcărescu, CN C. Carabella și Liceele P. Cercel și Voievodul Mircea vin și desfășoară diverse activități cu elevii școlii speciale sub îndrumarea profesorilor. Cadrele didactice din școală au organizat serbări cu elevii cu ocazia unor sărbători sau evenimente ale școlii: 8 Martie, 1 Iunie, sfârșit de an școlar. În luna martie s-au organizat la Muzeul Județean de Istorie și în piața Prefecturii standuri cu vânzare de produse dedicate primăverii realizate de elevii școlii noastre. Sub auspiciile sărbătoririi Centenarului, în școală s-au desfășurat acțiuni și activități la nivelul de înțelegere pentru elevii noștri.

Elevii școlii au fost prezenți și au obținut rezultate deosebite, la manifestări culturale artistice și sportive pentru copii cu dizabilități, organizate la nivel de județ, național sau internațional: Festivalul Internațional „Învieră Domnului”, Festivalul Internațional ”Flori de Mai”, concursuri de tenis și fotbal prin implicarea Fundației Special Olympics. În luna februarie un echipaj al școlii a participat la Olimpiada Națională a Zăpezii desfășurată la Rânca-Gorj și s-a clasat pe locul III.

În această vară 15 elevi au beneficiat de o tabără gratuită la mare prin grija Direcției Județene de Sport și Turism.

La începutul anului bugetar, a fost proiectat și elaborat împreună cu membrii Consiliului de Administrație, proiectul de buget și proiectul de achiziții și dotare al unității, respectând planul de dezvoltare al școlii. În baza bugetului repartizat și aprobat de Consiliul Județean Dâmbovița s-a procedat la repartizarea conform legii, pe capitole și articole.

Referitor la respectarea disciplinei financiare am fost preocupați de:

- încadrarea creditelor bugetare solicitate în prevederile bugetului ordonatorului principal de credite, repartizate pe trimestre, luni și detaliate conform clasificății bugetare;
- achizițiile publice să fie cuprinse în programul anual;
- respectarea prevederilor legale privind achizițiile publice (modul de întocmire a contractelor economice, analiza cheltuielilor materiale și de personal, documentele utilizate, plata acestora, precum și consecința deciziilor manageriale asupra situației financiare);
- organizarea și efectuarea controlului financiar preventiv.

Sursele de finanțare a acestor cheltuieli au fost: Consiliul Județean Dâmbovița și Ministerul Educației Naționale, prin Inspectoratul Școlar Județean Dâmbovița. Toate declarațiile către autoritățile statului (bugetul de stat, bugetul asigurărilor sociale, șomaj, asigurări de sănătate etc.) au fost depuse și obligațiile față de aceste autorități au fost achitate în termenul legal. Instituția nu înregistrează plăți restante.

Climatul din școala a fost armonios, constructiv, între cadrele didactice existând o bună colaborare. Colaborarea dintre școală și familiile elevilor a fost mai bună decât în anii precedenți.

IV.7. Învățământul Particular și Alternativele Educaționale

Pluralismul educațional este asigurat în județul Dâmbovița prin rețeaua celor 6 unități de învățământ particular postliceal și preșcolar (cinci acreditate și una autorizată, în curs de acreditare), cele 12 unități de învățământ preșcolar și cele nouă unități de învățământ primar care școlarizează în alternativa Step by Step și prin Grădinița PP Nr. 2 Pucioasa care școlarizează în alternativa Waldorf.

Anul acesta au fost cuprinse în planul de școlarizare 56 de grupe cu 1572 preșcolari și 39 de clase cu 1023 elevi în alternativele educaționale.

În învățământul particular, la nivelul județului Dâmbovița au fost școlarizați 214 copii de grădiniță și 719 elevi din învățământul postliceal sanitar.

Pentru a asigura cadre didactice pregătite pentru perioada următoare în județul Dâmbovița s-au organizat cursuri de inițiere și formare în alternativa Step by Step având ca beneficiari peste 30 de profesori pentru învățământ primar și preșcolar din județul nostru.

Pe parcursul anului școlar s-au făcut demersurile către Comisia Națională pentru Alternative Educaționale pentru reluare de ciclu și extindere la nivelul claselor pregătitoare din cadrul alternativei *Step by step*, astfel că a fost aprobată de către *CEDP Step by Step* funcționarea a 7 clase pregătitoare cu reluare de ciclu și o clasă pregătitoare cu extindere.

Învățământul particular cuprinde șase unități dintre care cinci acreditate și una în curs de acreditare: Grădinița „Dorothy” Târgoviște, Grădinița „Sfântul Francisc” Târgoviște și Grădinița ”Model” – Valea Voievozilor, la care se adaugă Școala Postliceală „CAROL DAVILA”, Școala Postliceală F.E.G. și Școala Postliceală Sanitară “CHRISTIANA” Târgoviște.

Concluzii:

În acest an școlar a avut loc creșterea numărului elevilor încadrați în clasele de învățământ primar din alternativa *Step by Step* precum și creșterea numărului preșcolarilor și elevilor care au urmat unitățile de învățământ particular.

Pregătirea profesorilor pentru învățământul primar și preșcolar pentru a fi abilitate să predea la clasele sau grupele din alternativa *Step by Step*, prin cursurile organizate în județul Dâmbovița este foarte bună fiind realizate astfel:

- Învățământ preșcolar: trei cursuri în perioadele octombrie-noiembrie 2017, ianuarie-februarie 2018, mai- iunie 2018, totalizând 50 de cadre didactice din județul nostru ;
- Învățământ primar patru cursuri în perioadele : iunie-septembrie 2018, totalizând 35 cadre didactice, atât cursuri de inițiere cât și cursurile specifice claselor care urmează să fie preluate în anul școlar 2018-2019.

Județul nostru beneficiază de existența unei tradiții în implementarea alternativei *Step by Step* (*peste 20 de ani pentru învățământul primar și preșcolar*) și desfășurarea activității formatorilor naționali proveniți din județul nostru, cu experiență în domeniul alternativelor.

În majoritatea cazurilor se înregistrează o creștere a vizibilității alternativelor educaționale în comunitate (exemplu orașul Pucioasa care beneficiază de reluarea alternativei în cele două școli gimnaziale cu o cerere ridicată din partea părinților).

Cererea pentru școlarizarea în învățământul postliceal sanitar particular se menține destul de ridicată, elevii beneficiind de instruire practică de specialitate de calitate în instituțiile medicale din Municipiul Tîrgoviște, iar absolvenții fiind solicitați pe piața muncii internă și europeană.

IV.8. Integrarea europeană, relații internaționale, programe de cooperare internațională

Programul ERASMUS+

La nivel județean proiectele de parteneriat strategic în domeniul educație școlară (Acțiunea Cheie 2) precum și proiectele instituționale de mobilitate în scop de formare continuă în domeniul educație școlară și formare profesională (Acțiunea Cheie 1) din cadrul **Programului Erasmus+**, inițiat de Comisia Europeană pentru perioada 2014 – 2020, sunt coordonate de Inspectoratul Școlar Județean Dâmbovița. Programul integrează toate inițiativele în materie de educație, formare, tineret și sport într-un cadru european unic, la care participă în prezent 33 de țări: toate cele 28 de state membre ale UE, Turcia, fosta Republică Iugoslavă a Macedoniei, Norvegia, Islanda și Liechtenstein. **Programul Erasmus+** este gestionat în România de Agenția Națională pentru Programe Comunitare în Domeniul Educației și Formării Profesionale (A.N.P.C.D.E.F.P.), organism conex al Ministerului Educației Naționale.

În anul școlar 2017 – 2018, la nivelul județului Dâmbovița s-au derulat 68 de proiecte în care au fost implicate 35 unități de învățământ, Inspectoratul Școlar Județean, Casa Corpului Didactic și Centrul Județean de Resurse și Asistență Educațională Dâmbovița (5 din mediul rural, 30 din mediul urban).

Pentru promovarea programului **Erasmus +**, ISJ a realizat următoarele activități:

- elaborarea de materiale de informare și transmiterea lor în rețeaua profesorilor responsabili cu proiectele educaționale europene din școli (responsabili_programe_db@yahoo.com);

- facilitarea găsirii de parteneri din țări ale U.E. și în cadrul ELAN (European Local Authorities Network) din care ISJ Dâmbovița face parte prin inspectorii de proiecte educaționale începând cu anul 2016;

- mai multe activități de informare – formare, workshop-uri și activități metodice de schimb de bune practici la care au participat profesorii responsabili cu proiectele educaționale europene din școli și alte cadre didactice interesate, scopul acestora fiind să dezvolte competențe de proiectare și planificare a unor proiecte de mobilitate sau de parteneriat strategic.

Ca urmare a desfășurării acestor activități și a consilierii acordate de inspectorii de specialitate, unitățile școlare din județul Dâmbovița au fost interesate de valorificarea oportunităților oferite de

Programul Erasmus+, dovadă fiind cererile de finanțare/proiectele depuse spre aprobare în anul școlar 2017 – 2018, potrivit Apelului european și Apelului național 2018:

- **Proiecte instituționale de mobilitate** (termen unic european 1 februarie 2018): **40 aplicații**
- ✓ proiecte de mobilitate pe domeniul educația școlară – **33 de aplicații** eligibile (din totalul de 436 depuse la nivel național), **12 proiecte aprobate (6 în mediul rural și 6 în mediul urban), reprezentând 11% din proiectele aprobate la nivel național:**

1. Școala Gimnazială Corbii Mari
2. Școala Gimnazială "Smaranda Gheorghiu" Târgoviște
3. Școala Gimnazială "Șerban Cioculescu" Găești
4. Liceul Tehnologic "Constantin Brancoveanu"
5. Școala Gimnazială Nr. 1 Moreni
6. Liceul Tehnologic Nucet
7. Școala Gimnazială "Grigore Rădulescu" Bezdead
8. Școala Gimnazială Potlogi
9. Școala Gimnazială "Tudor Vladimirescu" Târgoviște
10. Școala Gimnazială "Prof. Ilie Popescu" Șotânga
11. Școala Gimnazială Petrești
12. Școala Gimnazială "Mihai Viteazul" Târgoviște

- ✓ proiecte de mobilitate pe domeniul formare profesională (VET) – **5 aplicații** eligibile (din totalul de 362 depuse la nivel național), **1 proiect aprobat:**

1. Liceul Tehnologic Petrol Moreni

- ✓ proiecte de mobilitate pe domeniul educației adulților – **2 aplicații** eligibile (din totalul de 61 depuse la nivel național), **ambele proiecte aprobate:**

1. Școala Gimnazială Ulmi
2. Centrul Județean de Resurse și de Asistență Educațională Dâmbovița

- **Proiecte de parteneriat strategic** (termen unic european 21 martie 2018): **42 proiecte aprobate (aprox. 10% din totalul național) în 28 unități de învățământ.**

1. Școala Gimnazială Tudor Vladimirescu
2. Liceul Tehnologic Petrol Moreni (2 proiecte)
3. Școala Gimnazială Vulcană Pandele (3 proiecte)
4. Liceul Teoretic Iancu C. Vissarion
5. Colegiul Economic Ion Ghica Târgoviște (5 proiecte)
6. Școala Gimnazială Ulmi
7. Colegiul Național I.L. Caragiale Moreni
8. Școala Gimnazială Mihai Viteazul Pucioasa
9. Liceul Tehnologic Constantin Brancoveanu
10. Grădinița cu Program Prelungit Nr. 1 (2 proiecte)
11. Liceul Tehnologic Pucioasa (2 proiecte)
12. Școala Gimnazială Vasile Carlova
13. Școala Gimnazială Nucet (2 proiecte)
14. Grădinița cu Program Prelungit Raza de Soare (2 proiecte)
15. Școala Gimnazială Nr. 1 Moreni (3 proiecte)
16. Grădinița cu Program Prelungit Nr. 2 Pucioasa
17. Liceul Tehnologic Cojasca
18. Școala Gimnazială Coresi
19. Liceul Teoretic Ion Ghica Răcari
20. Școala Gimnazială Corbii Mari

21. Scoala Gimnaziala - Gradinita cu Program Normal Buciumeni
22. Gradinita Prichindel Pucioasa
23. Scoala Gimnaziala Nr. 4 Elena Donici Cantacuzino (2 proiecte)
24. Scoala Gimnaziala Ioan Alexandru Bratescu-Voinesti
25. Scoala Gimnaziala Smaranda Gheorghiu
26. Scoala Gimnaziala Buciumeni - Scoala Primara Valea Leurzii
27. Scoala Gimnaziala Lucieni
28. Scoala Gimnaziala Speciala Târgoviște

➤ Inspectoratul Școlar Județean Dâmbovița face parte, începând cu luna noiembrie 2016, dintr-o rețea de autorități regionale europene (cu reprezentanți în 23 de state europene) denumită ELAN, prin intermediul căreia este facilitată cooperarea între instituțiile de învățământ din județ cu instituții europene și sunt implementate cursuri și activități de formare la nivel european într-un cadru comun, prin **Programul Erasmus+**, astfel că **internaționalizarea educației** prin efectele benefice ale acesteia să devină o cale în creșterea calității educației la nivel județean.

Mecanismul European SEE 2014-2021 (granturile finanțate de Islanda, Liechtenstein și Guvernul României).

Primul apel pentru *Programul de Educație, Burse, Ucenicie și Antreprenoriatul Tinerilor în România*, a adus aprobarea unui proiect adresat învățământului preuniversitar inițiat, elaborat și implementat de ISJ Dâmbovița. Proiectul este denumit **Q.E.D. – Management democratic pentru o rețea educațională de calitate**, și are un buget solicitat și aprobat de 26.400 Euro. Va fi implementat în perioada septembrie 2018- februarie 2020.

Competiții, premii și recunoașteri în domeniul proiectelor europene

➤ **Competiția națională pentru obținerea Certificatului de "Școală Europeană"**

În data de 24 mai 2018, la Palatul Parlamentului a avut loc festivitatea de decernare a certificatelor care atestă statutul de Școală Europeană pentru unitățile de învățământ din țară, în următorii trei ani școlari.

Lista unităților școlare care dețin certificatul de școală europeană și perioada de valabilitate

1. Școala Gimnazială „Coresi”, Târgoviște (2018 – 2021)
2. Liceul Tehnologic Petrol Moreni (2018 – 2021)
3. Școala Gimnazială Nr. 4 „Elena Donici Cantacuzino”, Pucioasa (2018 – 2021)
4. Colegiul Național ”Constantin Carabella”, Târgoviște (2018 – 2021)
5. Seminarul Teologic Ortodox ”Sf. Ioan Gură de Aur” Târgoviște (2018 – 2021)
6. Școala Gimnazială Nr. 1 Moreni (2017 – 2020)
7. Colegiul Național ”Nicolae Titulescu”, Pucioasa (2016 – 2019)
8. Liceul ”Voievodul Mircea”, Târgoviște (2016 – 2019)
9. Liceul de Arte ”Bălașa Doamna” Târgoviște (2016 – 2019)
10. Colegiul Național ”Constantin Cantacuzino, Târgoviște (2016 – 2019)
11. Școala Gimnazială ”Mihai Viteazul” Pucioasa (2016 – 2019)
12. Colegiul Național ”Ienăchiță Văcărescu”, Târgoviște (2016 – 2019)
13. Colegiul Economic ”Ion Ghica”, Târgoviște (2016 – 2019)
14. Liceul Tehnologic Nucet (2016 – 2019)

➤ **Competiția Euro Quizz, În cadrul Programului Europa, casa noastră**, organizat de Reprezentanța Comisiei Europene în România. Au participat peste 30 de **echipaje** din școlile dâmbovițene.

➤ **Olimpiada națională de argumentare, dezbatere și gândire critică *Tinerii Dezbat 2018***

Au participat 2 echipe de elevi promovate la etapa județeană, unul la secțiunea începători, altul la secțiunea avansați. Rezultat: echipajul C.N. "Ienăchiță Văcărescu" a obținut **locul III la nivel național**, secțiunea avansați și unul dintre reprezentanții echipajului de începători de la Liceul de Arte "Bălașa Doamna" mențiune MEN.

➤ **Concursul național de produse finale ale proiectelor de cooperare europeană „Made for Europe” 2018. La faza națională**, elevii din județul nostru au obținut: **un premiu I, un premiu III și trei mențiuni**, fiecare la categoriile la care au participat.

➤ **Proiectul World’s Largest Lesson**, inițiativă pentru promovarea **Obiectivelor mondiale ale dezvoltării durabile** cuprinse în Agenda ONU pentru Dezvoltarea Durabilă pentru anul 2030.

Proiectul pentru promovarea înțelegerii de către elevi a obiectivelor mondiale ale dezvoltării durabile s-a desfășurat în unitățile de învățământ din județul Dâmbovița, la inițiativa UNESCO și Project Everyone și a constat în organizarea de lecții pe tematica acestor obiective. Au raportat lecții în cadrul orelor de curs și ca activități extrașcolare 15 unități școlare, incluzând peste 25 cadre didactice coordonatoare și peste 500 elevi. Șase unități de învățământ și-au înscris activitatea folosind instrumentul online **Global Digital Map**.

Alte tipuri de proiecte aflate în derulare

➤ **ROSE - Proiectul privind învățământul secundar**

Proiectul are ca principal scop *îmbunătățirea tranziției de la liceu la învățământul terțiar și creșterea gradului de retenție în primul an universitar în instituțiile finanțate în cadrul proiectului*, contribuind la implementarea Strategiei naționale de prevenire a părăsirii timpurii a școlii și a Strategiei naționale pentru învățământ terțiar 2015-2020. Obiectivele granturilor mici (mici – 70.000 Euro, medii – 100.000 Euro și mari - 152.500 Euro) sunt reducerea ratei de abandon școlar în licee, creșterea ratei de absolvire și îmbunătățirea performanței la examenul de bacalaureat. Din județul Dâmbovița în prima rundă sunt cuprinse 8 unități de învățământ liceal, iar în runda a doua alte 12. Acestea sunt:

Runda 1

1. Colegiul Național "I.L. Caragiale" Moreni – dimensiunea grantului medie
2. Liceul Tehnologic Pucioasa - dimensiunea grantului medie
3. Liceul Tehnologic Nucet - dimensiunea grantului medie
4. Liceul Teoretic "Iancu C Vissarion" Titu - dimensiunea grantului medie
5. Liceul Tehnologic Petrol Moreni - dimensiunea grantului medie
6. Seminarul Teologic Ortodox "Sf. Ioan Gura De Aur" Târgoviște - dimensiunea grantului mică
7. Liceul "Voievodul Mircea" Târgoviște - dimensiunea grantului mare
8. Liceul Tehnologic "Nicolae Ciorănescu" Târgoviște - dimensiunea grantului mare.

Runda 2

1. Liceul Teoretic "Mihai Viteazul" Vișina
2. Liceul Teoretic "Ion Ghica" Răcari
3. Liceul Tehnologic "Dr.C. Angelescu" Găești
4. Liceul Tehnologic "Spiru Haret" Târgoviște
5. Liceul Tehnologic Tartășești
6. Liceul Tehnologic "Aurel Rainu" Fieni
7. Liceul Tehnologic Voinești
8. Liceul Teoretic "Ion Heliade Rădulescu" Târgoviște
9. Liceul Tehnologic "Iordache Golescu" Găești
10. Liceul Teoretic "Petru Cercel" Târgoviște

11. Liceul Tehnologic "Goga Ionescu" Titu

12. Liceul Tehnologic "Constantin Brâncoveanu" Târgoviște

➤ **Programul Operațional Capital Uman (POCU)**

Proiecte aprobate în care Inspectoratul Școlar Județean Dâmbovița este partener, în cadrul Programului Operațional Capital Uman 2014 - 2020, Axa prioritară 6 "Educație și competențe", Prioritatea de investiții 10 (i) "Reducerea și prevenirea abandonului școlar timpuriu și promovarea accesului egal la învățământul preșcolar, primar și secundar de calitate, inclusiv la parcursuri de învățare formale, non formale și informale pentru reintegrarea în educație și formare":

➤ Apelul Programul „ȘCOALĂ PENTRU TOȚI” :

- „Școala bucuriei – Parteneriat pentru o comunitate de învățare durabilă”, în parteneriat cu Asociația InovitaVerde și CCD Dâmbovița, (grup țintă elevi și cadre didactice din 2 comunități din mediu defavorizat)

➤ Apelul Programul „PROFESORI MOTIVAȚI ÎN ȘCOLI DEFAVORIZATE”:

- “INO-PRO – INOvație și PROgres pentru o educație școlară de calitate și incluzivă, în județul Dâmbovița”, în parteneriat cu CCD Dâmbovița și Asociația PartNET – Parteneriat pentru Dezvoltare Durabilă (grup țintă elevi și cadre didactice din 14 unități școlare din mediu defavorizat).

CONCLUZII GENERALE

Programul european în domeniul educației, formării, tineretului și sportului, **Erasmus+** constituie o oportunitate deosebită în ceea ce privește deschiderea școlii dâmbovițene către Europa, el fiind menționat ca atare în strategiile ISJ și ale unităților școlare. O dovadă în acest sens este numărul mare și diversitatea proiectelor în care s-au implicat cadre didactice și elevi din județ (peste **90 proiecte** ce se vor derula în anul școlar 2018 – 2019 de către circa **45 unități școlare**).

Raportat la numărul unităților școlare și la cel al populației școlare, județul nostru beneficiază de o diversitate și de un număr mare de proiectelor finanțate prin Programul Erasmus+. ISJ estimează astfel că impactul acestor proiecte va fi foarte bun pentru creșterea calității educației pe diverse niveluri de școlarizare, pe domenii (educație școlară, formare profesională), dar și ca distribuție teritorială (școli/licee atât din mediul urban, cât și din mediul rural sau urban periferic).

Comunitatea educațională din județ a dovedit interes atât față de Programul Erasmus+, cât și față de alte tipuri de programe europene implicându-se în proiecte de parteneriat, de informare și promovare a politicilor europene în domeniul educației și de formare continuă care să conducă la construcția unui învățământ de calitate și la dezvoltarea dimensiunii europene a educației dâmbovițene.

IV.9. Activitatea educativă. Consilierea școlară

Secolul XXI aduce în prim plan conceptele care trebuie să creeze condițiile egale și echitabile la educație pentru toții tinerii, dezvoltarea abilităților și competențelor, dezvoltarea potențialului personal al fiecărui individ, reducerea inegalității și a excluziunii sociale. De asemenea, se are în vedere ca prin aceste activități educative să se promoveze valorile și principiile etice, cooperarea între actorii implicați în educație pentru utilizare celor mai bune abordări didactice necesare ridicării standardelor educaționale și nu în ultimul rând asigurarea resurselor umane și financiare pentru derularea acestor programe educative.

Pentru formarea competențelor cheie la elevi se va avea în vedere profilul cadrului didactic care vor include capacitatea de utilizare a unor metode specifice de identificare a nevoilor și intereselor elevilor, asumarea unui demers pedagogic fundamentat pe opțiuni explicite privind metodologiile didactice în relație cu teoriile învățării și în raport cu nevoile și interesele elevilor. De asemenea, se are în vedere un nivel înalt de autocunoaștere, autonomie, reflecție personală, echilibru emoțional,

asertivitate și bune calități de comunicare cu elevii, dezvoltarea maximală a potențialului fiecărui copil/elev, pentru progres în învățare, pentru un climat incluziv, pozitiv și inovativ.

În tot acest context se pune accent pe consiliere, mediere socială, facilitarea învățării în contexte nonformale și informale de educație, asigurarea de suport individualizat elevilor cu diferite nevoi de învățare, asigurarea legăturii cu familia și implicarea acestora în dezvoltarea personală a copilului/elevului, angajarea acestora în experiențe educaționale care transcend granițele disciplinare, culturale și ideologice. De aceea este nevoie permanent de feedback, pentru a ști cum să-și ajusteze strategiile de învățare, iar decidenții au nevoie de informații pentru a ști cum să regleze politicile educaționale.

În unitățile de învățământ gimnazial verificările făcute cu ocazia inspecțiilor generale sau a monitorizărilor tematice au scos în evidență următoarele aspecte pozitive:

- există preocupare pentru completarea instruirii formale/informale a copiilor cu o serie de cunoștințe/deprinderi/competențe specifice educației non-formale;
- se derulează numeroase parteneriate în școli cu rezultate concrete și implicarea copiilor/părinților/cadrelor didactice/comunității (cu alte instituții de învățământ, primăria, biblioteca, biserica, poliția, cabinete medicale individuale, asociații culturale, ONG-uri, fundații, asociații de părinți, agenți economici, Palat/ Cluburi ale copiilor);
- cele mai multe proiecte derulate cu parteneri educaționali sunt proiecte tematice cu rezultate viabile și acțiuni concrete, astfel de proiecte educaționale derulate în parteneriat având loc în toate școlile:
 - „Împreună pentru un mediu curat!”
 - *Judecător, martor, inculpat, pentru o zi*
 - „Dăm like în parc”
 - „Colectând hârtia – păstrăm pădurea”
 - „Școli conectate la comunitate”
 - „Educația e șansa ta,,
 - „Sărbătorim copilul din noi”
- nu au existat conflicte majore între părinți și școală sau între școală și parteneri educaționali;
- există documente proiective și de analiză a activității educative/extrașcolare în majoritatea unităților școlare;
- sunt mediatizate/popularizate rezultatele obținute în cadrul activităților/proiectelor educative prin site-uri, pagini web, afișaj, rețele de socializare etc.;
- există o mare diversitate de activități educative/extrașcolare derulate cu ocazia unor evenimente din calendarul anual, a unor evenimente din viața școlii sau comunității;
- activitatea de consiliere se derulează în mod curent atât pentru părinți cât și pentru elevi;
- în școli activitatea metodică s-a derulat corespunzător, fiind abordate teme importante, iar în fiecare centru metodic pentru ambele semestre au fost organizate activități metodice deosebite cu tematică prioritară pentru elevi/cadre didactice:
 - Proiectarea lecțiilor de consiliere-rol important în stabilirea unei relații apropiate diriginte-elev - dezbateri
 - Știu să-mi organizez timpul liber - lecție demonstrativă
 - Cooperăm și ne ajutăm - lecție demonstrativă
 - Voi fi un cetățean responsabil
 - Preadolescența, vârsta idealurilor și a întrebărilor
 - Ce meserii cunosc?
 - Modele de viață, modele de carieră

- „ *Antreprenor de succes– exemple de bune practici*”
- „Fenomenul Bullying-Spune NU hărțuirii”
- școlile s-au implicat în proiectarea/organizarea unor concursuri/festivaluri/simpozioane aflate în CAEJ/CAERI/CAEN sau CAEL.

Din CAEN în anul școlar 2017/2018 au făcut parte următoarele concursuri organizate de școli gimnaziale:

- „*Joc de creion*”, *Proiect Național, cuprins în CAEN / Școala nr.4 Pucioasa*
- „*Suntem independenți, suntem națiune de sine stătătoare!*”, și „ *Eminescu – legenda sufletului românesc*”/ *Școala Vasile Cârlova*
- „*Trofeul Coresi*”- *Școala Gimnazială Coresi*
- „ *Manifest pentru sănătatea Pământului*”- *Școala. Gimn „I. AL. Brătescu- Voinești” Târgoviște*
- activitățile educative/extrașcolare au îmbrăcat diverse forme: concursuri/festivaluri, spectacole, excursii tematice, întreceri sportive, dezbateri, evocări, acțiuni eco, seminarii, conferințe, simpozioane, expoziții, acțiuni de voluntariat.

- la concursurile/festivalurile din CAEJ/CAERI/CAEN școlile au obținut peste 800 premii județene, peste 350 regionale/interjudețene și mai mult de 300 premii naționale și internaționale.

Există și aspecte de îmbunătățit, în general pe partea de comunicare și de asigurare a resurselor materiale pentru organizarea unor activități educative de calitate:

- resursele materiale sunt insuficiente pentru numărul mare de activități propuse pentru a se corela cu calendarul anual,
- formarea în domeniul educativ este încă insuficient exploatată,
- programul școlar extrem de încărcat limitează ca timp și nr. activitățile educative, sau obligă cadrele didactice la o abordare mai selectivă a manifestărilor/evenimentelor în funcție de cultura organizațională,
- există cadre didactice care nu se implică suficient, în general cele care nu ocupă funcția de diriginte,
- nu se pune accent întotdeauna pe continuitatea proiectelor/parteneriatelor, pe monitorizarea activităților și cuprinderea acestora în materialele de analiză ale școlii.

La nivel județean sub coordonarea ISJ-Dâmbovița s-au deulat numeroase activități educative/extrașcolare cu impact pozitiv asupra comunității menite să promoveze o imagine pozitivă a școlii dâmbovițene: spectacol dedicat Centenarului Marii Uniri, spectacole pentru premiera olimpicilor/sportivilor, spectacole pentru marcarea deschiderii olimpiadelor naționale derulate în județ, concursul artistic pentru școli „ Talente Dâmbovițene”, expoziții de artă plastică, spectacol de colinde, concursul „ Educație rutieră-Educație pentru viață “, concursul „Cu viața mea apăr viața”, concursul „ Prietenii pompierilor” , concursul „ Sanitarii pricepuți” , concursul „Tinere condeie ”, concursul pentru reviste școlare, concurs pentru proiecte de mediu, acțiuni de voluntariat, s-au promovat și implementat cursuri de formare în domeniul non-formal/ educativ ș.a.

Consiliul elevilor de la nivelul unităților școlare și de la nivel județean s-au implicat în viața organizației școlare prin propunerea și organizarea unor activități cu impact asupra populației școlare și asupra comunității sau s-a implicat în acțiunile propuse de școală. A existat un număr mare de activități propuse de CE și CJE, cu tematici diverse care au demonstrat maturitate și cunoaștere profundă a problemelor cu care se confruntă copiii la un anumit moment în comunitatea școlară, dar și cunoașterea activităților/ evenimentelor din calendarul anual:

- „ *Ziua limbilor Europei*”
- „*22 de ani de educație, formare și devenire*”
- „*Prevenirea delincvenței juvenile*”
- „*Prevenirea victimizării elevilor*”

- „Să mâncăm sănătos!”/ Ziua Mondială a Alimentației
- „Drepturile copilului, drepturile omului”/ Ziua Internațională a Drepturilor Copilului
- “Sigur. Info”
- „ATENȚIE! Siguranța pe Internet”
- Gândește verde! Plantează un copac!
- Să ne cunoaștem tradițiile!
- „Noi suntem România !“

În urma procesului de monitorizare și evaluare a activității educative din licee s-au desprins și unele puncte slabe:

- în activitățile derulate participă un număr relativ mic de părinți, reprezentând între 15-20% din totalul acestora,
- unele activități nu sunt făcute la standarde calitative și nu au un parcurs ce poate fi evaluat/monitorizat/îmbunătățit,
- nu toți coordonatorii de proiecte/programe educative se implică la nivel optim în coordonarea activităților educative, în culegerea de date, în realizarea de materiale analitice, în transmiterea de informații utile și la timp factorilor implicați în realizarea activităților educative,
- nu există fonduri suficiente pentru organizarea activităților educative/extrascolare la nivelul tuturor unităților.

Programul național Școala Altfel

Păstrând particularitățile programului educațional național care a debutat cu câțiva ani în urmă, săptămâna *Școala altfel* a fost dedicată activităților educative extrascolare și extracurriculare. Nu s-au organizat cursuri conform orarului obișnuit al unității de învățământ, iar programul s-a desfășurat în conformitate cu un orar specific fiecărei școli. Analiza rapoartelor înaintate de către coordonatorii de proiecte și programe educative, rezultă că în fiecare școală s-au parcurs etapele prevăzute în metodologie în vederea elaborării programului de activități. De asemenea, a vizat îmbunătățirea competențelor sociale, de cooperare, a comunicării verbale și nonverbale, a creativității prin:

- participarea elevului la alegerea activităților desfășurate;
- organizarea adecvată a ambientului educativ;
- flexibilitatea strategiilor de desfășurare a activităților;
- stimularea și dezvoltarea stimei de sine, a comunicării și relaționării interpersonale.

Cele mai multe din unitățile de învățământ primar și gimnazial din județul Dâmbovița au ales titluri ale proiectelor care fac trimitere la educația dincolo de școală, pentru formarea personalității elevilor și pregătirea lor pentru viață.

Activitățile, au avut ca loc de desfășurare atât incinta școlii (sala de clasă, cabinetul de informatică, terenul de sport, curtea școlii), cât și locații învecinate (Centre culturale, Biblioteci, baze sportive), ori aflate la distanță considerabilă (Curtea Domnească de la Târgoviște, Palatul Parlamentului, Cetatea Râșnov, Salina Slănic, Teatru). Deplasarea elevilor s-a făcut cu respectarea normativelor în vigoare. Coordonatorii de proiecte și programe educative s-au implicat nu doar în asigurarea suportului financiar al excursiilor ori în deplasarea elevilor pe distanțe mici, ci au devenit persoane – resursă în activități de tipul *Părinții ne învață jocurile copilăriei lor*.

Un aspect demn de remarcat în conținutul rapoartelor unităților de învățământ primar și gimnazial din județul Dâmbovița îl constituie numărul mare de exemple de activități relevante și valoarea lor formativă. În egală măsură, activitățile au oferit și cadrelor didactice posibilitatea de a învăța în același timp cu elevii.

Programul național *Școala altfel* s-a desfășurat conform planificării și a vizat flexibilitatea strategiilor de predare-învățare prin participarea copiilor la alegerea activităților. De asemenea, s-a avut în vedere dobândirea și consolidarea unor cunoștințe legate de mediul înconjurător, stimularea

interesului pentru investigarea realității, formarea unei atitudini ecologice responsabile, precum și conștientizarea elevilor privind importanța activităților cultural-artistice, literare, de cunoaștere și sportive în dezvoltarea personalității lor.

Astfel, acțiunea pedagogică din perioada derulării programului s-a centrat în egală măsură pe formarea competențelor, a capacităților intelectuale de bază, a atitudinilor și comportamentelor dezirabile la elevi, calitatea acestor performanțe asigurându-se prin utilizarea preponderentă a metodelor interactive, activ-participative precum și prin raportarea problematicei la experiențele copiilor.

Activitatea Palatului și a Cluburilor Copiilor

Rețeaua școlară:

UNITATEA	NR ELEVII	NR GRUPE	Situație juridică
Palatul Copiilor Târgoviște	1500	125	cu PJ
Filiala Moreni	506	45	structură
Filiala Titu	427	42	structură
Clubul Copiilor Găesti	939	82	cu PJ
Clubul Copiilor Pucioasa	840	74	cu PJ

UNITATEA	Nr norme did.	Nr cercuri	Nr.cadre did	Norme did.aux	Nr. pers	Norme nedid	Nr persoane	Post cond.
Palatul Copiilor Târgoviște	13,5	16	16	2	2	3	3	1/dir
Filiala Moreni	5	5	5	0,5	1	1	2	0
Filiala Titu	5	5	5	0	0	1	2	0
Clubul Copiilor Găesti	9,5	11	11	1,5	2	2,5	3	1/dir
Clubul Copiilor Pucioasa	9,5	10	10	1	2	1,5	2	1/ dir.
TOTAL	42,5	48	49	5	7	9	13	3

Rezultate /performanțe obținute de elevi

UNITATEA	Premii județene	Premii interjudețene	Premii naționale	Premii internaționale	Total premii	Total CAEN/ CAERI
Palatul Copiilor Târgoviște și filialele Clubul Copiilor Moreni & Clubul Copiilor Titu	31 premii I -17 II – 10 III – 3 P.S - 1	80 premii I – 51 II – 22 III - 7	266 premii I -150 II-60 III - 56	112 premii I – 65 II – 28 III - 19	489	386
Clubul Copiilor Găesti	32 premii 20 premii I 5 premii II 7 premii III	62 premii 21 premii I 16 premii II 10 premii III 3 mențiuni	106 premii 62 premii I 18 premii II 13 premii III 1 premiu special 2 trofee	16 premii 8 premiu I 1 premiu II 3 premiu III 1-diplomă excelență 3 mențiuni	219	198

			festival 10 mențiuni 3 diplome excelență			
Clubul Copiilor Pucioasa	5 premii 2 premii I 1 premiu II 2 mențiuni	2 din care: 2 premii III	71 premii 41 premii I 13 premii II 12 premii III 5 mențiuni	2 premii 2 premii I 1 premiu II mondial	81	78

Activități educative deosebite organizate

Nr	UNITATEA	ACTIVITATEA
1	Palatul Copiilor Târgoviște	-Spectacolul demonstrativ de Crăciun/ 24 Ianuarie/ Spectacol- Colinde – Consiliul Județean Dâmbovița /ISJ Dâmbovița /Inspectoratul de Poliție Dâmbovița /Regia Națională a Pădurilor București/ Arhiepiscopie – Târgoviște
2	Clubul Copiilor Moreni	- Participarea la activitatea organizată de Primăria Municipiului Moreni cu prilejul Zilei educației nonformale oct. 2017 -1 Decembrie – Ziua națională a României – program artistic realizat în parcul orașului: - 10 Decembrie – Ziua Drepturilor omului – informare și dezbatere; - 21-24 decembrie – „Crăciunul la români” – program artistic - 15 ianuarie – „Ziua Luceafărului poeziei românești – program artistic.
3	Clubul Copiilor Titu	- Spectacol 1 Decembrie
4	Clubul Copiilor Găești	-Concurs județean de karate „Cupa Găeștului”-ed. I, în parteneriat cu Primăria Găești / prof. Ratea Ovidiu -Colaborator în organizarea concursului interjudețean „ Tradiții și obiceiuri de iarnă” al G.P.P- Inocența/resp. Mușat Maria -Participare la spectacole în parteneriat cu Primăria Găești-Casa de cultură Găești, Protoieria Găești, Centrul Cultural Tgv. și CJ- Db,(1 Decembrie, Crăciun)/ prof. Grigore Marian -Spectacole în cadrul proiectului „Caravana colindelor” date de ansamblul folcloric „Codrulețul” și „Mlădițe Dâmbovițene”/ prof. Grigore Marian (Primăria Găești; Prefectură-CJ-Centrul cultural Db, ISJ , Tv-MDI, PETROM, FSLI, Agenți economici din localitate, sediile partidelor politice din oraș ș.a, FSLI, Parohia Greci , Parohia Jugureni ș căminul de bătrâni Jugureni spectacole cu grupul „ Mugurașii Găeșteni „- prof. Florea Simona -Activități de voluntariat în cadrul proiectelor SNAC (Săptămâna fructelor)/ prof. Surcel Tănase, Florea Simona, Grigore Marian, Mușat Maria -Activitate de voluntariat SNAC de Crăciun la azilul de bătrâni „Jugureni/ cercul de muzică -Activitate comună cu Poliția Găești pe teme rutiere/ prof. surcel Tănase/ luna noiembrie -Depunere de coroane – 1 Decembrie și participat la spectacol organizat la Casa de cultură -Dezbateri tematice în cadrul activităților cuprinse în calendarul „Săptămânii Educației Globale”, expoziții, demonstrații tehnice,și jocuri sportive dezbateri/masă rotundă/ ateliere de lucru pe tema „Cum ne petrecem timpul liber?” -Expoziții de artă plastică la nivelul unității de 1 decembrie/ Crăciun, -Emisiuni televizate (Pro-TVcu ans. folcloric „Codrulețul”) -Participarea ans.„Codrulețul” în calitate de invitat la festivalurile de la Aninoasa, Dragomirești, oraș Călimănești -Participat cu 4 copii din ans. „Codrulețul” la proiect educațional „ Mlădițe Dâmbovițene” la Intorsura Buzăului/Covasna

		<p>-Participarea in spectacol la Festivalul Mustului organizat de Primăria Găești in luna octombrie (ans. folclorice/ prof. Grigore Marian și soliști muzică populară/ prof. Florea Simona)</p> <p>- s-a derulat programul Grădinița de vară „ Bucuria copiilor –Alternativa părinților,, -15-30 iunie</p> <p>- spectacol pentru „ Ziua națională a ii,, in parteneriat cu Biblioteca orașenească</p> <p>- spectacole pentru olimpiadele nationale in parteneriat cu ISJ</p> <p>- spectacole pentru premiarea olimpicilor și sportivilor de catre ISJ</p> <p>-spectacol pentru deschiderea festivalului național „ Călușul românesc „ Slatina</p> <p>-schimb de experiență cu Scoala gimnazială Petrești - „ Punți in între sat și oraș,,</p> <p>-organizare concurs/proiect educațional „ O jucărie pentru un copil trist,,</p> <p>-organizat faza zonală,, Prietenii pompierilor,, „ „ Educație rutieră-educație pentru viață,, și „ Talente Dâmbovițene,,</p> <p>-Spectacol dedicat Centenarului in parteneriat cu ISJ</p> <p>-Participat la spectacolele și intregerile sportive(karate) la Zilele orașului și 1 Iunie</p>
5	Clubul Copiilor Pucioasa	<p>-Organizarea concursului național „ Steluțe Pucioasei”</p> <p>-Expoziții de arte plastice spectacol de 1 Crăciun</p> <p>-Evocare 1 Decembrie</p> <p>-Demonstrații cercurile tehnice</p> <p>-organizare simpozion „ Dumitru Diaconescu,,</p> <p>- organizare concurs național „ H. Coandă,, și concurs regional de șah „Șahul, sportul minții”</p>

Parteneriate educaționale

UNITATEA	PARTENERI EDUCATIONALI
Palatul Copiilor și filialele Târgoviște	<p>Parteneriate pe proiecte educaționale cu unități de învățământ, cu Primăria Municipiului Târgoviște, ISJ, Poliție, Complexul Muzeal Curtea Domnească, Centrul Județean de Cultură Dâmbovița, Biblioteca Județeană după cum urmează , C.E.P.E.C.A. Dâmbovița, Crucea Roșie, Club Alex, CJRAE D.G.A.S.P.C. Dâmbovița.</p> <p>Școala Gimnazială „Radu cel Mare”, Școala Gimnazială „Paul Banică” din Târgoviște și Școala Gimnazială „Tudor Vladimirescu” Târgoviște, Centrul pentru tineret Titu, Teatrul „Tony Bulandra,, Tgv., Liceul de Arte „Bălașa Doamna,,</p> <p>S-au realizat numeroase contracte de parteneriat cu comunitatea locală (Agenția de Protecția Mediului, Directia de Promovare a Sănătății, Directia de Ocrotire a Copilului, Garda de Mediu, Direcția de Culte si Patrimoniu, Inspectoratul Județean de Poliție, ONG-uri (Katharsis, Canto Morena, Terra Mileniului III), Biblioteca Județeană, Asociații (A.S.Shorin Karate Do, A.S. Radioclubul Elevilor, Alma-Ro), grădinițe, școli și licee, palate și cluburi ale copiilor din județ și din țară (Palatul Copiilor Râmnicu Vâlcea, Vaslui, Slobozia, Miercurea Ciuc, Bistrița, Satu Mare, Iași, Piatra Neamț, Craiova, Clubul Copiilor Bicaș, Câmpulung Moldovenesc, Târgu Neamț, Tg. Jiu Victoria), Școala pentru Deficienți de Auz nr. 2 “Sfânta Maria” București (incheiat de filiala Titu), Școala 129 , Muzeul de Istorie , ISU BASARAB I Dâmbovița</p>
Clubul Copiilor Găești	<p>parteneriate pe proiecte educaționale cu unități de învățământ, Primărie, ISJ, Poliție, Casa de Cultură și Biblioteca orașenească după cum urmează :</p> <p>- proiect educațional „ Ai drepturi, ai și îndatoriri” având ca parteneri Sc.gimm „Radu cel Mare” Găești, Gimn „Șerban Cioculescu” Găești, Șc. Gimn Mătășaru, Șc. Gimn Petrești, Poliția Găești, Primăria Găești Casa de cultură Găești</p> <p>- proiect educațional „ Lumea adolescenței ” având ca parteneri Lic. Teh. „Iordache Golescu “ „Lic. Teh. Dr. C. Angelescu “, C.N „V Streinu “, Poliția, Primăria, Biblioteca orașenească „Aurel Iordache”,</p> <p>- proiect educațional „ Iubiți copilăria ! “ având ca parteneri G.P.P „Inocența” G.P.P nr 4 – Moreni; „ Căpșuna “, G.P.N Ionești, GPN –Gherghești, Poliția Găești, Primăria, Casa de cultură „ D-tru Stanciu”.</p> <p>- parteneriat educațional cu G.P.N „Piticot “ –Găești</p>

	<ul style="list-style-type: none"> - proiect educațional „ Polițistul, prietenul nostru “ având ca parteneri Poliția Găești, C.N –Vladimir Streinu - parteneriat educațional cu Șc. Gimn. Valea Mare - parteneriat educațional cu Clubul Copiilor sector 1 București - Clubul copiilor Sebeș- Alba Iulia; Clubul Copiilor Roșiorii de Vede; Palatul Copiilor Alexandria - Clubul Copiilor Râmnicul Sărat - Palatul Copiilor Buzău, Clubul copiilor sector 1 București, Clubul copiilor Hunedoara - In cadrul acțiunilor SNAC s-au încheiat parteneriate cu „Asociația copiilor speciali Petrești“; Poliția Găești, Ocolul Silvic –Găești; Spitalul Orășenesc; Căminul de bătrâni – Jugureni - parteneriat cu Școala de dans „ Obba Dance”, adm. Grigore Adrian - parteneriate încheiate direct între cadre didactice pentru concursurile din CAEN - parteneriat Poliția de proximitate - „ Colorăm vara !, - parteneriat cu Biblioteca Gura Fcii - contract de colaborare cu asociația de părinți „EDU-ACTIV-CLUB” - Centrul de zi Găești <p>Toate acestea au un grafic comun de activități asumat, cu termene precise și responsabilități</p>
Clubul Copiilor Pucioasa	<p>Parteneriate cu : Primăria orașului Pucioasa, Consiliul Județean Dâmbovița, Federația Română de Modelism</p> <p>Centrul Cultural European Pucioasa, Carpatcement Holding Fieni, Biblioteca Orășenească Pucioasa</p> <p>Grădinițe, școli și licee din oraș, din județ și din țară, Palate si Cluburi ale Elevilor din țară</p> <p>UAT –Pucioasa, poliția Pucioasa, Universitatea Pitești</p>

Inspecții școlare tematice:

Scop:

- a) evaluarea și monitorizarea activității unităților de învățământ conexe, concretizată prin încheierea rapoartelor de inspecție;
- b) îmbunătățirea rezultatelor școlare prin evaluarea conformității funcționării și dezvoltării unităților conexe de învățământ cu legislația în vigoare privind segmentul învățământului extrașcolar;
- c) consilierea și sprijinirea unităților de învățământ conexe și a personalului didactic, didactic auxiliar și nedidactic pentru îmbunătățirea propriei activități.

Alte controale la nivelul unităților :

- auditare pentru perioada 2014-2016 (toate PJ-urile)/ audit ISJ,
- evaluare externă – ARACIP a Clubului Copiilor Găești.

Constatări și aprecieri rezultate din toate tipurile de inspecții realizate, inclusiv din autoevaluarea instituțională

Aspecte pozitive

- Activitatea în unitățile conexe se bazează pe respectarea legislației în vigoare și a Regulamentului Intern nefiind înregistrate perturbări sau acte de încălcare a cadrului legislativ;
- Au fost elaborate documentele manageriale, iar activitatea managerială este guvernată de principiul conducerii participative și al unității de acțiune a factorilor care cooperează la realizarea direcțiilor strategice: consiliul de administrație, responsabili comisii metodice și tematice, cadre didactice;
- Directorii își exercită funcția în baza fișei postului semnată și asumată;
- Toate unitățile dispun de autorizație sanitară;
- Resursele financiare sunt utilizate în concordanță cu scopurile și politicile asumate, respectându-se proiectarea bugetară;

- Dezvoltarea de multiple parteneriate educaționale;
- Numeroase activități cu impact pozitiv în comunitate derulate cu parteneri educaționali;
- Existența în fiecare unitate cu PJ a unui evaluator național pentru proiecte educative;
- Managerii sunt membrii în CNEME și sunt numiți prin concurs specific;
- Existența în procent mare a cadrelor didactice calificate și cu expertiză în domeniu;
- Planificarea structurată și eficientă a curriculumului specific activității extrașcolare/nonformale, adecvarea tipului de curriculum la nevoile reale ale copiilor;
- Elaborarea corectă a programelor de curs pe cercuri, în concordanță cu experiența anterioară a copiilor;
- Existența în toate unitățile cu PJ a cadrelor resursă (mentori/formatori/ metodiști/ experți ARACIP/ evaluatori naționali de proiecte/ membrii în Consiliul consultativ al ISJ etc.);
- Pondere mare a rezultatelor obținute în cadrul concursurilor din CAEN/CAER;
- Dezvoltarea unui nr. mare de parteneriate educaționale și o bună colaborare cu partenerii educaționali;
- Implementarea unui nr. mare de proiecte (CAEN/CAERI/CAEJ și alte tipuri);
- Preocuparea managerilor pentru asigurarea resurselor materiale necesare procesului instructiv-educativ prin accesarea tuturor formelor de finanțare;
- Integrarea resurselor TIC în desfășurarea activităților curente;
- Valorificarea rezultatelor în formarea la elevi a competențelor și abilităților specifice activității de cerc.

Aspecte de îmbunătățit

- comunicarea pe orizontală și verticală, cu autoritățile locale, comunitatea locală;
- frecvența copiilor și monitorizarea riguroasă a acesteia;
- dezvoltarea instituțională prin accesarea unor fonduri guvernamentale/ europene pe baza unor proiecte structurale în vederea aducerii la standardele prevăzute de lege a locației prin reabilitare generală;
- diversificarea ofertei educaționale în funcție de resursa umană și cererea beneficiarilor;
- obținerea altor autorizații de funcționare necesare conform legislației în vigoare respectiv: autorizării ISU (C.C Găești, P.C Târgoviște) și certificare SSM (Clubul Copiilor Pucioasa, Palatul Copiilor Târgoviște).

Amenințări pentru unitățile conexe

- Scăderea nr. de copii din mediul urban;
- Apariția concurenței în sistemul formal și în sistemul privat care oferă educație non-formală (gestionată corect o astfel de situație poate crea premisele unei revigorări a educației non-formale din Palat/Cluburi);
- Fondurile insuficiente alocate pentru investiții;
- Lipsa unor prevederi legislative cu aplicabilitate specifică pentru Cluburi/Palatele Copiilor.

Oportunități pentru unitățile conexe

- Participarea la activități a copiilor din mediul rural;
- Deschiderea activității educative spre implicare și responsabilizare în viața comunității;
- Amplificarea dimensiunii europene prin accesarea de programe și proiecte de cooperare internațională;
- Diversificarea ofertei educaționale, creșterea calității actului educațional din perspectiva concurenței;

- Valorificarea potențialului creativ al elevilor prin inițierea de noi proiecte educative și asumarea de roluri;
- Interesul elevilor, al părinților și al cadrelor didactice din învățământul formal de a se implica în cât mai multe activități extrașcolare.

IV.10. Monitorizarea programelor privind accesul la educație

1. Programul „A doua șansă”

Urmare a Recomandării Consiliului din 22 aprilie 2013, România va implementa Garanția pentru Tineret 2017 – 2020, document strategic în domeniul ocupării tinerilor, așa cum este prevăzut în Programul de Guvernare 2017 – 2020, Capitolul Politici Publice în domeniul Muncii și Protecției Sociale, secțiunea Șanse pentru Tineri. Planul de implementare a Garanției pentru Tineret 2017 – 2020 a fost aprobat prin Memorandum în data de 13 iulie 2017, iar monitorizarea implementării acestuia se realizează prin raportare trimestrială.

Ministerul Educației Naționale este responsabil pentru implementarea unor inițiative cuprinse în plan, la secțiunea 2.3. „Reforme și inițiative cheie menite să asigure intervenția și activarea timpurie”, inspectoratele școlare raportând trimestrial indicatorii referitori la inițiativele *Continuarea implementării programului A doua șansă pentru învățământ primar*, respectiv *Continuarea implementării programului A doua șansă pentru învățământ secundar inferior*.

Situația statistică a elevilor școlarizați în anul școlar 2017 – 2018:

Nr. crt.	Unitatea de învățământ	Tip program	Nr. clase	Nr. elevi
1	ȘCOALA GIMNAZIALĂ ”SMARANDA GHEORGHIU” TÂRGOVIȘTE	Învățământ primar	1	25
2	ȘCOALA GIMNAZIALĂ ”RADU CEL MARE” TÂRGOVIȘTE	Învățământ primar	2	46
3	LICEUL TEHNOLOGIC ”UDREA BĂLEANU” BĂLENI	Învățământ primar	1	18
4	LICEUL TEHNOLOGIC PETROL MORENI	Învățământ secundar inferior	3	57
		TOTAL	7	146

Nr. crt.	Unitatea de învățământ	Nr. clase ADȘ în anul școlar 2017-2018		Nr. total cursanți ADȘ înscriși în anul școlar 2017-2018		Nr. total cursanți ADȘ înscriși în anul școlar 2017-2018				Nr. cadre didactice implicate	
		Nivel Primar	Nivel Secundar	Nivel Primar	Nivel Secundar	Semestrul I		Semestrul al II-lea		Nivel Primar	Nivel Secundar
						Nivel Primar	Nivel Secundar	Nivel Primar	Nivel Secundar		
1	ȘCOALA GIMNAZIALĂ ”SMARANDA GHEORGHIU” TÂRGOVIȘTE	1	0	25	0	17	0	14	0	2	0
2	ȘCOALA GIMNAZIALĂ ”RADU CEL MARE” TÂRGOVIȘTE	2	0	46	0	42	0	29	0	3	0

3	LICEUL TEHNOLOGIC ”UDREA BĂLEANU” BĂLENI	1	0	18	0	15	0	18	0	2	0
4	LICEUL TEHNOLOGIC PETROL MORENI	0	3	0	57	0	57	0	57	0	13
Total		4	3	89	57	74	57	61	57	7	13

Evoluția numerică a elevilor școlarizați în Programul ”A doua șansă” în perioada 2013-2017:

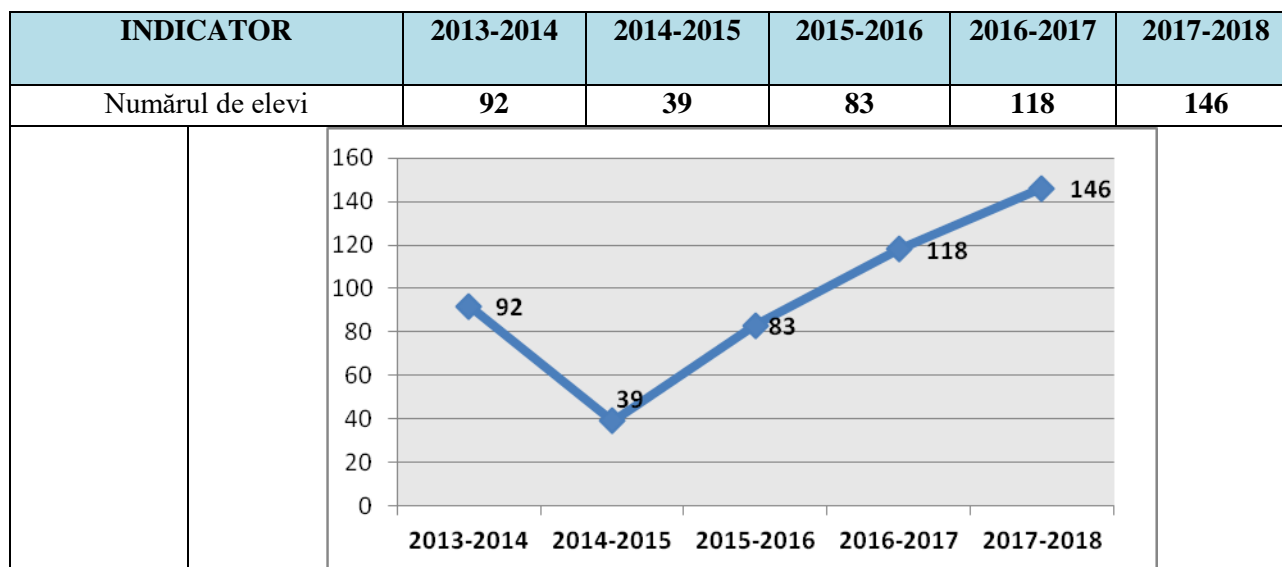

Direcții de acțiune 2018-2019:

- în anul școlar 2018-2019, la Școala Gimnazială Corbii Mari vor funcționa două clase în Programul ”A doua șansă” învățământ primar, cu finanțare prin Proiectul POCU/138/4/1/115130 ”Integrare prin educație și ocupare în județul Dâmbovița”;
- continuarea implementării programului implementa *Garanția pentru Tineret 2017 – 2020 prin* cuprinderea a cât mai multor tineri care nu au finalizat învățământul obligatoriu, în programul ”A doua șansă”.

2. Echivalarea studiilor efectuate în străinătate s-a realizat în conformitate cu prevederile OMECȘ nr. 5248/2015 privind recunoașterea și echivalarea studiilor, modificat și completat prin OMEN nr. 3217/2018.

Situația statistică privind evaluarea dosarelor înregistrate în anul școlar 2017-2018:

În anul școlar 2017-2018, la nivelul Inspectoratului Școlar Județean Dâmbovița au fost evaluate **257 dosare** pentru echivalarea perioadelor de studii efectuate în străinătate, din care pentru **211 elevi** au fost emise atestate de echivalare, iar pentru **38 elevi** au fost constituite comisii de evaluare la nivelul unității școlare, în conformitate cu prevederile art. 136 din ROFUIP. Pentru elevii cetățeni ai unor state din afara spațiului UE sau SEE, au fost înaintate **8 dosare** către Direcția Generală Relații Internaționale și Afaceri Europene din cadrul Ministerului Educației Naționale (Republica Turcia, Republica Moldova, Republica Belarus).

Situația statistică a dosarelor evaluate în perioada 01.11.2015 – 31.08.2018, pe ani școlari:

An școlar	Document emis de ISJ	Republica Italiană	Regatul Spaniei	Regatul Belgiei	Republica Franceză	Rep. Federală Germania	Republica Portugheză	Regatul Unit al Marii Britanii și Irlandei de Nord	Regatul Suediei	Regatul Norvegiei	Republica Elenă	Republica Cipru	Republica Turcia	Statele Unite al Americii	Republica India	Irlanda	Canada	Republica Moldova	Republica Austria	Republica Tunisiană	Total
2015-2016	Atestat	53	41	4	1	0	2	7	1	0	2	0	1	1	1	0	1	0	0	0	115
	Decizie evaluare ROFUI P	5	5	0	0	9	0	1	0	0	0	1	0	0	0	0	0	0	0	0	21
2016-2017	Atestat	94	72	7	4	10	2	20	0	1	3	1	1	1	0	4	1	2	0	0	223
	Decizie evaluare ROFUI P	7	5	2	1	5	1	9	1	0	0	0	0	0	0	0	0	0	0	0	31
2017-2018	Atestat	78	56	5	9	11	1	36	0	0	5	3	0	0	0	0	2	2	1	2	211
	Decizie evaluare ROFUI P	8	12	1	3	11	0	3	0	0	0	0	0	0	0	0	0	0	0	0	38
TOTAL		245	191	19	18	46	6	76	2	1	10	5	2	2	1	4	4	4	1	2	639

Situația statistică lunară a nr. elevi pentru care au fost echivalate studiile, în perioada septembrie 2017 - august 2018:

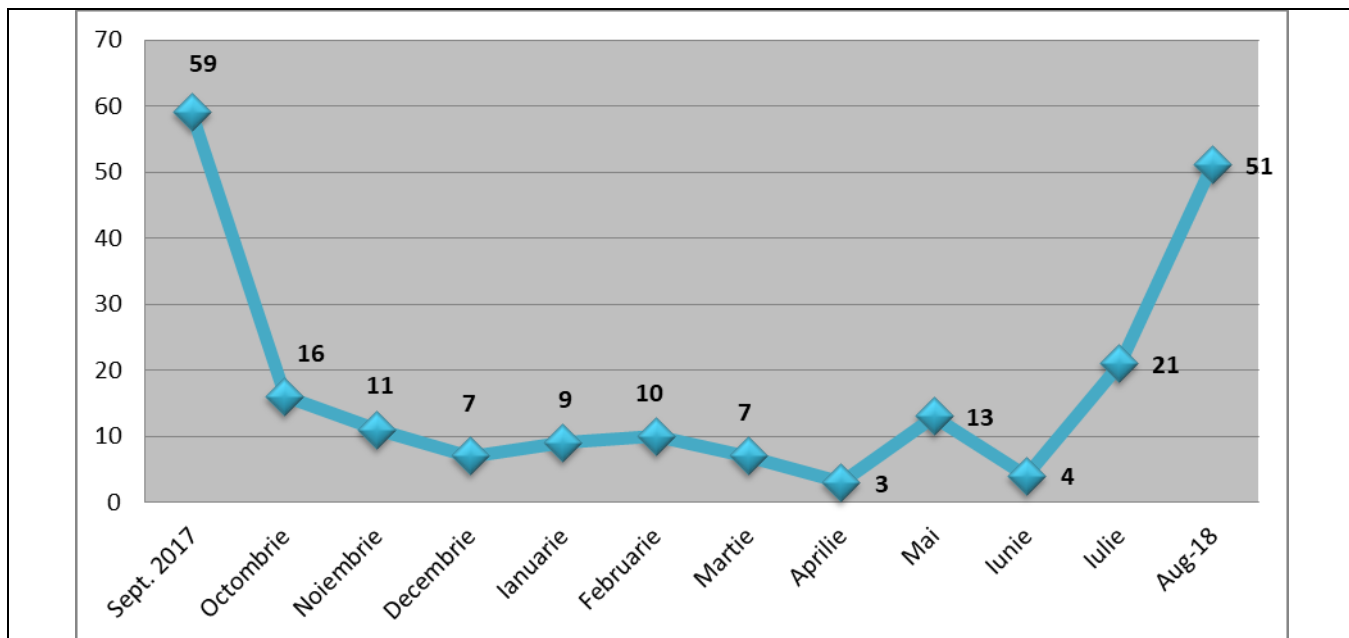

Ponderea statelor din care provin elevii înscriși/reînscriși în învățământul din România, jud. Dâmbovița, în perioada 2015 - 2018:

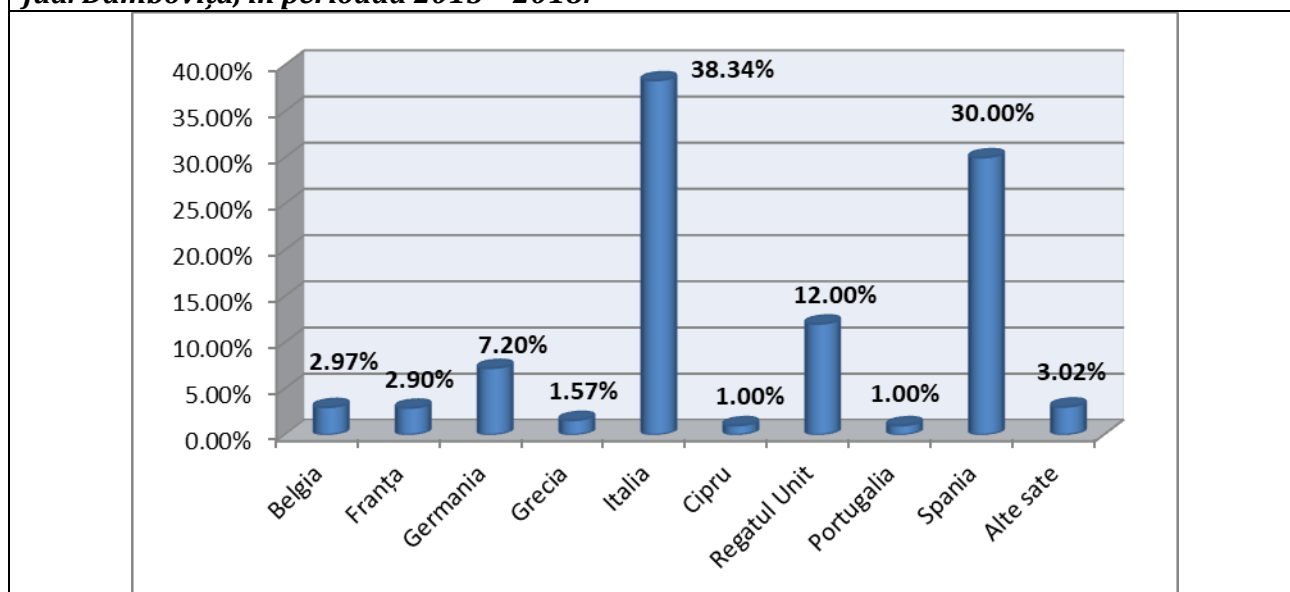

3. Învățământul la domiciliu

În conformitate cu prevederile Metodologiei-cadru privind școlarizarea la domiciliu, respectiv înființarea de grupe/clase în spitale, anexă la Ordinul ministrului educației naționale și cercetării științifice nr. 5086/2016, consiliul de administrație al inspectoratului școlar a aprobat învățământul la domiciliu în anul școlar 2017-2018 pentru **49 elevi**, în baza certificatelor de orientare școlară și profesională emise de comisia de expertiză din cadrul Centrului Județean de Resurse și de Asistență Educațională Dâmbovița.

Au fost emise decizii privind școlarizarea la domiciliu, iar unitățile școlare desemnate, în colaborare cu CJRAE și ISJ Dâmbovița au realizat activitățile pe baza curriculumului adaptat. Un elev școlarizat la

domiciliu a susținut Evaluarea Națională 2018 și doi elevi au susținut examenul de bacalaureat național, cu aprobarea Comisiei Naționale.

4. Școlarizarea minorilor instituționalizați în baza unor hotărâri judecătorești

În colaborare cu Direcția Generală de Asistență Socială și Protecția Copilului Dâmbovița, Inspectoratul Școlar Județean s-a implicat în școlarizarea a **9 minori** preluați de reprezentanții *Centrului de primire în regim de urgență pentru copilul abuzat, neglijat și exploatat*, din cadrul Complexului de Servicii Sociale „Casa Soarelui” Târgoviște, aflați cu măsură de protecție specială - plasament la Centrul Rezidențial „Floare de Colț”, în urma sentințelor civile pronunțate de Tribunalul Dâmbovița. În temeiul Legii nr. 272/2004, republicată, privind protecția și promovarea drepturilor copiilor, elevii au fost înscriși la unități de învățământ din municipiul Târgoviște.

5. Sistemului de informare al pieței interne – IMI

În conformitate cu prevederile *Ordinului MENCȘ nr. 3048/2016 privind înregistrarea instituțiilor de învățământ superior acreditate din România, a Inspectoratului Școlar al Municipiului București și a Inspectoratelor Școlare Județene în Sistemul de informare al pieței interne – IMI ca autorități competente în gestionarea modului de alerte pentru diplome false* și cu prevederile *Ordinului MENCȘ nr. 3049/2016 privind înregistrarea Inspectoratului Școlar al Municipiului București și a Inspectoratelor Școlare Județene în Sistemul de informare al pieței interne – IMI ca autorități competente în verificarea autenticității actelor de studii emise de către unitățile de învățământ preuniversitar acreditate din România*, Inspectoratului Școlar Județean Dâmbovița a emis răspuns la **6 alerte IMI** pentru verificarea autenticității actelor de studii ale unor cetățeni români aflați în state din UE, care au finalizat studiile la unități de învățământ din județul Dâmbovița. Persoanele desemnate la nivel județean au participat la sesiunile de instruire organizate de MEN-CNRED.

IV.11. Implementarea și dezvoltarea sistemului de control intern managerial

Pe baza rezultatelor autoevaluării, conducătorul instituției apreciază că la data de 31 decembrie 2017, sistemul de control intern/managerial al Inspectoratului Școlar al Județului Dâmbovița este **parțial conform** cu standardele cuprinse în Codul controlului intern/managerial. Rapoartele anuale și documentele privind Programul de dezvoltare au fost transmise la Ministerul Educației Naționale în termenele solicitate. Documentele de interes public privind implementarea controlului intern managerial sunt afișate pe site-ul inspectoratului școlar.

Etapile procesului de implementare și dezvoltare	STANDARDE - conform OSGG 400/2015 și OSGG 600/2018 Direcții de acțiune/activități	Documente justificative cuprinse în Raportul încheiat la data de 31.12.2017
1. Stabilirea obiectivelor generale și specifice ale instituției prin elaborarea <i>Listei obiectivelor și activităților</i>	Standardul 4. Structura organizatorică <ul style="list-style-type: none"> • Instituirea structurii organizatorice a instituției, în conformitate cu organigrama și cu statul de funcții aprobate, precum și stabilirea competențelor, responsabilităților și a sarcinilor asociate fiecărui post, în conformitate cu structura organizatorică. • Constituirea comisiei SCIM și a EGR în conformitate cu prevederile OSGG nr. 200/2016. Componenta Comisiei de monitorizare SCIM a fost revizuită în luna noiembrie 2017, având în vedere complexitatea activităților. • Respectarea Regulamentelor interne de organizare și funcționare a ISJ, inclusiv regulamentele SCIM și EGR. 	Organigrama instituției (revizuită la data de 30.05.2017) și situația posturilor pe categorii de personal aprobată MEN. Statele de funcții și statele de personal ale ISJ Dâmbovița. Fișele de post ale personalului de conducere și de execuție, actualizate în 2017, aprobate în CA. Regulamentul de organizare și funcționare a ISJ Dâmbovița, revizuit în ședința CA din data de 04.09.2017, aprobat prin Decizia nr. 1244/04.09.2017. Regulamentul intern al ISJ Dâmbovița,

Etapile procesului de implementare și dezvoltare	STANDARDE - conform OSGG 400/2015 și OSGG 600/2018 Direcții de acțiune/activități	Documente justificative cuprinse în Raportul încheiat la data de 31.12.2017
	<p>Standardul 5. Obiective Definirea obiectivelor generale și specifice ale instituției, care decurg din misiunea instituției, din legile, regulamentele, procedurile și politicile elaborate</p> <ul style="list-style-type: none"> • Stabilirea obiectivelor generale, în concordanță cu cele ale ministerului. • Stabilirea și actualizarea obiectivelor specifice, astfel încât să se integreze pachetului de obiective generale și să corespundă organigramei aprobate, fiind formulate SMART. • Stabilirea și actualizarea activităților specifice fiecărui post, astfel încât să se asigure realizarea obiectivelor specifice compartimentelor și îndeplinirea obiectivelor generale. <p>Standardul 6. Planificarea Au fost realizate documentele de planificare, astfel încât să se asigure concordanța dintre activitățile necesare pentru realizarea obiectivelor și nivelul de resurse alocate pentru acestea, având în vedere minimizarea riscurilor nerealizării obiectivelor.</p> <ul style="list-style-type: none"> • Planificarea și alocarea resurselor, astfel încât să se asigure realizarea activităților și îndeplinirea obiectivelor fiecărui compartiment din organigramă. • Întocmirea planurilor de activitate specifice fiecărui compartiment, astfel încât să vizeze realizarea activităților, îndeplinirea obiectivelor și încadrarea în nivelul de resurse alocate. 	<p>aprobat prin Decizia nr. 1372/07.09.2016. Regulamentul propriu al Consiliului de administrație, revizuit în ședința CA din data de 04.09.2017, aprobat prin Decizia nr. 1243/04.09.2017. Regulamentul Comisiei de monitorizare SCIM, aprobat prin decizia nr. 1374/07.09.2016. Regulamentul EGR nr. 447/16.01.2017. Lista obiectivelor generale și specifice la nivelul ISJ Dâmbovița (nr. 17927/23.12.2016). Strategia instituțională, Programul managerial al ISJ și Planurile operaționale semestriale. Lista activităților și acțiunilor stabilite pentru realizarea obiectivelor (nr. 17928/23.12.2016). Lista inventarierea indicatorilor de rezultat/ de proces la nivelul ISJ Dâmbovița (nr. 17929/ 23.12.2016).</p>
2. Stabilirea activităților și acțiunilor/ operațiilor pentru realizarea obiectivelor specifice prin elaborarea <i>Listei obiectivelor și activităților</i>	<p>Standardul 2. Atribuții, funcții, sarcini</p> <ul style="list-style-type: none"> • S-a realizat actualizarea RI/ ROF și a fișelor de post, pentru a fi asigurată concordanța dintre misiunea, obiectivele și atribuțiile unității, cu activitățile și atribuțiile personalului. <p>Standardul 3. Competența, performanța</p> <ul style="list-style-type: none"> • Politicile de personal au vizat ocuparea posturilor cu personal competent, care să îndeplinească cerințele de specialitate și de calificare necesare postului. • S-a avut în vedere asigurarea formării și perfecționării profesionale continue a personalului, prin realizarea Programului anual de perfecționare a pregătirii profesionale <p>Standardul 4. Structura organizatorică</p> <ul style="list-style-type: none"> • Asigurarea concordanței permanente între structura aprobată prin statul de funcții / organigramă și structura funcțională a instituției. • Asigurarea funcționării corecte a circuitelor și fluxurilor informaționale (intra și inter-instituționale), astfel încât să se asigure raportările ierarhice, realizarea și monitorizarea activităților compartimentelor entității <p>Standardul 6. Planificarea</p> <ul style="list-style-type: none"> • Realizarea documentelor de planificare, astfel încât să se asigure concordanța dintre activitățile necesare pentru realizarea obiectivelor și nivelul de resurse 	<p>Regulamentul de organizare și funcționare a ISJ Dâmbovița, revizuit în ședința CA din data de 04.09.2017, aprobat prin Decizia nr. 1244/04.09.2017. Regulamentul intern al ISJ Dâmbovița, aprobat prin Decizia nr. 1372/07.09.2016. Organigrama instituției și situația posturilor pe categorii de personal aprobată MEN. Fișele de post actualizate. Comisiile constituite la nivelul ISJ DB. Documentele privind ocuparea posturilor prin concurs (din cadrul ISJ sau din teritoriu, directori.) Analiza nevoii de formare la nivelul instituției și la nivel județean. Graficul unic de inspecții la nivelul ISJ Dâmbovița (pentru anul școlar 2016-2017 și anul școlar 2017-2018) și graficele proprii de inspecții ale inspectorilor școlari. Lista inventarierea indicatorilor de rezultat/ de proces la nivelul ISJ Dâmbovița (nr. 17929/ 23.12.2016).</p>

Etapale procesului de implementare și dezvoltare	STANDARDE - conform OSGG 400/2015 și OSGG 600/2018 Direcții de acțiune/activități	Documente justificative cuprinse în Raportul încheiat la data de 31.12.2017
	<p>alocate pentru acestea, având în vedere minimizarea riscurilor nerealizării obiectivelor.</p> <p>Standardul 11. Continuitatea activității</p> <ul style="list-style-type: none"> • Inventarierea situațiilor deosebite care pot determina întreruperi, discontinuități în fluxul de activități la nivelul compartimentelor funcționale (a unor activități), dar și a instituției în ansamblu. • Identificarea și aplicarea măsurilor adecvate pentru asigurarea continuității activității, în situațiile care pot determina întreruperi, discontinuități în fluxul de activități. <p>Standardul 12. Informarea și comunicarea</p> <ul style="list-style-type: none"> • Stabilirea documentelor și a fluxurilor de informații care intră și ies din fiecare compartiment, a destinatarilor documentelor, a raportărilor către nivelurile ierarhic superioare, sau inferioare, dar și către alte persoane fizice sau juridice; realizarea procedurilor specifice. • Realizarea, dezvoltarea și întreținerea unor sisteme specifice de colectare, stocare, prelucrare, actualizare și difuzare a datelor și informațiilor financiare, în paralel cu optimizarea mijloacelor de comunicare și a circuitului informațional între compartimente, precum și cu exteriorul (minister, unități din rețea, alte instituții ale statului, părinți, elevi, agenți economici, parteneri etc.). 	<p>Bugetul pentru anul 2017. Planul anual de achiziții pentru anul 2017. Planul anual de activitate CA, tematica și graficul semestrial de activitate (pentru anul școlar 2016-2017 și anul școlar 2017-2018). Planurile săptămânale de muncă ale inspectorilor. Graficele proprii de inspecție. Proceduri privind înregistrarea documentelor, fluxul informațional și comunicarea la nivelul ISJ DB. Procedura operațională privind înregistrarea documentelor (nr.23/09.06.2015). Planul anual de pregătire profesională a personalului Listă inventarierea documentelor și fluxul de informații (nr. 17934/23.12.2016). Lista documentelelor de interes public, postată pe site-ul inspectoratului școlar. Rapoartele săptămânale/lunare/semestriale ale inspectorilor școlari. Dispozițiile inspectorului școlar general.</p>
<p>3. Atașarea riscurilor la acțiunile și activitățile din cadrul obiectivelor prin elaborarea Listei obiectivelor activităților și riscurilor</p>	<p>Standardul 8. Managementul riscului Analizarea sistematică a riscurilor asociate tuturor obiectivelor și activităților, stabilirea acțiunilor corective în vederea limitării potențialului impact negativ al riscurilor și desemnarea responsabililor de risc.</p> <ul style="list-style-type: none"> • Identificarea și evaluarea riscurilor aferente activităților din cadrul tuturor compartimentelor, asociate obiectivelor specifice stabilite. • Stabilirea măsurilor de gestionare a riscurilor identificate pentru fiecare compartiment. • Completarea/actualizarea registrului riscurilor pe compartimente. • Centralizarea principalelor riscuri și elaborarea Registrului general al riscurilor la nivelul Inspectoratului Școlar Județean Dâmbovița. <p>Standardul 1. Etica, integritatea Cunoașterea de către toți salariații a prevederilor legale, procedurale și regulamentare privind comportamentul la locul de muncă și evitarea neregulilor, producerii de pagube și a fraudelor Promovarea, de către conducerea ISJ, prin deciziile sale și prin puterea exemplului personal, valorilor etice, integrității personale și profesionale a salariaților.</p> <ul style="list-style-type: none"> • Gestionarea paginii web a instituției, astfel încât să fie disponibile principalele acte normative, metodologii, regulamente, proceduri. 	<p>Lista activităților și acțiunilor stabilite pentru realizarea obiectivelor (nr. 17928/23.12.2016). Lista inventarierea indicatorilor de rezultat/ de proces la nivelul ISJ Dâmbovița (nr. 17929/ 23.12.2016). Lista de identificare a riscurilor la nivelul ISJ Dâmbovița (nr. 17930/23.12.2016). Situația privind analiza și evaluarea riscurilor identificate la nivelul ISJ Dâmbovița (nr. 117931/23.12.2016). Codul de etică (Decizia nr. 1375/07.09.2016) Decizia privind desemnarea consilierului de etică. Declarațiile de avere și de interese. Programul managerial al ISJ și Planul operațional pentru anul școlar 2016-2017 și 2017-2018. Regulamentul de organizare și funcționare a ISJ Dâmbovița, revizuit în ședința CA din data de 04.09.2017, aprobat prin Decizia nr. 1244/04.09.2017. Regulamentul intern al ISJ Dâmbovița,</p>

Etapile procesului de implementare și dezvoltare	STANDARDE - conform OSGG 400/2015 și OSGG 600/2018 Direcții de acțiune/activități	Documente justificative cuprinse în Raportul încheiat la data de 31.12.2017
	<ul style="list-style-type: none"> Elaborarea și comunicarea codului de conduită etică a personalului din cadrul unității, către toți salariații instituției. <p>Standardul 2. Atribuții, funcții, sarcini</p> <ul style="list-style-type: none"> S-a realizat actualizarea RI/ ROF și a fișelor de post, pentru a fi asigurată concordanța dintre misiunea, obiectivele și atribuțiile unității, cu activitățile și atribuțiile personalului. <p>Standardul 3. Competența, performanța</p> <ul style="list-style-type: none"> Adoptarea unei politici de personal, care să asigure ocuparea posturilor cu personal competent, care să îndeplinească cerințele de specialitate și de calificare necesare postului; asigurarea formării și perfecționării profesionale continue a personalului. Identificarea continuă a nevoilor de perfecționare profesională a personalului din instituție. 	<p>aprobat prin Decizia nr. 1372/07.09.2016.</p> <p>Regulamentul de organizare și funcționare Comisia SCIM și EGR. Comisiile constituite la nivelul ISJ Dâmbovița, prin decizie a inspectorului școlar general.</p> <p>Ocuparea posturilor prin concurs, în conformitate cu prevederile legale.</p> <p>Programul de dezvoltare pentru anul 2017 (nr. 17933/23.12.2016).</p>
<p>4. Elaborarea registrelor de riscuri pe compartimente, centralizarea la nivelul entității și analiza</p> <p><i>Informării privind procesul de gestionare a riscurilor și de implementare a măsurilor de control</i></p>	<p>Standardul 8. Managementul riscului</p> <p>Analizarea sistematică a riscurilor asociate tuturor obiectivelor și activităților, stabilirea acțiunilor corective în vederea limitării potențialului impact negativ al riscurilor și desemnarea responsabililor de risc</p> <ul style="list-style-type: none"> Identificarea și evaluarea riscurilor aferente tuturor activităților din cadrul tuturor compartimentelor, asociate obiectivelor specifice stabilite Stabilirea măsurilor de gestionare a riscurilor identificate pentru fiecare compartiment Completarea / actualizarea registrului riscurilor pe compartimente Centralizarea principalelor riscuri și elaborarea Registrului general al riscurilor la nivelul Inspectoratului Școlar Județean Dâmbovița <p>Standardul 15. Evaluarea sistemului de control intern/managerial</p> <p>Stabilirea și asumarea funcției de autoevaluare a sistemului propriu de control intern managerial la nivelul fiecărui compartiment din organigramă și a unității în ansamblu.</p> <ul style="list-style-type: none"> Realizarea demersurilor pentru autoevaluarea subsistemului de control intern managerial la nivelul compartimentelor, prin completarea chestionarelor de autoevaluare. Centralizarea datelor și informațiilor din chestionarele de autoevaluare, în Situația sintetică privind stadiul implementării sistemului de control intern managerial la nivelul instituției Întocmirea Raportului privind sistemul de control intern managerial la data de 31 decembrie și asumarea acestuia de către inspectorul școlar general. Elaborarea de instrumente de monitorizare și autoevaluare a dezvoltării sistemului de control intern managerial. 	<p>Lista de identificare a riscurilor la nivelul ISJ Dâmbovița (nr. 17930/23.12.2016).</p> <p>Situația privind analiza și evaluarea riscurilor identificate la nivelul ISJ Dâmbovița (nr. 117931/23.12.2016).</p> <p>Registrul general al riscurilor (nr. 17932/23.12.2016).</p> <p>Procedura ISJ nr. 119/07.12.2017 privind managementul riscurilor.</p> <p>Strategia privind monitorizarea efectuării controalelor de supraveghere a modului de implementare și funcționare a sistemului de control intern managerial și a managementului riscurilor în anul 2017 (nr. 17936/23.12.2016).</p> <p>Procese-verbale EGR.</p> <p>Chestionarele de autoevaluare.</p> <p>Situațiile centralizatoare privind stadiul implementării SCIM.</p> <p>Situația sintetică a rezultatelor autoevaluării sistemului de control intern managerial.</p> <p>Raport anual asupra sistemului de control intern managerial.</p>
5. Stabilirea	Standardul 5. Obiective	Lista obiectivelor generale și specifice la

Etapile procesului de implementare și dezvoltare	STANDARDE - conform OSGG 400/2015 și OSGG 600/2018 Direcții de acțiune/activități	Documente justificative cuprinse în Raportul încheiat la data de 31.12.2017
modalităților de dezvoltare a sistemului de control managerial	<ul style="list-style-type: none"> Stabilirea obiectivelor generale, în concordanță cu cele ale ministerului. Stabilirea și actualizarea obiectivelor specifice, astfel încât să se integreze pachetului de obiective generale și să corespundă organigramei aprobate. Stabilirea și actualizarea activităților specifice fiecărui post, astfel încât să se asigure realizarea obiectivelor specifice compartimentelor și îndeplinirea obiectivelor generale. <p>Standardul 9. Proceduri Elaborarea procedurilor de sistem și operaționale privind activitățile din cadrul compartimentelor unității și aducerea la cunoștință a acestora, întregului personal Revizuirea, după caz, a procedurilor.</p> <ul style="list-style-type: none"> Elaborarea întregului set de proceduri scrise, formalizate, avizate în cadrul comisiei SCMI și aprobate de inspectorul școlar general, pentru activitățile cuprinse în listele de activități ale compartimentelor și difuzarea acestora, tuturor salariaților implicați în aplicarea acestora. Revizuirea periodică a procedurilor scrise elaborate. Monitorizarea aplicării procedurilor <p>Standardul 10. Supravegherea Identificarea și adoptarea măsurilor adecvate pentru supravegherea tuturor activităților specifice compartimentelor din organigramă, în conformitate cu procedurile create, pentru a se asigura efectuarea optimă a acestora. Pentru fiecare activitate a fiecărui compartiment din organigramă, au fost adoptate demersuri de monitorizare, supervizare și supraveghere.</p>	<p>nivelul ISJ Dâmbovița (nr. 17927/23.12.2016). Programul managerial al ISJ și Planul operațional (pentru anul școlar 2016-2017 și 2017-2018) Lista activităților și acțiunilor stabilite pentru realizarea obiectivelor (nr. 17928/23.12.2016). Lista inventarierea indicatorilor de rezultat/ de proces la nivelul ISJ Dâmbovița (nr. 17929/ 23.12.2016). Programul de dezvoltare SCIM pentru anul 2017- nr. 17937/23.12.2016 la nivelul ISJ Dâmbovița. Procedurile revizuite. Registrul unic de proceduri. Procese-verbale de la sesiunile de instruire a personalului ISJ pe tema standardelor de control intern. Procese-verbale/minutele comisiei de monitorizare. Fișele lunare de monitorizare ale inspectorilor școlari generali privind modul de îndeplinire de către salariați, a sarcinilor specifice din fișele de post.</p>
6. Inventarierea documentelor, a fluxurilor de informații, a proceselor și a modului de comunicare între structurile entității și alte entități	<p>Standardul 11. Continuitatea activității</p> <ul style="list-style-type: none"> Stabilirea de măsuri adecvate pentru ca activitatea instituției și a tuturor compartimentelor funcționale, să se deruleze continuu, fără întreruperi, chiar și în conjunctura apariției de situații deosebite. <p>Standardul 12. Informarea și comunicarea</p> <ul style="list-style-type: none"> Stabilirea documentelor și a fluxurilor de informații care intră și ies din fiecare compartiment, a destinatarilor documentelor, a raportărilor către nivelurile ierarhic superioare, sau inferioare, dar și către alte persoane fizice sau juridice; realizarea procedurilor specifice. <p>Standardul 13. Gestionarea documentelor Organizarea primirii/expedierii, înregistrării, distribuirii, arhivării corespondenței și a documentelor, astfel încât personalul de conducere și de execuție, precum și persoane fizice / juridice din afara instituției, abilitate să aibă acces la acestea, să le poată accesa cu ușurință.</p> <ul style="list-style-type: none"> Elaborarea și comunicarea procedurii privind înregistrarea documentelor. Elaborarea și comunicarea procedurilor pentru aplicarea prevederilor legale cu privire la gestionarea documentelor. 	<p>Procedura operațională nr. 30/10.12.2015 privind delegarea de atribuții. Proceduri privind înregistrarea documentelor, fluxul informațional și comunicarea la nivelul ISJ Dâmbovița. Listă inventarierea documentelor și fluxul de informații (nr. 17934/23.12.2016). Registrul de intrări-ieșiri documente. Registrul procese-verbale al consiliului de administrație. Registrul de hotărâri ale consiliului de administrație. Registrul de proceduri la nivelul ISJ Dâmbovița. Registre acte de studii. Registrul echivalare studii efectuate în străinătate. Registrul declarații de avere. Registrul declarații de interese. Registrele de procese-verbale ale Colegiului de disciplină, Comisia</p>

Etapile procesului de implementare și dezvoltare	STANDARDE - conform OSGG 400/2015 și OSGG 600/2018 Direcții de acțiune/activități	Documente justificative cuprinse în Raportul încheiat la data de 31.12.2017
	<ul style="list-style-type: none"> Elaborarea și aplicarea procedurii privind arhivarea documentelor. <p>Standardul 14. Raportarea contabilă și financiară Organizarea și ținerea la zi a contabilității.</p> <ul style="list-style-type: none"> Elaborarea și comunicarea unei proceduri scrise de sistem, privind organizarea și ținerea la zi a evidenței contabile. Efectuarea de verificări asupra aspectelor referitor la care au fost identificate neregularități și luarea măsurilor corective. Elaborarea și prezentarea la termen a situațiilor financiare periodice privind situația patrimoniului și a execuției bugetare. Respectarea termenelor de elaborare și transmitere a situațiilor financiare. 	<p>paritară, Consiliul Consultativ etc. Registrele contabile. Procedura privind activitatea de arhivare. Documentele contabile: bilanțul, contul de rezultat patrimonial, contul de execuție bugetară etc. Rapoartele săptămânale, lunare, semestriale și anuale ale inspectorilor școlari.</p>
7. Stabilirea unui sistem de monitorizare a desfășurării activităților din structura obiectivelor, pe baza rapoartelor anuale de monitorizare a indicatorilor de performanță de la nivelul compartimentelor	<p>Standardul 7. Monitorizarea performanțelor</p> <ul style="list-style-type: none"> Monitorizarea performanțelor pentru fiecare activitate, utilizând indicatori cantitativi calitativi, de eficiență, eficacitate și economicitate. Elaborarea indicatorilor de rezultat și / sau de performanță asociați activităților cuprinse în listele de activități pe compartimente. Evaluarea anuală a personalului. <p>Standardul 10. Supravegherea Identificarea și adoptarea măsurilor adecvate pentru supravegherea tuturor activităților specifice compartimentelor din organigramă, în conformitate cu procedurile create, pentru a se asigura efectuarea optimă a acestora</p> <ul style="list-style-type: none"> Pentru fiecare activitate a fiecărui compartiment din organigramă, au fost adoptate demersuri de monitorizare, supervizare și supraveghere. A fost elaborată procedura privind monitorizarea performanțelor. Au fost elaborate instrumente de monitorizare/supraveghere a activității salariaților. 	<p>Fișele de post ale personalului de conducere și de execuție, actualizate. Fișele de evaluare anuală ale personalului didactic și nedidactic; rapoartele de autoevaluare/evaluare. Rapoarte săptămânale/lunare de activitate ale inspectorilor școlari. Fișele lunare de monitorizare ale inspectorilor școlari generali, prin care se verifică activitatea salariaților, în conformitate cu atribuțiile din fișa de post. Programul de acțiune al Inspectoratului Școlar Județean în vederea implementării recomandărilor cuprinse în Raportul de audit intern întocmit în urma desfășurării misiunii de audit <i>Sistemele de conducere și control, precum și riscurile asociate unor astfel de sisteme</i>, în perioada 22 mai – 14 iulie 2017 (nr. 10077/30.08.2017). Procedura operațională privind monitorizarea performanțelor la nivelul ISJ Dâmbovița (Nr. 112/15.11.2017).</p>
8. Autoevaluarea realizării obiectivelor generale și a celor specifice și îmbunătățirea sistemului de control intern managerial	<p>Standardul 1. Etica și integritatea</p> <ul style="list-style-type: none"> Cunoașterea de către toți salariații, a prevederilor legale, procedurale și regulamentare privind comportamentul la locul de muncă și evitarea neregulilor, producerii de pagube și a fraudelor. <p>Standardul 4. Structura organizatorică</p> <ul style="list-style-type: none"> Instituirea structurii organizatorice a instituției, în conformitate cu organigrama și cu statul de funcții aprobate, precum și stabilirea competențelor, responsabilităților și a sarcinilor asociate fiecărui post, în conformitate cu structura organizatorică. <p>Standardul 5. Obiective</p> <ul style="list-style-type: none"> Definirea obiectivelor generale și specifice ale instituției, care decurg din misiunea instituției, din 	<p>Codul de etică (Decizia nr. 1375/07.09.2016). Regulamentul de organizare și funcționare a ISJ Dâmbovița, revizuit în ședința CA din data de 04.09.2017, aprobat prin Decizia nr. 1244/04.09.2017. Regulamentul intern al ISJ Dâmbovița, aprobat prin Decizia nr. 1372/07.09.2016. Regulamentul propriu al Consiliului de administrație, revizuit în ședința CA din data de 04.09.2017, aprobat prin Decizia nr. 1243/04.09.2017.</p>

Etapile procesului de implementare și dezvoltare	STANDARDE - conform OSGG 400/2015 și OSGG 600/2018 Direcții de acțiune/activități	Documente justificative cuprinse în Raportul încheiat la data de 31.12.2017
	<p>legile, regulamentele, procedurile și politicile elaborate</p> <p>Standardul 6. Planificarea</p> <ul style="list-style-type: none"> Realizarea documentelor de planificare, astfel încât să se asigure concordanța dintre activitățile necesare pentru realizarea obiectivelor și nivelul de resurse alocate pentru acestea, având în vedere minimizarea riscurilor nerealizării obiectivelor. <p>Standardul 7. Monitorizarea performanțelor</p> <ul style="list-style-type: none"> Monitorizarea performanțelor pentru fiecare activitate, utilizând indicatori cantitativi și / sau calitativi, de eficiență, eficacitate și economicitate. <p>Standardul 10. Supravegherea</p> <ul style="list-style-type: none"> Pentru fiecare activitate a fiecărui compartiment din organigramă, au fost adoptate demersuri de monitorizare, supervizare și supraveghere. A fost elaborată procedura privind monitorizarea performanțelor. Au fost elaborate instrumente de monitorizare/supraveghere a activității salariaților. <p>Standardul 15. Evaluarea sistemului de control intern/managerial</p> <ul style="list-style-type: none"> Realizarea demersurilor pentru autoevaluarea subsistemului de control intern managerial la nivelul compartimentelor, prin completarea chestionarelor de autoevaluare (model Anexa nr. 4.1. la instrucțiuni din OSGG nr. 400/2015). Centralizarea datelor și informațiilor din chestionarele de autoevaluare, în Situația sintetică privind stadiul implementării sistemului de control intern managerial la nivelul instituției Întocmirea Raportului privind sistemul de control intern managerial la data de 31 decembrie și asumarea acestuia de către inspectorul școlar general. Elaborarea de instrumente de monitorizare și autoevaluare a dezvoltării sistemului de control intern managerial. 	<p>Organigrama instituției. Statul de personal și statul de funcții. Fișele de post actualizate. Programul managerial al ISJ pentru anul școlar 2016-2017 și 2017-2018. Bugetul aprobat pentru anul 2017. Proiectul de buget pentru anul 2018. Programul de dezvoltare SCIM Fișele de evaluare anuală ale personalului didactic și nedidactic; rapoartele de autoevaluare. Fișe de monitorizare. Rapoarte de inspecție. Fișa sintetică, Centralizatorul, Raportul de autoevaluare.</p>
9. Evaluarea procedurilor	<p>Standardul 9. Proceduri</p> <ul style="list-style-type: none"> Elaborarea procedurilor de sistem și operaționale privind activitățile din cadrul compartimentelor unității și aducerea la cunoștință a acestora, întregului personal <p>Standardul 15. Evaluarea sistemului de control intern/ managerial</p> <ul style="list-style-type: none"> Stabilirea și asumarea funcției de autoevaluare a sistemului propriu de control intern / managerial la nivelul fiecărui compartiment din organigramă și a unității în ansamblu Întocmirea Raportului privind sistemul de control intern / managerial Standardul 16. Auditul intern 	<p>Procedurile elaborate la nivelul ISJ Dâmbovița Strategia privind monitorizarea efectuării controalelor de supraveghere și a modului de implementare și funcționare a sistemului de control intern în anul 2017 (nr. 17936/23.12.2016). Fișa sintetică, Centralizatorul, Raportul de autoevaluare. Planul anual de audit intern Rapoarte ale auditorului intern Codul de conduită al auditorului intern</p>

Etapale procesului de implementare și dezvoltare	STANDARDE - conform OSGG 400/2015 și OSGG 600/2018 Direcții de acțiune/activități	Documente justificative cuprinse în Raportul încheiat la data de 31.12.2017
	<ul style="list-style-type: none"> Au fost efectuate misiuni de audit public intern, conform planurilor aprobate și a procedurilor legale, de către compartimentul de specialitate din cadrul inspectoratului școlar, raport transmis la MEN. 	
10.Elaborarea programului de pregătire profesională în domeniul sistemului de control managerial intern	3. Competența și performanța <ul style="list-style-type: none"> Adoptarea unei politici de personal, care să asigure ocuparea posturilor cu personal competent, care să îndeplinească cerințele de specialitate și de calificare necesare postului. Realizarea unor studii, analize și crearea de baze de date actualizate periodic, pentru stabilirea necesarului de pregătire profesională a personalului de conducere și de execuție, necesare atât îndeplinirii sarcinilor și atribuțiilor specifice fiecărui post, Realizarea Programului anual de perfecționare a pregătirii profesionale. Cuprinderea, în bugetul pentru 2018, a sumelor necesare formării personalului. 	Realizarea analizei de nevoi privind formarea personalului. Programul de pregătire profesională. Organizarea de sesiuni de formare, la nivelul instituției, privind implementarea SCIM

IV.12. Creșterea responsabilității educaționale la nivelul autorităților locale și consolidarea parteneriatului cu organizațiile sindicale din domeniul învățământului din județul Dâmbovița

A existat o colaborare eficientă a Inspectoratului Școlar cu Instituția Prefectului Dâmbovița, Consiliul Județean Dâmbovița, Primăria Municipiului Târgoviște, Direcția Județeană de Muncă și Protecție Socială, Direcția de Sănătate Publică, Inspectoratul Județean de Poliție, Inspectoratul pentru situații de urgență „Basarab I”, Autoritatea de Sănătate Publică, Direcția de Asistență Socială și Protecția Copilului, Inspectoratul Județean de Protecție a Mediului, Universitatea „Valahia” Târgoviște, primării, consilii locale, agenți economici, ONG-uri.

În anul 2017-2018, instituțiile de învățământ preuniversitar din județul Dâmbovița au beneficiat de implicarea directă, din partea autorităților locale, instituțiilor publice, agenților economici, părinților, sindicatelor (activități concretizate prin protocoale de colaborare și parteneriate):

- Inspectoratul Școlar Județean a asigurat cu sprijinul *autorităților locale (primării, consilii locale)* administrarea și funcționarea unităților de învățământ, derularea Programului de reabilitare școli, cu respectarea prevederilor Legii educației cu privire la finanțarea învățământului de stat, derularea programelor locale/ județene inițiate de unitățile școlare/ I.Ș.J. sau a celor cu finanțare externă;

- Instituția Prefectului, Consiliul Județean Dâmbovița, Primăria Municipiului Târgoviște* au sprijinit Inspectoratul Școlar în derularea proiectelor educaționale inițiate de către I.Ș.J.;

- au fost derulate parteneriate, proiecte și programe cu *instituții publice, organizații, fundații* cu atribuții în plan educativ: Inspectoratul de Poliție Județean, Inspectoratul pentru situații de urgență „Basarab I”, Direcția de Sănătate Publică, Agenția Județeană pentru Prestații Sociale, Agenția pentru Protecția Mediului, Centrul de Prevenire și Consiliere Antidrog, Asociația „Cultul Eroilor”, Organizația „Salvați copiii”, „Crucea Roșie”, Direcția pentru Cultură, Culte și Patrimoniu Cultural Național, Muzeul Județean de Istorie etc.

- colaborarea cu C.L.D.P.S.F.P. Dâmbovița a constat în identificarea priorităților de calificare profesională, care a avut ca scop *adaptarea ofertei educaționale pentru învățământul profesional și tehnic la direcțiile de dezvoltare socio-economice corelate cu cele ale regiunii SUD MUNTENIA*;
- proiectul planului de școlarizare a fost realizat pe baza unor studii făcute pentru fundamentarea acestuia cu sprijinul AJOFM Dâmbovița;
- parteneriatul cu agenții economici a constat în realizarea activităților de instruire practică a elevilor de la învățământul profesional și tehnic și în elaborarea Curriculumului în dezvoltare locală;
- colaborarea cu furnizorii de formare s-a concretizat în acțiuni de informare și orientare privind cariera, dar și în derularea activităților de formare continuă a cadrelor didactice (perfecționare, grade didactice) prin Departamentele de Pregătire a Personalului Didactic;
- parteneriatul cu părinții a avut drept scop informarea și formarea acestora în vederea adoptării și practicării metodelor de educare pozitivă, precum și implicarea susținută a familiei în viața școlii;
- parteneriatul social cu sindicatelor a vizat o serie de activități, în conformitate cu prevederile legislației în vigoare. În cadrul acțiunilor de mobilitate a personalului didactic prevăzute în metodologie, reprezentanții sindicatului au fost prezenți la toate etapele, având și acces liber la documentele specifice. Reprezentanții sindicatului au fost invitați la ședințele Consiliului de administrație al I.Ș.J., unde au participat la dezbaterile legate de buna funcționare a învățământului dâmbovițean și au semnalat disfuncționalități identificate în sistem de către membrii de sindicat.

IV.13. Activitatea C.J.R.A.E. și C.J.A.P.P.

În anul școlar 2017-2018 activitatea specifică la nivelul C.J.R.A.E. Dâmbovița s-a desfășurat în conformitate cu planul operațional, structurat în concordanță cu cadrul legislativ specific învățământului, care preconizează descentralizarea și autonomia sistemului de învățământ. Centrul Județean de Resurse și de Asistență Educațională Dâmbovița, ca instituție conexasă a învățământului preuniversitar, care funcționează, prin specialiștii psihopedagogi – profesori consilieri și profesori logopezi - din centru și din școlile din județ, în relaționare permanentă cu cadrele didactice, managerii școlilor și alți parteneri educaționali, a acționat în acord cu obiectivele strategice cu finalitate de lungă durată (2020) pe care le implementează învățământul preuniversitar românesc:

- eficientizarea procesului educațional prin punerea în aplicare a educației centrate pe copil și a principiului asigurării relevanței pentru creștere și dezvoltare personală, socială și profesională;
- sporirea accesului la educația de calitate pentru copiii de vârstă preșcolară și școlară;
- reducerea ratei de abandon școlar timpuriu și creșterea procentului de absolvenți cu studii superioare din totalul populației între 30 și 34 de ani;
- promovarea educației incluzive pentru antrenarea tuturor copiilor cu cerințe educaționale speciale în activități cu caracter instructiv-educativ;
- asigurarea formării profesionale, bazate pe competențe, în învățământul vocațional / tehnic și racordarea acestuia la cerințele pieței muncii prin dezvoltarea instrumentelor de asigurare a calității, prin promovarea parteneriatului dintre instituțiile de învățământ - mediul de afaceri și prin modernizarea programelor și a rețelei de instituții;
- formarea personalului din învățământ prin programe POSDRU/POCU;
- asigurarea normelor cu personal didactic titular în învățământ;
- reducerea violenței din școli;
- realizarea unui parteneriat corect cu autoritățile administrației publice locale.

Au fost stabilite obiectivele strategice și specifice, s-au întocmit planurile operaționale (anual și semestriale), corelate cu cele ale Proiectului managerial al Inspectoratului Școlar Județean Dâmbovița pentru anul școlar 2017-2018.

Obiective strategice:

- I. Îmbunătățirea managementului la nivel de instituție și la nivelul clasei de elevi (decizional, informațional, organizatoric, metodologic), în scopul creșterii calității în educație;
- II. Creșterea calității procesului de predare-învățare-evaluare prin modernizarea abordării învățării, a sistemului de evaluare a calității în învățământ și prin îmbunătățirea rezultatelor obținute la evaluările / examenele naționale 2018;
- III. Dezvoltarea învățământului profesional și tehnic, racordarea acestuia la piața muncii;
- IV. Realizarea unui sistem educațional stabil, echitabil, eficient și relevant la nivelul județului Dâmbovița, compatibil cu cel european, prin sporirea accesului la educația de calitate, prin asigurarea politicilor de echitate socială și a egalității șanselor în vederea îmbunătățirii rezultatelor elevilor.

Obiective specifice:

- 1.1. Optimizarea activităților manageriale desfășurate la nivelul ISJ Dâmbovița, prin aplicarea corectă a modificărilor legislative, a regulamentelor în vigoare, a ordinelor M.E.N.;
- 2.1. Asigurarea asistenței specializate în procesul de educație centrată pe copil pentru creștere/dezvoltare personală, socială și profesională a elevilor, în furnizarea unui curriculum individualizat/adaptat nevoilor de instruire ale unor elevi/grupuri de elevi (elevii cu performanțe școlare, elevii cu C.E.S.) la toate nivelurile de școlaritate;
- 2.2. Asigurarea la nivelul unităților de învățământ a unor servicii educaționale de calitate pentru toți elevii, prin adecvarea demersului didactic la nevoile reale ale elevilor, prin derulare de programe specifice;
- 2.3. Diversificarea ofertei educaționale de calitate prin implementarea unui program atractiv de activități nonformale;
- 3.1. Fundamentarea ofertei educaționale și restructurarea rețelei școlare pe baza nevoilor de dezvoltare personală a elevilor, ținând cont de caracteristicile comunității locale;
- 4.1. Asigurarea accesului egal și universal la educație *de calitate* la nivelul învățământului obligatoriu din județul Dâmbovița;
- 4.2. Reducerea absenteismului, a riscului de abandon școlar, diminuarea fenomenului de violență, creșterea siguranței elevilor în mediul școlar la nivelul învățământului preuniversitar;
- 4.3. Compatibilizarea sistemului național de educație cu sistemele europene prin inițierea și derularea unor programe / proiecte care vizează creșterea performanțelor elevilor și ale cadrelor didactice.

C.J.R.A.E. Dâmbovița funcționează pe baza unei relații ierarhice verticale: pe linie metodologică de subordonare față de M.E.N. și I.S.J. și pe linie financiară față de Consiliul Județean Dâmbovița (resurse materiale) și Inspectoratul Școlar Județean Dâmbovița (cheltuieli de personal).

C.J.R.A.E. Dâmbovița, ca unitate conexă a învățământului preuniversitar, cu personalitate juridică, este subordonată Ministerului Educației Naționale, coordonată metodologic de Inspectoratul Școlar Județean Dâmbovița și finanțată de Consiliul Județean Dâmbovița și Inspectoratul Școlar Județean Dâmbovița; orizontal/în rețea, dezvoltă relații cu instituțiile de învățământ de la toate nivelurile.

Organigrama Centrului Județean de Resurse și de Asistență Educațională Dâmbovița cuprinde 5 posturi administrative (director, administrator financiar, secretar, asistent social, îngrijitoare), Centrul Județean de Asistență Psihopedagogică (un coordonator și 2 profesori psihologi), la care se adaugă cei 48 profesori consilieri școlari din cabinetele școlare și interșcolare de asistență psihopedagogică și din Serviciul de Evaluare și Orientare Școlară și Profesională /S.E.O.S.P., alături de cei 14 profesori logopezi din centrele logopedice interșcolare și din S.E.O.S.P.

Se menține ca punct slab în funcționarea C.J.R.A.E. faptul că, din cauze externe, datorate, pe de o parte, nepreluării de către Consiliul Județean a finanțării mediatorilor școlari, iar pe de altă parte netransformării Școlii Speciale în Centru Școlar de Educație Incluzivă, acesta nu-și poate exercita funcțiile la nivelul tuturor serviciilor educaționale: ne referim la serviciile de mediere școlară, prin mediatorii școlari, precum și serviciile de consultanță pentru educație incluzivă, furnizate de centrele școlare pentru educație incluzivă; aceste servicii sunt suplinite de profesorii consilieri de la CJAP, care realizează și orientarea școlară a copiilor/elevilor cu cerințe educative speciale.

Începând cu 01.09.2012 s-a constituit Serviciul de Evaluare și Orientare Școlară și Profesională (S.E.O.S.P.), în temeiul O.M.E.C.T.S. nr. 6552 din 13.12.2011 pentru aprobarea Metodologiei privind evaluarea, asistența psihoeducațională, orientarea școlară și orientarea profesională a copiilor, a elevilor și a tinerilor cu cerințe educaționale speciale. Începând cu 01.09.2017, la S.E.O.S.P. s-au normat 1.5 posturi (1 post de profesor consilier școlar și 0,5 post de profesor logoped) , ocuparea acestora realizându-se în regim de plată cu ora, conform reglementărilor în vigoare.

Prin funcționarea S.E.O.S.P. s-a realizat, în anul școlar 2017 -2018:

- Monitorizarea copiilor/elevilor cu CES integrați în școala de masă,
- Eliberarea a 734 de certificate de orientare școlară și profesională pentru elevii evaluați psihopedagogic.

Managementul instituției a fost asigurat de către consiliul de administrație, ales de consiliul profesoral, format din: directorul C.J.R.A.E., coordonatorul C.J.A.P., coordonatorul C.L.I., reprezentantul consiliului județean, reprezentantul delegat al I.Ș.J. și 4 profesori; relaționarea optimă în cadrul centrului, calitatea profesională și umană a personalului, abilitățile de cooperare și spiritul de echipă au permis desfășurarea eficientă a activităților planificate.

Funcțiile manageriale de previziune/planificare, organizare, motivare/antrenare, coordonare, control/evaluare s-au exercitat cu scopul realizării de către C.J.R.A.E. a misiunii asumate.

Obiectivele strategice, centrate pe obiective specifice au stat la baza întocmirii planurilor de activitate ale profesorilor consilieri și logopezi, care și-au adaptat activitățile la situațiile concrete / specifice din școlile în care își desfășoară activitatea, apelând la experiența acumulată.

Echipa managerială a stabilit relații de colaborare, de informare și consiliere cu directorii, pentru asigurarea funcționalității cabinetelor din unitățile de învățământ, reușind alocarea în toate școlile a unor spații care să asigure condiții optime de funcționare.

Specificul structurii posturilor din C.J.R.A.E., prin dispunerea acestora în școli din întregul județ, a impus găsirea unor modalități rapide și economice de comunicare: se utilizează internetul, profesorii logopezi și profesorii consilieri utilizează grupurile de discuții pe yahoo (logopedie_db, psihologi_appdb@yahoo.com); la această formă de comunicare se adaugă și celelalte forme de comunicare/informare: consiliul profesoral, întâlniri de lucru, activități metodice, ședințe de consiliere, contacte directe prin organizarea vizitelor de monitorizare în unitățile de învățământ. De asemenea, s-a creat pagina Facebook a C.J.R.A.E. Dâmbovița, unde se pot afla informații despre metodele de intervenție în situații specifice, noutăți legislative și oportunități de finanțare.

RESURSE UMANE LA NIVELUL CENTRULUI JUDEȚEAN DE RESURSE ȘI DE ASISTENȚĂ EDUCAȚIONALĂ DÂMBOVIȚA

Centrul Județean de Resurse și de Asistență Educațională Dâmbovița (C.J.R.A.E.) este unitate conexă a învățământului preuniversitar, specializată în oferirea, coordonarea și monitorizarea de servicii educaționale specifice acordate copiilor/elevilor, cadrelor didactice, părinților și membrilor comunității pentru a asigura tuturor accesul la o educație de calitate, precum și asistența necesară în acest sens.

Centrul Județean de Resurse și de Asistență Educațională are următoare structură organizatorică:

- personal de conducere: director
- personal didactic auxiliar: administrator financiar, asistent social, secretar

- personal nedidactic: îngrijitor.

Centrul Județean de Resurse și de Asistență Educațională coordonează, monitorizează și evaluează metodologic și științific serviciile educaționale realizate de:

- Centrul județean și cabinetele de asistență psihopedagogică;
- Serviciul de Evaluare și Orientare Școlară și Profesională;
- Centrele și cabinetele logopedice interșcolare.

A. Centrul județean și cabinetele de asistență psihopedagogică (C.J.A.P.P.)

Centrul Județean de Asistență Psihopedagogică are în schemă 3 posturi de profesori psihologi, din care 1 coordonator. În județul Dâmbovița sunt 47 de posturi de profesori consilieri în cabinete școlare și interșcolare și din SEOSP, asigurând servicii educaționale de asistență psihopedagogică în unități de învățământ, după cum urmează:

Centrul Județean de Asistență Psihopedagogică	Colegii / Licee	Școli gimnaziale	Grădinițe
3	21	18	8

Distribuirea pe localități a celor 49 de posturi de profesori consilieri psihopedagogici este următoarea:

Nr. norme	MEDIUL URBAN						
	Târgoviște	Găești	Moreni	Pucioasa	Titu	Fieni	Răcari
41	24	5	4	2,5	3	1,5	1

Nr. norme	MEDIUL RURAL								
	Băleni	Voinești Mănești	Vișina	Vizurești - Ciocănești	Tărtărești	Nucet	Cojasca Fântânele	Potlogi Românești	Bezdead Doicești Șotânga
8	1	0,5	0,5	1	1	1	1	1	1

Situația încadrării cabinetelor de asistență psihopedagogică :

Gradul didactic	Debutant	Definitiv	Gradul II	Gradul I
Nr. profesori	2	13	15	19

B. Centrul și cabinetele logopedice interșcolare

În județul Dâmbovița sunt normate 13,5 posturi de profesori logopezi, distribuite în 6 orașe, după cum urmează:

	CABINETE LOGOPEDICE INTERȘCOLARE						
Localitatea	Târgoviște	Găești	Moreni	Pucioasa	Titu	Fieni	Băleni
Număr cabinete	7	2	1	1,5	1	0,5	0,5

Profesorii logopezi asigură servicii de terapie logopedică în toate unitățile școlare și preșcolare din aceste localități, ei acoperind o anumită zonă de intervenție (circumscripție logopedică).

În anul școlar 2017-2018, a continuat desfășurarea activității prin arondarea tuturor unităților școlare din județul Dâmbovița la un cabinet logopedic, pe centre metodice, pentru a asigura accesul copiilor/elevilor la servicii de specialitate. De asemenea, au fost desfășurate activități de terapie logopedică prin aportul profesorului logoped din cadrul SEOSP.

În perioada 15 septembrie - 15 octombrie, în cele 14 circumscripții din județ au fost examinați 11853 copii, 8030 școlari și 3828 preșcolari; au fost depistați 1137 de copii cu dificultăți de limbaj și comunicare. Dintre aceștia, la activități terapeutice au fost programați 471 copii, 300 școlari și 171 preșcolari, din care la sfârșitul semestrului I, sunt corectati 96 copii, iar restul sunt ameliorati. În cele mai multe cabinete, sunt incluși în terapie copii cu deficiente de limbaj nespecifice, pe fondul TSA, deficit intelectual, Sindrom Down, hipoacuzie, ADHD. Pe parcursul anului școlar, sunt programați 550

copii, din care sfarsitul anului scolar sunt corectati 324 si ameliorati 226. Raportat la numarul de norme din CLI, rezulta o medie de 39,2 copii pentru fiecare cabinet, foarte aproape de limita maximă prevăzută de OM 5555/2011, capitolul II, ART. 10 (1) *Pe parcursul unui an școlar un profesor logoped lucrează cu un efectiv de 15 - 40 copii/elevi cu tulburări de limbaj.*

Pe parcursul întregului an scolar, 52 de copii, preșcolari și școlari din afara circumscriptiilor s-au adresat cabinetelor logopedice pentru evaluare logopedică, iar părinții au fost consiliați privind modul în care pot sprijini corectarea/ dezvoltarea limbajului; în funcție de gravitatea tulburării de limbaj și a posibilității includerii în grupe de terapie deja constituite, acești copii din afara circumscriptiilor au fost programați la activități de terapie logopedică.

C. Serviciul de Evaluare și Orientare Școlară și Profesională are în schemă 1,5 posturi de profesori astfel: 1 post de profesor consilier școlar, 0,5 post de profesor logoped.

Centrul Județean de Asistență Psihopedagogică și cabinetele de A.P.P., în anul școlar 2017-2018 au asigurat asistență psihopedagogică în unitățile școlare arondate; astfel, s-au desfășurat activități de consiliere psihopedagogică pentru elevi, părinți și cadre didactice prin care s-a urmărit menținerea și restabilirea echilibrului psihic al elevilor ca urmare a agresării acestora de către factori școlari, economici și/sau sociali. De asemenea, activitățile de consiliere au avut ca obiective și adaptarea elevilor la cerințele școlii în vederea realizării unei integrări școlare optime, precum și orientarea carierei elevilor.

Toate aceste activități s-au realizat în conformitate cu obiectivele strategice asumate de C.J.A.P. prin planul managerial al anului școlar 2017-2018, după cum urmează:

1. Îmbunătățirea managementului la nivel de instituție și la nivelul clasei de elevi (decizional, informațional, organizatoric, metodologic), în scopul creșterii calității în educație, s-a realizat prin:

- informarea profesorilor psihopedagogi din cabinetele de A.P.P. și C.J.A.P.P. cu privire la respectarea și aplicarea Regulamentului de funcționare a C.J.A.P.P.;
- acordarea sprijinului metodologic și științific necesar profesorilor psihopedagogi în desfășurarea și monitorizarea activității cabinetului de A.P.P.;
- consilierea managerilor școlari pentru asigurarea unor spații corespunzătoare necesare derulării activității de consiliere psihopedagogică
- derularea semestrială a cercurilor profesorilor psihopedagogi:

- În semestrul I cercul profesorilor psihopedagogi s-a desfășurat pentru nivelul liceal la Liceul Tehnologic Băleni și a avut tema **“Asumarea riscurilor la vârsta adolescenței”**, iar pentru nivelul gimnazial și preșcolar la Școala Gimnazială Nucet a avut tema **“Strategii de învățare creativă la vârsta preadolescenței”**.

- În semestrul al II-lea pentru nivelul liceal cercul profesorilor psihopedagogi s-a desfășurat la Liceul „Voievodul Mircea” Târgoviște și a avut ca temă **„Metode și tehnici interactive de autocunoaștere și dezvoltare personală utilizate în lucrul cu copii și adolescenți”**, iar pentru nivelul preșcolar și gimnazial la Școala Gimnazială „Mihai Viteazul” Pucioasa și a avut ca temă **„Modalități de consiliere a părinților copiilor cu autism, integrați în învățământul de masă”**.

- derularea lunară a activităților metodice ale C.J.A.P.P. și cabinetelor de A.P.P. conform planificării.

2. Creșterea calității procesului de predare-învățare-evaluare prin modernizarea abordării învățării, a sistemului de evaluare a calității în învățământ și prin îmbunătățirea rezultatelor obținute la evaluările / examenele naționale 2016

2.3. Asigurarea la nivelul unităților de învățământ a unor servicii educaționale de calitate pentru toți elevii, prin adecvarea demersului didactic la nevoile reale ale elevilor, prin derulare de programe specifice, s-a realizat prin:

- derularea de către profesorii psihopedagogi ai C.J.A.P.P. și cabinetelor de A.P.P. a următoarelor activități :

A. activități de consiliere psihopedagogică adresate elevilor

B. activități de consiliere pe probleme psihopedagogice adresate părinților

C. activități de consiliere pe probleme psihopedagogice adresate cadrelor didactice

A. Derularea activităților de consiliere adresate elevilor s-a concretizat în:

- activități de consiliere individuală a elevilor/preșcolariilor, pe probleme psihopedagogice ca: optimizarea relațiilor elev-elev, elev-profesor, școală-familie, diminuarea factorilor care conduc la eșec școlar, adaptarea elevilor la cerințele școlii (6837 elevi și 771 preșcolari),

- activități de consiliere colectivă /de grup a elevilor, structurate în cadrul unor programe educaționale după cum urmează:

⇒ Programe de auto/intercunoaștere ca: "Cine sunt eu ? ", „Cine suntem”, ”Te accept așa cum ești” “Feedback-ul și cunoașterea de sine”, “Eu printre ceilalți”, „Acceptă sau schimbă”, „Eu pot” derulate în 14 unități școlare (9 licee, 5 școli gimnaziale) și o unitate preșcolară, din 7 localități.

⇒ Programe privind managementul emoțiilor/dezvoltarea abilităților emoționale și de comunicare ca: „Emotii buclușe”, “ABC-ul emoțional!”, „Sertarul cu emoții”, “Alfabetul emoțiilor!”, “Cine sunt, ce simt”, „Prietenii într-o lume a emoțiilor”, „Emotii și comportamente”, “Pot să-mi stăpânesc emoțiile”, „Să ne cunoaștem emoțiile”, “Aleg conștient, aleg pentru mine”, “Călătorie în lumea emoțiilor”, “Împreună vom reuși!”, “Emoțiile, prietenele mele”, “Sunt conștient de emoțiile mele”, derulate în 22 unități școlare (10 licee, 12 școli gimnaziale) și 17 unități prescolare, din 10 localități.

⇒ Programe privind managementul învățării/ dezvoltarea creativității/ dezvoltare cognitivă ca: “Cum? De ce să fiu mai motivat?”, “Știu să învăț”, “Sunt creativ”, derulate în 4 unități școlare (3 licee și o școală gimnazială) și 2 unități preșcolare din 5 localități.

⇒ Programe privind educația pentru un stil de viață sanogen în rândul elevilor dâmbovițeni -“Riscuri la vârsta adolescenței”, “Sănătatea se învață”, ” Alcoolul nu te face mare”, “Adolescența și provocările ei”, “Ora de net”, ”Suicidul la vârsta adolescenței”, Stil de viață sănătos”, ”Mame adolescente”, ”Educație pentru viața de familie”, ”Internetul – prieten sau dușman?”, derulate în 13 unități școlare (9 licee și 4 școli gimnaziale) și o unitate preșcolară, din 6 localități.

B. Derularea activităților de consiliere adresate părinților s-a concretizat în:

- activități de consiliere individuală a părinților pe probleme privind: cunoașterea particularităților de vârstă ale copilului, optimizarea relațiilor copil-părinte, școală-familie, diminuarea factorilor care conduc la eșec școlar/abandon școlar (1879 părinți),

- activități de consiliere colectivă /de grup a părinților structurate în cadrul unor programe: „A fi părinte-cea mai mare provocare”, „Educăm împreună”, „Dezvoltarea socio-emotională a copilului”, „Educația copilului meu”, „Alături de copiii noștri”, “Educăm împreună”, “Violența mass media”.

C. Derularea activităților de consiliere pe probleme psihopedagogice adresate cadrelor didactice

- consilierea individuală a cadrelor didactice în vederea unei mai bune cunoașteri a particularităților de vârstă ale elevilor, optimizării relațiilor elev-cadru didactic, școală-familie (1532 cadre didactice);

3. Dezvoltarea învățământului profesional și tehnic, racordarea acestuia la piața muncii

3.1. Fundamentarea ofertei educaționale și restructurarea rețelei școlare pe baza nevoilor de dezvoltare personală a elevilor, ținând cont de caracteristicile comunității locale concretizată prin:

- realizarea studiului “Opțiunea școlară și profesională a elevilor, factor important în elaborarea planului de școlarizare. Pornind de la ideea că Planul de școlarizare propus de I.S.J. pentru anul școlar 2018-2019, trebuie să se bazeze pe un studiu științific al cererilor exprimate de elevi, ca parteneri și beneficiari ai actului educativ, profesorii psihopedagogi ai Centrului și cabinetelor de A.P.P. au

realizat în sem. I sondajul privind opțiunile școlare și profesionale primare ale elevilor de clasa a-VIII-a din unitățile școlare dâmbovițene.

Pentru clasa aVIII-a studiul s-a efectuat pe un număr de 3822 elevi și a urmărit:

1. informarea elevilor cu privire la formele de învățământ liceal prin studierea de către aceștia a chestionarului O.S.P. ce cuprindea totalitatea filierelor, profilelor și calificărilor oferite de unitățile școlare și cuprinse în nomenclatorul de meserii;

2. cunoașterea opțiunilor școlare primare ale elevilor, pe forme de învățământ, filiere, profile, calificări.

- derularea unor programe de consiliere vocațională adresate elevilor după cum urmează:

⇒ Programe de orientare a carierei elevilor de gimnaziu și a preșcolarilor-“Cum îmi aleg corect școala”, „Liceul-un pas spre viitorul meu!”, ”Pași în carieră” „Omul potrivit la locul potrivit”, “Drumul meu profesional, încotro?”, “Am crescut, trec la gimnaziu!”, “Vreau să-mi cunosc mai bine profesia mea”, derulate în 26 unități școlare și o unitate preșcolară, din 15 localități.

⇒ Programe de orientare a carierei elevilor de liceu - ”Cariera mea”, ”O carieră de succes!”, ”Cariera încotro?”, ”Cariera între vis și realitate”, ”Cum îmi construiesc viitorul?”, ”Motivați pentru o carieră”, ”Cine sunt? Ce vreau? Ce pot?” derulat în 16 unități școlare liceale, din 8 localități.

4. Realizarea unui sistem educațional stabil, echitabil, eficient și relevant la nivelul județului dâmbovița, compatibil cu cel european, prin sporirea accesului la educația de calitate, prin asigurarea politicilor de echitate socială și a egalității șanselor în vederea îmbunătățirii rezultatelor elevilor

4.2. Reducerea absenteismului, a riscului de abandon școlar, diminuarea fenomenului de violență, creșterea siguranței elevilor în mediul școlar la nivelul învățământului preuniversitar concretizată în:

- consilierea individuală a elevilor care absentează nemotivat (309 elevi), a elevilor cu eșec școlar (258 elevi) și a părinților acestora;

- consilierea individuală a elevilor/preșcolarilor cu părinți plecați în străinătate (713 elevi și 38 preșcolari);

- activități de consiliere colectivă /de grup a elevilor, structurate în cadrul unor programe educaționale după cum urmează:

⇒ programe de prevenire a absenteismului/ abandonului școlar (“O absență în plus, o șansă în minus”, „Calea spre realizare”, ”Școala-Locul unde vreau să fiu”, ”Îmi place la școală!”, ”Ai carte, ai parte”, ”Înapoi la școală!”, “Vreau sau trebuie să merg la școală?”, ”Educația contează”, „Prezent”), derulate în 13 unități școlare (8 licee, 5 școli generale), din 9 localități.

⇒ programul de consiliere a elevilor cu părinți plecați în străinătate -“Gândim, simțim, suntem împreună”, ”Singur acasă!”, derulat în 3 unități școlare (2 licee, o școală gimnazială), din 3 localități.

⇒ Programe de prevenire a violenței/ delincvenței juvenile în mediul școlar ca : „Câștig fără violență”, “Școala prieteniei”, „Pot să-mi controlez furia”, “Violența este arma celui slab”, „Zâmbesc nu lovesc”, Pot să abuzez și să iubesc?”, ”Puterea pumnului sau puterea minții”, „Câștig fără violență”, ”Să fim mai buni!”, ”Managementul conflictului”, „Stop delincvenței juvenile”, ”Stop bullying-ului!”, ”Spune NU! intimidării”, “Eu, noi, pentru o școală mai sigură” derulate în 31 unități școlare (9 licee, 22 școli gimnaziale) și 15 unități preșcolare, din 15 localități.

⇒ Programe de prevenire a consumului de droguri ilegale/ legale în rândul elevilor dâmbovițeni - ”Adolescență fără droguri”, “Sunt independent, nu dependent”, “Fii alături de noi, fii antidrog!” derulate în 7 unități școlare (5 licee și 2 școli gimnaziale), din 4 localități.

⇒ Programe de prevenire a traficului de ființe umane în rândul elevilor dâmbovițeni - “Stop traficului de ființe umane”, - ”Alege să nu fii o marfă!”, “E viața mea, eu decid!”, derulate în 5 unități școlare liceale, din 4 localități.

Tendințe privind implementarea programelor de consiliere educațională 2017-2018

Nr. crt.	TIPUL PROGRAMULUI EDUCAȚIONAL	An școlar 2015-2016	An școlar 2016-2017	An școlar 2017-2018	Tendinte
1.	Programe privind educația pentru un stil de viață sanogen	- 6 unități școlare (2 licee , 4 școli gimnaziale) 200 elevi	- 21 unități școlare (14 licee, 7 școli gimnaziale) 1864 elevi	- 13 unități școlare (9 licee , 4 școli gimnaziale) 1334 elevi	Tendința descrescătoare
		5 unități preșcolare 89 preșcolari	2 unități preșcolare 60 preșcolari	0 unitate preșcolară 202 preșcolari	Tendinta descrescătoare ca numar de unitati școlare Tendinta crescatoare în privinta numarului de elevi
2.	Programe de prevenire a consumului de droguri ilegale/ legale	- 6 unități școlare (4 licee, 2 școli gimnaziale) 276 elevi	- 11 unități școlare (3 licee, 8 școli gimnaziale) 411 elevi	- 7 unități școlare (5 licee, 2 școli gimnaziale) 386 elevi	Tendință descrescătoare
3.	Programe privind managementul emoțiilor și dezvoltarea abilităților emoționale și de comunicare	- 31 unități școlare (13 licee, 18 școli gimnaziale) 1689 elevi	- 30 unități școlare (13 licee, 17 școli gimnaziale) 1984 elevi	- 22 unități școlare (10 licee, 12 școli gimnaziale) 1272 elevi	Tendinta descrescătoare
		-19 unități preșcolare 1283 preșcolari	- 17 unități preșcolare 1486 preșcolari	17 unități preșcolare 1282 preșcolari	Tendinta descrescătoare in privinta nr. de preșcolari
4.	Programe de prevenire a absenteismului/ abandonului școlar	- 15 unitati școlare 198 elevi	- 9 unitati școlare 488 elevi	- 13 unități școlare (8 licee, 5 școli gimnaziale) 402 elevi	Tendinta crescatoare in privința numărului de unități școlare și descrescătoare în privinta numarului de elevi
5.	Programe de auto/intercunoaștere/ dezvoltare personala	- 14 unități școlare (10 licee, 4 școli gimnaziale) 1006 elevi	- 13 unități școlare (12 licee, o școala gimnaziale) 956 elevi	- 14 unități școlare (9 licee, 5 școli gimnaziale) 1174 elevi	Tendință crescătoare
		-	-	o unitate preșcolară 134 preșcolari	
6.	Programe de consiliere a elevilor cu părinți plecați în străinătate	9 unitati școlare 127 elevi	5 unitati școlare 77 elevi	- 3 unități școlare (2 licee, o școală gimnazială) 55 elevi	Tendință descrescătoare
7.	Programe de prevenire a traficului de ființe umane	8 unități școlare (4 licee și 4 școli gimnazială) 691 elevi	4 unități școlare (3 licee, o școala gimnazială) 294 elevi	5 unități școlare liceale 382 elevi	Tendinta ușor crescătoare
8.	Programe de	25 unități	22 unități școlare	31 unități școlare	

	prevenire a violenței/ delincvenței juvenile în mediul școlar	școlare (13 licee, 12 școli gimnaziale) 1135 elevi	(9 licee, 13 școli gimnaziale) 837 elevi	(9 licee, 22 școli gimnaziale) și 2560 elevi	Tendinta puternic crescătoare
		10 unități preșcolare 355 preșcolari	8 unități preșcolare 255 preșcolari	15 unități preșcolare 737 preșcolari	
9.	Programe privind managementul învățării/ dezvoltare cognitivă/ dezvoltarea creativității	9 unități școlare (8 licee si o scoala gimnaziala) 701 elevi	9 unități școlare (7 licee si 2 școli gimnaziale) 691 elevi	4 unități școlare (3 licee și o școală gimnazială) 428 elevi	Tendinta descrescătoare
		2 unități preșcolare 200 preșcolari	4 unități preșcolare 268 preșcolari	2 unități preșcolare 56 preșcolari	
10.	Programe de orientare a carierei elevilor de gimnaziu	28 unități școlare 1286 elevi	27 unități școlare 1400 elevi	26 unități școlare 1168 elevi	Tendinta descrescatoare
	Programe de orientare a carierei elevilor de liceu	20 unități școlare liceale 863 elevi	16 unități școlare liceale 1268 elevi	16 unități școlare liceale 1176 elevi	Tendinta stagnantă
	Programe de orientare a carierei la nivel prescolar	O unitate prescolara 125 prescolari	O unitate prescolara 130 prescolari	o unitate preșcolară - 80 preșcolari	Tendinta descrescatoare
11.	Programe educaționale adresate părinților	9 unități preșcolare 3 școli gimnaziale un liceu	12 unități preșcolare 3 școli gimnaziale 3 licee	2 unități școlare și 9 unități preșcolare 388 părinți	Usor stagnantă

ACTIVITATEA CABINETELOR LOGOPEDICE INTERȘCOLARE

Activitatea desfășurată în anul școlar 2017- 2018 a vizat următoarele aspecte:

- Organizarea cabinetelor logopedice pentru buna desfășurare a activității logopedice,
- Identificarea logopatilor din zonele arondate cabinetelor logopedice,
- Activități organizatorice necesare desfășurării activității terapeutice (înștiintarea părinților, stabilirea grupelor de terapie, proiectarea de programe de interventie adaptate tipului și gradului de deficiență etc),
- Întocmirea planurilor manageriale, stabilirea datelor de desfășurare a cercurilor si comisiilor metodice, a tematicii acestora,
- Activități specifice de intervenție terapeutică,
- Dezvoltarea competențelor profesionale ale profesorilor logopezi (participarea la cursuri, simpozioane, conferințe),
- Colaborarea cu părinții, consilierea cadrelor didactice care lucrează cu copiii cu deficiențe de limbaj si comunicare (organizarea de activități de informare si consiliere, pe rema comunicarii, prevenirii si corectării tulburărilor de limbaj).

Activitățile metodice, de formare continuă, desfășurate prin cercurile pedagogice și comisiile metodice ale profesorilor logopezi, au avut următoarea tematică:

Comisii metodice/ cerc pedagogic:

- septembrie 2017: CJRAE: Raport asupra activităților derulate in anul precedent, organizarea activităților din anul curent, organizarea circumscriptiilor logopedice,

- octombrie 2017: CJRAE: Importanta depistarii si interventiei timpurii in tulburarile de limbaj si comunicare- dezbateri,
- noiembrie 2017 : CJRAE: cercul pedagogic al profesorilor logopezi si de terapii specifice, cu tema „Stimularea limbajului la copiii cu implant cohlear”- Marilena Andreescu,
- ianuarie 2018: CJRAE: pregatirea Zilei Europene a Logopediei in cadrul CLI, cu tema „Comunicarea augmentativa si alternativa”: referate sustinute de Monica Ghimbasi, Florea Florina
- martie 2018: CJRAE: referat pe tema dezvoltarii comunicarii la copiii cu sindrom Down, prof. Marilena Andreescu,
- aprilie 2018: Cerc pedagogic, defasurat la Scoala Gimnaziala Targoviste, cu tema Comunicarea augmentativa,
- mai: participare la Sesiunea de comunicari stiintifice, prilejuate de aniversarea unui deceniu de activitate CJRAE. Din partea profesorilor logopezi, au prezentat rezultatele obtinute in urma cercetarilor pentru obtinerea gradului didactic I prof. Georgeta Biolan si prof. Gabriela Diaconu,
- iunie 2018: CJRAE: Program de antrenament fonologic, prof. Soare Daniela,
- Profesorii logopezi din centrele logopedice participa regulat la activitatile comisiilor metodice ale invatatorilor din scolile in care se afla cabinetele logopedice, in special la clasa pregatitoare si clasa I, unde sunt cele mai frecvente cazuri de dificultati de limbaj si comunicare, logopedul sprijinind formarea si dezvoltarea aptitudinilor necesare școlarizării.
- De asemenea, susțin activități prin care cadrele didactice din școli si din grădinițe achiziționează informații și cunoștințe despre dezvoltarea normală și patologică a limbajului si comunicării, despre metode de intervenție necesare corectării, ameliorării tulburărilor de limbaj, despre susținerea copiilor cu dificultăți de învățare, pentru a se preveni eșecul școlar.
- S-au desfasurat activități de consiliere a părinților, atat in perioada de evaluare initiala a copiilor, cat si pe parcursul semestrului.

Analiza SWOT a activității Centrelor Logopedice interșcolare

Puncte tari:

- Cadre didactice calificate, cu studii de specialitate, titulare pe 12 posturi; fluctuatie scazută a personalului;
- Posibilitatea acoperirii catedrelor vacante cu personal calificat, in regim de plata cu ora;
- Interes pentru dezvoltarea profesionala, in special prin grade didactice: 7 cadre cu grad I, 2 cadre cu grad II, inscise la grad I, 3 definitivat (din care 1 inscris la doctorat, 2 inscise la gradul 2), 1 debutant, care a obtinut definitivatul începând cu anul școlar 2018-2019;
- Participare crescuta a profesorilor logopezi la activitatile metodice organizate la nivelul comisiei metodice si al cercurilor pedagogice;
- Deschiderea cabinetelor logopedice spre evaluarea, consilierea si terapia logopedică logopedică a copiilor din afara circumscriptiilor;
- Varietate crescută a cazuisticii abordate in activitățile logopedice.

Puncte slabe:

- Lipsa de formare profesională continuă, care să permită abordarea la un nivel crescut de calitate a copiilor cu TSA, hipocuzie, tulburari specifice de învățare;
- Programe structurate cu părintii, pe tema prevenirii si corectarii tulburarilor de limbaj;
- Vizibilitate redusa a activității profesorilor logopezi la nivelul comunitatii educationale;
- Lipsa unor instrumente standard in depistarea si evaluarea copiilor cu tulburari de limbaj si comunicare, aspect care contribuie la discrepante mari in statisticile cabinetelor logopedice.

Amenințări:

- Oferta de formare în specialitate absentă la nivel de CCD, iar la nivel national redusa si cu costuri mari;
- Număr mare de copii cu tulburări grave, care necesită intervenție personalizată, aspect care duce la diminuarea numărului total de copii care pot beneficia de terapie logopedică. Totuși, se face precizarea ca acei copii din circumscripții care rămân in afara terapiei logopedice au tulburări ușoare (de exemplu, ușoare dificultăți de pronunție), care pot fi rezolvate prin consilierea parintilor si a cadrelor didactice.

Oportunități:

- Posibilitatea perfectionării prin participare la cursuri Erasmus+, cu finanțare europeană: in anul scolar viitor 4 profesori logopezi vor participa la cursuri de formare prin proiectul *Școli mai bune, profesori mai buni pentru copiii cu dificultăți de învățare*.

Apecte de îmbunătățit la nivelul managementului comisiei:

- revizuirea instrumentelor de monitorizare a activității din cabinetele logopedice interșcolare.

RELAȚIILE CU COMUNITATEA LOCALĂ

C.J.R.A.E. Dâmbovița a realizat parteneriate noi pentru realizarea unor proiecte cu instituții și organizații din comunitate:

DENUMIREA PROGRAMULUI	PARTENERI INTERNI	FORMA DE FINALIZARE	OBS.
Înființarea Rețelei educaționale SNAC „Cuore”	IȘJ Dâmbovița, DGASPC Dâmbovița	Acord de parteneriat	
Prevenirea victimizării copiilor „Împreună putem schimba lumea!”	IPJ Dâmbovița, IȘJ Dâmbovița, Organizația „Salvați Copiii”, DAS Târgoviște	Proiect	
Program Pilot pentru prevenirea apariției tulburărilor de alimentație și a altor tulburări asociate la copil și adolescent	CN „I.L. Caragiale” Moreni Centrul Național de Sănătate Mintală și Luptă antidrog	Protocol de colaborare	
Festivalul „Salvați copilăria”	IȘJ Dâmbovița, Grădinița cu PP nr. 15 Târgoviște	Proiect	
Proiectul educațional „Consiliere școlară prin mijloace artistice <i>STOP Bullying-ului (Spune NU intimidării)</i> ”	CJRAE Cluj	Acord de parteneriat educațional	
Proiectul educațional „Exploratori în lumea emoțiilor”	CJRAE Cluj	Acord de parteneriat educațional	
Colaborare prin voluntariat	Școala Gimnazială Râncaciou	Protocol de colaborare	Servicii de consiliere educațională
Derularea Programului de consiliere educațională a elevilor „ <i>Ne cunoaștem emoțiile pentru a ne îmbunătăți relațiile!</i> ”	Școala Gimnazială Viișoara	Protocol de colaborare	Servicii de consiliere educațională
Implementarea Ordinului nr. 1985/1305/5805 din 2016, ref. la aprobarea Metodologiei pt. evaluarea și intervenția integrată în vederea încadrării copiilor cu dizabilitati in grad de handicap, a orientării școlare si profesionale a copiilor cu cerinte educationale speciale, precum și in vederea abilitării și reabilitării copiilor cu	Consiliul Județean Dâmbovița DGASPC Dâmbovița DSP Dâmbovița IȘJ Dâmbovița	Protocol de colaborare	

dizabilități și/sau cerințe educaționale speciale			
Punerea în aplicare a măsurii educative a stagiului de formare civică	Serviciul de Probațiune Dâmbovița, IȘJ Dâmbovița	Protocol de colaborare	
Proiectul „Dezvoltare profesională și personală într-o școală ca acasă”	Colegiul Economic „Ion Ghica” Târgoviște	Contract de parteneriat educațional	
Combaterea absenteismului și prevenirea eșecului școlar în rândul elevilor cu CES	Școala Gimnazială „Grigore Alexandrescu” Târgoviște	Proiect educațional	
Proiectul „Mame adolescente”	Clubul Soroptimist Internațional Târgoviște	Protocol de colaborare	
Proiectul „Siguranța în școli”	CJRAE Brașov	Acord de colaborare	
Proiectul județean „Prezent”	Liceul Teoretic „Ion Heliade Rădulescu” Târgoviște	Protocol de colaborare	
Proiectul Caritabil – Festival „Târgul Primăverii 2018” – Concurs interjudețean de creație	Colegiul Național „Vladimir Streinu” Găești	Acord de parteneriat	
Proiectul Pilot ”Școli fără Bullying”	Organizația Salvați Copiii IȘJ Dâmbovița	Acord de parteneriat	

C.J.R.A.E. Dâmbovița coordonează și monitorizează Strategia Națională de Acțiune Comunitară, desfășurată în parteneriat de Ministerul Educației Naționale și Children`s High Level Group. În semestrul I al anului școlar 2017-2018, programul s-a derulat în cele 6 licee din județ cu tradiție în implementarea lui, pe parcursul semestrului I, în urma mediatizării pe site-ul I.S.J. și pe site-ul C.J.R.A.E., înscriindu-se în program încă 18 licee, 66 de școli gimnaziale, 14 grădinițe, alături de 2 unități de învățământ conexe (Palatul Copiilor Târgoviște și C.J.R.A.E. Dâmbovița). La finalul semestrului al II-lea, au depus rapoarte și documente 92 de coordonatori locali, din cei 106 înscriși în program.

Unul dintre beneficiari este Școala Gimnazială Specială Târgoviște, însă s-au conturat în ultimii ani parteneriate voluntari-beneficiari în cadrul comunităților locale. În anul școlar SNAC 2017-2018 a fost înființată *Rețeaua educațională SNAC “CUORE”, având sloganul „Pentru că ne pasă!”, prin desfășurarea Campaniei umanitare „Dăruind vei dobândi”* la nivelul celor 106 unități de învățământ implicate. Aceste unități sunt grupate în 9 centre metodice: Târgoviște licee, Târgoviște școli, Târgoviște grădinițe, Târgoviște II-Băleni, Târgoviște II-Voinești, Găești, Moreni, Pucioasa, Titu. Au fost identificate zone prioritare de intervenție pentru fiecare centru metodic, astfel: Târgoviște licee: Zona Groapa Teiș, Târgoviște școli: Zonele Romlux și Prepeleac, Târgoviște grădinițe: Zona Saro (Laminorului), Târgoviște II Băleni: Zonele Doicești și Șotânga, Târgoviște II Voinești: Zona Drăgăești – Pământeni, Găești: Zona Scheiu de Sus (Țarina), Moreni: Zona Schela, Pucioasa: Zona Glod, Titu: Zona Podu Cristinii (Potlogi). În fiecare lună s-au desfășurat activități în zonele prioritare și în cadrul parteneriatelor tradiționale, prin implicarea elevilor și a cadrelor didactice voluntare. SNAC are ca obiective: integrarea în comunitate a elevilor cu nevoi educaționale speciale sau defavorizați, eliminarea marginalizării, dezvoltarea competențelor de interrelaționare cu persoane din comunitate, facilitarea adaptării și integrării sociale, formarea unor comportamente dezirabile, îmbogățirea experienței personale a elevilor/copiilor cu cerințe educative speciale, precum și a persoanelor cu handicap. Comparativ cu anul școlar 2016 – 2017, se constată o creștere calitativă și cantitativă a activităților de voluntariat, mai ales la nivel gimnazial rural și la nivel liceal.

PROIECTE CU FINANȚARE EXTERNĂ

Instituția derulează activități în cadrul a două proiecte cofinanțate din Fondul Social European prin Programul Operațional Capital Uman 2014-2020, Axa prioritară 6 Educație și competențe :

1. Școala Bucuriei – Parteneriat pentru o comunitate de învățare durabilă”, cod SMIS 105645, care a debutat la data de 14 Mai 2018 și are următoarea structură a parteneriatului:

Asociația INOVITAVERDE – Beneficiar/Lider de parteneriat

Inspectoratul Școlar Județean Dâmbovița – Partener 1

Casa Corpului Didactic Dâmbovița – Partener 2

Asociația Tineri pentru Europa de Mâine – Partener 3

Centrul Județean de Resurse și Asistență Educațională Dâmbovița – Partener 4

Unitatea Administrativ Teritorială Oraș Răcari – Partener 5

Implementarea activităților este prevăzută să se realizeze în județul Dâmbovița, în municipiul Târgoviște și în localitățile Răcari și Ciocănești, pe o durată de 36 luni, până la data de 13 Mai 2021.

Valoarea totală eligibilă a proiectului este de 4 553 623,85 lei din care asistența financiară nerambursabilă de 4 300 720,42 lei.

2. ”ȘI TU CONTEZI! – Îmbunătățirea calității serviciilor educaționale pentru elevii cu dizabilități și CES din județul Dâmbovița, prin intervenții armonizate cu nevoile acestora” cod SMIS 106981, care a debutat la data de 04 Iunie 2018 și are următoarea structură a parteneriatului:

Județul Dâmbovița / Consiliul Județean Dâmbovița – Beneficiar/ Lider de parteneriat

Centrul Județean de Resurse și Asistență Educațională Dâmbovița - Partener 1

Școala Gimnazială Specială Târgoviște – Partener 2

Asociația PartNET – Parteneriat pentru Dezvoltare Durabilă – Partener 3

Implementarea activităților este prevăzută să se realizeze în județul Dâmbovița, în localitățile selectate, pe o durată de 36 luni, până la data de 03 Iunie 2021.

Valoarea totală eligibilă a proiectului este de 7 885 448,40 lei din care asistența financiară nerambursabilă de 7 779 755,12 lei.

Instituția derulează și două proiecte finanțate prin programul Erasmus+:

1. Proiectul **„Pregătit pentru muncă=Pregătit pentru viață”** - proiect de mobilitate pentru cursanții și personalul din domeniul educației și formării profesionale, ca urmare a aprobării finanțării de la Uniunea Europeană, prin programul Erasmus+, acțiunea-cheie 1 “Mobilitatea persoanelor ” în domeniul educației și formării. Principalele **obiective** ale proiectului sunt:

- pregătirea profesională a 12 profesori consilieri școlari pentru dezvoltarea experienței relevante în domeniul orientării carierei și cooperarea cu parteneri europeni în rezolvarea unor probleme practice referitoare la consilierea și orientarea carierei elevilor cu CES integrați în învățământul de masă din ciclul gimnazial și a elevilor din licee VET, în cadrul diverselor grupuri, în vederea motivării acestora pentru continuarea formării profesionale;

- dezvoltarea competențelor de intervenție ale consilierilor în rezolvarea unor situații practice (de construire a planului de carieră, de analiză a posibilităților elevilor cu CES integrați în învățământul de masă din ciclul gimnazial și a elevilor din licee VET de dezvoltare profesională);

- creșterea numărului activităților de consiliere a carierei în școli din mediul rural în care există elevi cu CES integrați în învățământul de masă în ciclul gimnazial și a elevilor din licee VET, cu precădere, din județul Dambovita prin implementarea de metode, tehnici, bune practici cu grupuri de elevi, părinți și cadre didactice;

- promovarea, valorificarea și dezvoltarea dimensiunii europene în educație în rândul prof. consilieri, diseminarea și valorizarea informației/ bunelor practici însusite, prin stagii de observare în cadrul proiectului finanțat prin Programul ERASMUS+;

- îmbunătățirea competențelor profesionale a consilierilor participanți la mobilitate prin derularea de

activități de consiliere și orientare a carierei elevilor cu CES integrați în învățământul de masă din ciclul gimnazial și a elevilor din licee VET structurate în echipa cu consilieri ce nu au participat la mobilitate;
- îmbunătățirea competențelor lingvistice ale consilierilor școlari.

2. Proiectul KA2 Erasmus+ "NEETs - Not in Education, Employment or Training, a challenge for Europe", în calitate de partener local, Inspectoratul Școlar Județean Dâmbovița fiind coordonator regional. Obiectivul proiectului este de a reduce consecințele socio-economice ale neangajării pentru tinerii NEET și de a contribui la vastul program la nivel european care se concentrează pe abordări proactive și acțiuni preventive, prin intervenția timpurie în colaborare cu școlile primare și secundare, cu părinții și familiile tinerilor aflați în situații de risc.

Menționăm semnarea contractului de finanțare pentru derularea Proiectului Erasmus+ " Scolii mai bune, profesori mai buni pentru elevii cu dificultati de invatare", actiunea K1, propus spre implementare in perioada 1 octombrie 2018- 31 iulie 2020. Proiectul își propune sa contribuie la realizarea Strategiei Europa 2020, cu privire la reducerea abandonului scolar si diminuarea procentului de elevi cu dificultati de citire. Scopul acestui proiect este imbunatatirea strategiei CJRAE de a sprijini accesul la educatie al elevilor cu tulburari specifice de invatarea, aflati in risc educational, pentru ameliorarea rezultatelor scolare si prevenirea esecului si abandonului scolar.

Obiective:1. creșterea capacității de a oferi expertiza profesională pt minim 50 profesori din CJRAE, in sprijinirea elevilor cu CES pt depășirea dificultăților de învățare: iulie 2020; 2. îmbunătățirea competențelor personalului CJRAE de a sprijini cel puțin 10 scoli, pentru crearea unui climat școlar pozitiv și a unor medii de învățare tolerante și incluzive: iulie 2020; 3. modernizarea a minim 30% activități prin metode inovatoare de sprijin educațional pt elevi cu CES, bazate pe utilizare TIC: iulie 2020; 4. îmbunătățirea competențelor de organizare de activități de informare și consiliere pe tema educației incluzive, derulate de 25% profesori CJRAE: iulie 2020.

Proiectul va determina constientizare crescută asupra dificultăților de învățare ale elevilor; acces crescut al cadrelor didactice la resurse informaționale, metode de lucru, materiale didactice inovatoare, pe tema dificultăților de învățare; inspiratie si motivatie sporita in elaborarea de proiecte Eramsus+; sensibilizare asupra necesitatii de a sprijini incluziunea elevilor cu dificultati in scoala, de a le oferi suport adecvat pentru dezvoltarea achizitiilor scolare, pentru a creste sansele acestor elevi de a avea acces pe piata muncii, de a se integra activ in societate. Pe termen lung proiectul va contribui la: conștientizare asupra problematicei elevilor cu dificultăți de învățare în rândul comunității locale și educaționale și a necesității de a sprijini dezvoltarea de servicii de suport educațional crescut pentru acești copii; rezultate școlare mai bune ale elevilor cu dificultăți de învățare; crearea de medii școlare mai favorabile învățării, prin promovarea toleranței și incluziunii; scăderea numărului de elevi care abandonează școala.

Rata abandonului școlar:

AN ȘCOLAR	Nr. total elevi învățământ obligatoriu	Elevi abandon învățământ obligatoriu	Rata abandon
2014-2015	59.106	344	0,58 %
2015-2016	51.211	244	0,47 %
2016-2017	49.407	308	0,62 %
2017-2018	47.899	310	0,64 %

IV.14. Activitatea Casei Corpului Didactic

În vederea realizării obiectivelor comune care vizează creșterea calității educației la nivelul județului Dâmbovița, Casa Corpului Didactic Dâmbovița a derulat activități comune cu Inspectoratul Școlar Județean Dâmbovița. Acestea au vizat atât implementarea unor strategii comune, coerente și eficiente, dar și obținerea de rezultate precum: creșterea procentului de promovabilitate la concursul național de ocupare a catedrelor/ posturilor didactice vacante, creșterea procentului de promovabilitate la examenul de definitivat, îmbunătățirea calității evaluării în cadrul examenelor și concursurilor naționale amintite, dar și în cadrul examenelor naționale ale elevilor (evaluarea națională la clasa a VIII-a, bacalaureat), aplicarea corectă a noului curriculum la clasa pregătitoare, din perspectiva formării competențelor etc.

I. Realizarea analizei de nevoi de formare continuă și elaborarea ofertei de programe de formare pentru anul școlar 2017 - 2018

Analiza nevoilor de formare continua a fost realizată în colaborare CCD – ISJ, utilizându-se atât metode și instrumente specific de investigație, cât și feedbackul desprins în urma realizării inspecțiilor școlare. Astfel, au fost analizate punctele slabe din activitatea personalului didactic, pentru acestea fiind propuse măsuri remediale la nivelul fiecărei discipline.

Oferta de programe de formare continua a inclus propuneri de programe de formare construite ca urmare a nevoilor identificate, elaborarea acestora fiind rezultatul activității comune a celor două instituții. Pe lângă nevoile identificate la nivel local, au fost incluse și programe ca urmare a nevoilor identificate la nivel national, toate direcțiile prioritare MEN fiind integral acoperite. În vederea acoperirii cu resursă umană necesară, care să deruleze activitate în calitate de formator, a fost valorificată, în special, expertiza inspectorilor școlari și a profesorilor metodiști din Casa Corpului Didactic Dâmbovița.

II. Organizarea de programe de formare prioritare MEN, în colaborare cu ISJ Dâmbovița:

- Program de formare *Formarea cadrelor didactice debutante din învățământul preșcolar* - direcție prioritară MEN
Rezultat: Formarea unui număr de 23 de cadre didactice debutante din învățământul preșcolar.
- Program de formare *Formarea cadrelor didactice debutante din învățământul primar* - direcție prioritară MEN
Rezultat: Formarea unui număr de 26 de cadre didactice debutante din învățământul primar.
- Program de formare *Consilierea profesorilor debutanți pentru susținerea examenului național de definitivat* - direcție prioritară MEN
Rezultat: Formarea unui număr de 15 de cadre didactice debutante din învățământul preuniversitar (profesori de diverse specialități).
- Program de formare *Informatică și TIC pentru gimnaziu – clasa a V-a* - direcție prioritară MEN
Rezultat: Formarea unui număr de 51 de cadre didactice din învățământul preuniversitar care predau Informatică și TIC, într-un program de formare acreditat, cu 60 ore și 15 CPT.
- Program de formare *Dezvoltarea competențelor de evaluare a cadrelor didactice care participă la examenul de definitivare în învățământ și concursul național pentru ocuparea posturilor didactice în unitățile de învățământ preuniversitar* - direcție prioritară MEN

Rezultat: Formarea unui număr de 43 de cadre didactice din învățământul preuniversitar care vor face parte din corpul evaluatorilor într-un program de formare acreditat, cu 120 ore și 30 CPT.

- Program de formare *Abilitarea curriculară a cadrelor didactice din învățământul primar pentru clasa pregătitoare* - program de formare realizat în parteneriat CCD – ISJ

Rezultat: Formarea unui număr de 52 de cadre didactice din învățământul primar care vor preda la clasa pregătitoare.

- Program de formare *Documentele manageriale, necesitate sau obligativitate?* -program de formare realizat în parteneriat CCD – ISJ

Rezultat: Formarea unui număr de 56 de cadre didactice din învățământul preuniversitar care fac parte din structuri de conducere.

III. Organizarea de activități metodice, științifice și culturale:

- Simpozion internațional *Pași spre viitor în educație și formare* - activitate științifică de nivel internațional - Parteneriat educațional CCD Dâmbovița, IȘJ Dâmbovița, Școala „Coresi” Târgoviște

Rezultat: 177 participanți, din care: 174 din județ și din alte 10 județe din țară, 3 din alte țări; 147 prezentare direct, 30 prezentare indirectă (prin Skype).

- Simpozion național *Didactica specialității – de la teorie la practică* - activitate științifică de nivel național - Parteneriat educațional CCD Dâmbovița, IȘJ Dâmbovița, Seminarul Teologic Ortodox ”Sfântul Ioan Gură de Aur” Târgoviște

Rezultat: 73 participanți, din care: 56 din județ, 17 din țară.

- Simpozion național *Practici inovative în activitatea didactică* - activitate științifică de nivel național - Parteneriat educațional CCD Dâmbovița, IȘJ Dâmbovița, Școala Gimnazială „Șerban Cioculescu” Găești

Rezultat: 293 participanți, din care: 277 din județ și 16 din țară.

- Simpozion național *Tehnici alternative de comunicare cu elevul cu CES* - activitate științifică de nivel național - Parteneriat educațional CCD Dâmbovița, IȘJ Dâmbovița, Școala Gimnazială Specială Târgoviște

Rezultat: 261 psrticipanți, din care: 199 din județ și 63 din țară.

- Simpozion național *Calitate și performanță educațională în școala românească* - activitate științifică de nivel național - Parteneriat educațional CCD Dâmbovița, IȘJ Dâmbovița, Liceul de Arte „Bălașa Doamna” Târgoviște

Rezultat: 80 participanți, din care: 56 din județ și 24 din țară.

- Simpozion național *Inovație și creativitate în plan curricular* - activitate științifică de nivel național - Parteneriat educațional CCD Dâmbovița, IȘJ Dâmbovița, Școala Gimnazială „Mihai Viteazul” Târgoviște

Rezultat: 143 participanți, din care: 87 din județ și 56 din țară.

- Simpozion interjudețean *Inteligența emoțională – factor cheie în dezvoltarea armonioasă a copilului /adolescentului* - activitate științifică de nivel interjudețean - Parteneriat educațional CCD Dâmbovița, IȘJ Dâmbovița, Colegiul Național „Vladimir Streinu” Găești

Rezultat: 32 participanți, din care: 2 din județ și 30 din țară.

- Simpozion județean *Util, modern și creativ în învățământul preșcolar* - activitate științifică de nivel județean - Parteneriat educațional CCD Dâmbovița, IȘJ Dâmbovița

Rezultat: 91 participanți - cadre didactice din învățământul preșcolar din județ.

- Sărbătorirea Zilei Educației - Activitate de premieră soliști, trupe, ansambluri - cadre didactice și elevi *Invitație la educație pe meleaguri dâmbovițene* - Parteneriat educațional CCD Dâmbovița, IȘJ Dâmbovița, Clubul Copiilor Moreni
Rezultat: 150 participanți - cadre didactice și elevi din județ.
- Sesiune de comunicări *Familia dincolo de cuvinte* - activitate științifică de nivel județean - Parteneriat educațional CCD Dâmbovița, IȘJ Dâmbovița, Grădinița Nr. 1 Târgoviște
Rezultat: 54 participanți - cadre didactice din învățământul preșcolar din județ.

IV. Revista „Graiul Dâmboviței” (numărul 2) a contribuit la perfecționarea cadrelor didactice din învățământul preuniversitar prin articole de calitate despre: proiecte și programe de formare, parteneriate educaționale, strategii de îmbunătățire a activității la nivelul tuturor ciclurilor de învățământ; strategii de dezvoltare instituțională; modalități specifice de proiectare a procesului de învățământ la nivelul dimensiunii sale operaționale; exemple de bune practici; noi abordări în predarea disciplinelor școlare; metode și procedee didactice utilizate pentru dezvoltarea creativității elevilor etc.

V. Alte activități organizate de CCD în parteneriat cu ISJ, care au condus la creșterea calității actului didactic în școlile din județ:

- Participarea directorului CCD Dâmbovița la toate inspecțiile generale desfășurate în anul școlar 2017 – 2018
Rezultat: 6 inspecții generale la care a participat directorul CCD Dâmbovița pentru monitorizarea activității comisiei dezvoltare profesională și evoluție în cariera didactică.
- Participarea profesorilor metodiști ai CCD Dâmbovița, ca metodiști ai IȘJ Dâmbovița, la inspecții de specialitate în vederea obținerii gradelor didactice
Rezultat: 18 inspecții efectuate: inspecții de specialitate, în vederea obținerii gradelor didactice și inspecții generale.
- Propunerea spre acreditare a trei programe de formare
Rezultat: Programe de formare propuse spre acreditare și acreditate conform OMEN: *Eficiențizarea învățării prin utilizarea artelor; Educație financiară; Managementul comunicării în instituțiile de învățământ preuniversitar.*
- Implicare în derularea examenelor naționale
Rezultat: Membri în comisiile de organizare și derulare a examenelor naționale:
 - Monitorizarea derulării Examenului de definitivare în învățământ – sesiunea iulie 2018 - județul Brăila: Barbu Daniela Luminița – director CCD Dâmbovița,
 - Monitorizarea derulării Concursului de ocupare a posturilor didactice/catedrelor declarate vacante/rezervate în unitățile de învățământ preuniversitar – sesiunea iulie 2018 - județul Brăila: Barbu Daniela Luminița – director CCD Dâmbovița.
- Evaluatori: Evaluarea Națională 2017, Bacalaureat 2018, Evaluarea Națională a elevilor la finalul claselor a II-a, a IV-a și a VI-a, Concursul de ocupare a posturilor didactice/catedrelor declarate vacante/ rezervate în unitățile de învățământ preuniversitar – Limba și literatura română, elemente de pedagogie școlară și elemente de didactică generală aplicate disciplinelor din învățământul primar.
- Inspecții tematice desfășurate în unități de învățământ din județ la care au participat directorul, respectiv profesori metodiști din cadrul casei corpului didactic – 6 inspecții.

- Participarea la evaluare dosarelor depuse în vederea obținerii gradației de merit - membri în comisia de evaluare a dosarelor depuse în vederea obținerii gradației de merit.
- Participare la evaluarea resurselor educaționale deschise depuse de cadrele didactice din județ - membri în comisiile de evaluare a Resurselor educaționale deschise pentru nivelul *Învățământ primar*.

Urmare a activităților comune prezentate mai sus, pot fi menționate rezultatele următoare obținute la nivelul județului Dâmbovița, în anul școlar 2017 - 2018:

- Creșterea promovabilității la examenul de definitivat, astfel: 83,59%, în 2018 (peste media pe țară – 79,59%), față de 71,22% - în 2017; 67,46% - în 2016; 45,94% - în 2015.
- Creșterea promovabilității la concursul de ocupare a posturilor didactice vacante: 84,09% - 2018, față de 74,75% - în 2017; 78,46% - în 2016; 77,30% - în 2015.
- Realizarea optimă a evaluării la concursul național de ocupare a posturilor didactice vacante – învățământ primar. Județul Dâmbovița a fost centru de evaluare și contestații. Dintre cele 645 de note contestate, din totalul de 3028, diferențele dintre evaluarea inițială și cea realizată ca urmare a contestării notei s-au situat astfel: 61,70% au înregistrat diferențe mai mici sau egale cu 0,5 puncte, 34,72%, diferențe cuprinse între 0,51 puncte și 1 punct, 6,97%, diferențe între 1,01 puncte și 2 puncte și numai 0,93% diferențe mai mari de 2 puncte.

IV.15. Comunicare instituțională

Asigurarea fluxului informațional la nivelul sistemului de învățământ județean și național

În anul școlar 2017-2018 Inspectoratul Școlar Județean Dâmbovița a practicat o relație transparentă cu mass - media locală și națională, a răspuns întrebărilor despre viața școlii dâmbovițene, furnizând informațiile solicitate, în conformitate cu prevederile Legii nr. 544/2001 privind liberul acces la informațiile de interes public și ale Legii nr. 52/2003 privind transparența decizională în administrația publică.

În conformitate cu art. 5 alin. 1) din Legea 544/2001 informațiile de interes public prevăzute de lege pot fi consultate pe site-ul instituției www.isj-db.ro, s-a realizat și publicat pe site-ul oficial - [Buletinul informativ conform legii 544/2001](#). Accesul la informație a fost facilitat de organizarea datelor încărcate pe site-ul oficial pe domenii de activitate.

Comunicarea cu presa a vizat mai multe componente:

- redactarea și transmiterea comunicatelor și informațiilor de presă pe teme de interes general, referitoare la activitatea Inspectoratului Școlar și a unităților de învățământ preuniversitar din județ;
- elaborarea de articole pentru publicații specializate (*Tribuna învățământului, Graiul Dâmboviței, Esențial în educație etc.*);
- organizarea de conferințe de presă, elaborarea și editarea materialelor pentru mapele de presă;
- participarea reprezentanților I.Ș.J. la emisiuni TV pe teme educaționale în urma invitațiilor sau pentru dezbateri;
- invitarea presei locale și naționale la manifestările și evenimentele organizate de I.Ș.J. și unități de învățământ din județ;
- publicarea pe site-ul I.Ș.J. a unor anunțuri/articole informative/comunicate de presă pentru mediatizarea celor mai importante evenimente derulate în județ;
- transmiterea de informații în vederea participării mass-media la evenimentele de larg interes;
- menținerea legăturii permanente cu jurnaliștii pe teme din domeniul învățământului;
- consilierea unităților de învățământ din județ pe problemele legate de comunicarea cu mass-media.

Au fost organizate conferințe de presă pentru diversele acțiuni realizate în cadrul sistemului și de fiecare dată s-a răspuns cu promptitudine tuturor solicitărilor de a participa la emisiuni televizate/ radio, pe probleme importante ale învățământului, acțiuni ce au condus la menținerea unei imagini pozitive a instituției.

Pe parcursul anului școlar 2017-2018, pe legea 544/2001 au fost formulate 12 cereri având ca subiect informații cu privire la implementarea unor activități pentru elevi (burse, opționale predate etc.) sau informații specifice compartimentului economic și administrativ. Majoritatea solicitărilor au provenit dinspre reprezentanți ai unor ONG-uri și ai presei.

Promovarea imaginii inspectoratului școlar

Inspectoratul Școlar Județean Dâmbovița și școlile din rețea s-au bucurat de o imagine instituțională bună în comunitate, imagine care s-a manifestat atât în domeniul relațiilor publice, cât și în relațiile cu mass-media.

În vederea promovării educației în general și a activităților ISJ Dâmbovița, au fost desfășurate activități precum Zilele ISJ Dâmbovița, Parada Absolvenților, Gale ale Excelenței în educație, concursuri și activități educative diverse. Toate aceste activități, precum și aspecte relevante din viața școlilor dâmbovițene au fost surprinse în comunicatele de presă, fotografiile și informările transmise prin mijloace de comunicare diverse (rețele de socializare, site-ul instituției și al unităților de învățământ, presa scrisă și audio-vizuală etc).

IV.16. Serviciul Financiar-contabil, Tehnic, Administrativ

RESURSE FINANCIARE

Alocații bugetare repartizate de titluri ale clasificăției economice în anul școlar 2017-2018

LUNA	TITLUL I Cheltuieli de personal	TITLUL II Bunuri și servicii	TITLUL IX Asistență socială	TITLUL X Alte cheltuieli	TITLUL XI Cheltuieli afere programelor cu finanțare rambursabilă	TITLUL XII Active nefinanciare
SEPTEMBRIE 2017	1.071.000	53.000	145.010	0	0	0
OCTOMBRIE 2017	417.000	66.100	426.300	0	0	0
NOIEMBRIE 2017	500.000	102.000	360.209	826.000	0	350.000
DECEMBRIE 2017	614.790	247.209	392.965	800.000	0	80.000
IANUARIE 2018	25.135.000	78.600	192.000	0	0	0
FEBRUARIE 2018	25.889.050	65.000	212.500	272.000	0	0
MARTIE 2018	25.912.225	81.000	368.507	381.200	0	0
APRILIE 2018	30.204.766	95.000	793.000	848.881	121.334	0
MAI 2018	29.662.764	93.000	0	367.500	147.097	75.000
IUNIE 2018	40.929.850	80.000	415.925	306.177	0	0
IULIE 2018	41.954.000	74.000	140.500	302.000	33.750	0
AUGUST 2018	25.843.000	80.000	68.000	113.500	19.500	0
TOTAL	248.133.445	1.114.909	3.514.916	4.217.258	321.681	505.000

Fonduri pentru elevi

Decontarea nevetei elevi

Luna	Nr.beneficiari (abonamente CFRși auto, bilete CFR și auto)	Suma solicitată în vederea decontării
SEPTEMBRIE 2017	3.712	174.101
OCTOMBRIE 2017	4.509	296.777
NOIEMBRIE 2017	4.640	297.213
DECEMBRIE 2017	2.946	154.604
IANUARIE 2018	3.936	163.587
FEBRUARIE 2018	3.921	188.465
MARTIE 2018	3.646	245.133
APRILIE 2018	3.682	175.414
MAI 2018	3.283	228.212
IUNIE 2018	1.809	106.591
IULIE 2018	36	1.594
AUGUST 2018	0	0
Total	36.120	2.031.691

Programe sociale

În anul școlar 2017-2018, fost repartizată suma de 3.024.528 lei pentru bursa „Bani de liceu”, Burse profesionale, elevi Republica Moldova, pentru un număr de 2.557 beneficiari (856 elevi bursă bani de liceu, 1.696 elevi bursă profesională, 5 elevi Republica Moldova).

Alocații de stat pentru elevi/tineri peste 18 ani care continuă cursurile învățământului liceal și profesional în condițiile legii

În cursul anului școlar 2017-2018, au întrunit condițiile pentru acordarea alocației de stat un număr de 3372 de elevi/tineri cu vârsta peste 18 ani, care au continuat cursurile învățământului liceal și profesional în conformitate cu Legea nr. 61/1993, modificată și completată - cu domiciliul în județul nostru și 19 elevi/tineri cu vârsta peste 18 ani, care studiază în județul nostru și au domiciliul în alte județe ale țării.

Pe parcursul anului școlar 2017-2018, au pierdut dreptul la alocația de stat ca urmare a retragerilor de la cursuri, exmatriculărilor și abandonului școlar un număr de 25 de elevi/tineri cu vârsta peste 18 ani.

- Numărul total de elevi beneficiari de alocație de stat care au împlinit 18 ani și care continua studiile din județul Dâmbovița în semestrul I al anului școlar 2017-2018: **2531**;
- Total elevi beneficiari de alocație de stat cu domiciliul în alte județe: **19**;
- Total elevi care au pierdut dreptul la alocația de stat în cursul anului școlar 2017-2018 (ca urmare a retragerilor de la cursuri, exmatriculărilor și abandonului școlar): **25**;
- Total elevi beneficiari de alocație de stat: **3372**;
- Total fonduri aferente anului școlar 2017-2018: **2.475.314** lei

Elevii/tinerii cu vârsta peste 18 ani, care continuă cursurile învățământului liceal și profesional primesc alocație de stat în luna septembrie și pentru lunile de vacanță iunie – august, dacă continuă cursurile învățământului liceal și profesional în condițiile legii.

Aspecte pozitive:

- sprijin financiar din partea statului pentru elevii care continuă cursurile învățământului liceal și profesional și după împlinirea vârstei de 18 ani;
- atitudine pozitivă din partea elevilor față de școală și față de drepturile și obligațiile ce le revin;
- asigurarea egalității de șanse și responsabilizarea elevilor.

Aspecte negative:

- lipsa de interes a unor elevi față de drepturile și facilitățile de care beneficiază;
- frecvența redusă și pierderea dreptului la alocația de stat ca urmare a absențelor, retragerii, exmatriculării sau abandonului școlar;

- reducerea populației de vârstă școlară cu efecte negative asupra întregului sistem educațional și asupra întregii vieți economice și sociale;
- gestionarea slabă a timpului afectat familiarizării elevilor cu autoorganizarea și autoconducerea.

Asigurarea cu manuale școlare 2017-2018

Suma alocată pentru retipărirea manualelor școlare pentru învățământul obligatoriu (clasele VI-XII) de către M.E.N. este de 822.983 lei, conform Anexei nr. 1 Ordinul nr. 3398 din 28.02.2017. Pentru anul școlar 2017-2018 fondurile destinate procesului de completare a stocurilor de manuale școlare pentru învățământul obligatoriu sunt utilizate pentru achiziționarea manualelor școlare retipărite pentru:

Clasele VI -VIII - învățământul gimnazial
 Clasele IX - XII - ciclul inferior al liceului
 Titluri comandate - 410
 Titluri primite - 410

Nivelul	Nr. titluri
Clasa a VI -a	36
Clasa a VII-a	39
Clasa a VIII-a	42
Clasa a IX-a	46
Clasa a X-a	49
Clasa a XI-a	104
Clasa a XII-a	94

În cadrul procesului de completare a stocurilor de manuale școlare, fiecare unitate de învățământ respectă în ordine următoarele criterii de selecționare a manualelor școlare comandate:

- retipărirea manualelor școlare pentru disciplinele studiate în învățământul gimnazial la disciplinele: *Limba și literatura română și Matematică*;
- asigurarea manualelor școlare care nu fac obiectul recartărilor;
- înlocuirea manualelor școlare aflate în stadiu avansat de uzură.

S-au încheiat contracte cu 27 de edituri, acțiune ce s-a finalizat prin semnarea contractelor cu fiecare editură în parte .

Până la 30 iunie 2017 – difuzarea de către edituri a manualelor școlare retipărite, în depozitul județean de carte școlară.

Conform procedurii de selecție și comandă a noilor manuale școlare pentru clasele a I-a, a II-a, a III-a, a IV-a (manuale digitale) școlile au primit manuale de la 13 edituri; SC CD PRESS SRL, SC INTUITEXT SRL, SC GRUP EDITORIAL ART SRL, CORINT JUNIOR SRL, GRUP MEDIA LITERA SRL, SC EDU SOFT MARKETING SRL, SC ARAMIS PRINT SRL, UNISCAN GRUP EDUCATIONAL SRL, CENTRUL DE CARTE STRAINA SITKA, SC EDITURA SIGMA SRL, SC BOOKLET SRL, ARS LIBRI PROF SRL, ASTRO IMPEX.

Titluri comandate -75
 Titluri primite -75

Nivelul	Nr. titluri
Clasa a I-a	11
Clasa a II-a	17
Clasa a III-a	19
Clasa a IV-a	28
Clasa a V-a	83

Manualele au fost livrate în unitățile de învățământ până la data de 15 August 2017, mai puțin clasa a V-a, care s-a livrat în tranșe (datorată licitației și contestațiilor care au fost depuse de unele edituri).

Până la data de 8 septembrie 2017 au fost distribuite claselor a V-a ghidul *Compendiu introductiv pentru gimnaziu* și manualul de Educație fizică și sport. În lunile septembrie și octombrie s-au selectat și comandat următoarele titluri de manuale școlare pentru clasa a V-a: Educație tehnologică și aplicații practice, Informatică și TIC, Istorie, Limba engleză L1 intensiv, Limba engleză L2, Limba și literatura română, Limba engleză L1, Limba franceză L2, Limba germană, Biologie, Geografie, Educație plastică, Educație muzicală, Educație socială, Consiliere și dezvoltare personală, Matematica. Aceste manuale au fost distribuite școlilor proporțional cu sosirea lor în depozitul de carte școlară.

IV.17. Serviciul informatizare

Serviciul informatizare din cadrul Inspectoratului Școlar Județean Dâmbovița a desfășurat împreună cu unitățile școlare din județ activități privind colectarea/verificarea de date, conform cerințelor primite de la Ministerul Educației Naționale și alte instituții ale statului, date care conduc la o activitate transparentă și aplicată.

Lista aplicațiilor/machetelor/bazelor de date la care s-a lucrat pentru desfășurarea în bune condiții a activităților specifice sistemului de învățământ:

- Sistemul Informatic Integrat al Învățământului din România
- Proiectul planului de școlarizare
- Realizarea planului de școlarizare
- Înscrierea în învățământul primar – clasa pregătitoare
- Înscrierea la grădiniță
- EduSal
- Bacalaureat
- Evaluarea Națională pentru clasa a VIII-a
- Evaluările Naționale pentru clasele a II-a, a IV-a și a VI-a
- Definitivat
- Euro200
- Bani de liceu
- Bursă profesională
- Situația cheltuielilor de personal
- Bazele de date aferente simulărilor examenelor naționale
- Situația referitoare la asigurarea cu apă curentă / canalizare / transport școlar
- Situația referitoare la asigurarea cu pază / camere video a unităților de învățământ
- Situația costului standard / elev
- Situația statistică privind începutul anului școlar, respective sfârșitul anului școlar
- Situația statistică la sfârșitul semestrului I, respective la sfârșitul semestrului al II-lea.

IV.18. Serviciul juridic

În cursul anului școlar 2017-2018, Inspectoratul Școlar Județean Dâmbovița, ca instituție coordonatoare a învățământului și educației în județul Dâmbovița, și-a proiectat și organizat activitatea pentru continuarea reformei și aplicarea în practică a politicilor educaționale lansate la nivel național. Atribuțiile Departamentului Juridic al Inspectoratului Școlar Județean Dâmbovița sunt:

- a) reprezintă drepturile și interesele legitime ale inspectoratului școlar în raporturile cu autoritățile publice, instituțiile de orice natură, precum și cu orice persoană fizică sau juridică;
- b) reprezintă interesele legitime ale inspectoratului școlar în fața instanțelor judecătorești de orice nivel, asigurând formularea și depunerea actelor procedurale în dosarele aflate pe rol, punerea în executare a hotărârilor judecătorești;
- c) asigură asistența și consultanța de specialitate inspectorului școlar general, inspectorilor școlari generali adjuncți, compartimentelor din cadrul Inspectoratului Școlar, precum și unităților de învățământ, la solicitarea acestora, prin emiterea de opinii juridice, avize consultative, puncte de vedere justificate legal;
- d) asigură păstrarea evidenței lucrărilor realizate, a dosarelor de instanță precum și a corespondenței purtate cu diferitele instituții ale statului, organizații, persoane juridice sau fizice;
- e) rezolvă alte lucrări cu caracter juridic, în funcție de specificul activității, care îi sunt repartizate de către inspectorul școlar general;
- f) participă la comisiile constituite la nivelul inspectoratului școlar;
- g) acordă avizul de legalitate pentru actele cu caracter juridic ale inspectoratului școlar;
- h) obține titlurile executorii și le transmite compartimentului financiar-contabil în vederea executării,
- i) întocmește, actualizează și gestionează procedurile activităților desfășurate la nivelul compartimentului;
- j) informează conducerea și membrii compartimentelor inspectoratului școlar cu privire la dispozițiile cu caracter normativ de interes general și specifice învățământului, sau de interes general și comunică noutățile legislative către structurile interesate;
- k) îndeplinește alte atribuții prevăzute de lege, cu respectarea prevederilor legale. Caracterul acestor atribuții este unul permanent.

Modificările legislative apărute în cursul acestui an școlar au impus luarea unor măsuri concrete, atât la nivelul Inspectoratului Școlar Județean, cât și la cel al unităților școlare din teritoriu. La baza elaborării programelor județene și a organizării activității, au stat următoarele acte normative prin care, din punct de vedere legislativ, învățământul preuniversitar românesc este reglementat: Legea Educației Naționale 1/2011 cu modificările și completările ulterioare, precum și de alte acte normative incidente și Ordinele Ministrului Educației Naționale dintre care amintim :

- O.U.G. nr. 81/2016 privind modificarea și completarea Legii Educației Naționale nr.1/2011;
- Legea numărul 53/2003 Codul Muncii, republicat cu modificările și completările ulterioare ;
- Legea numărul 153/2017 privind salarizarea personalului plătit din fonduri publice;
- OMEN 3633/2018 privind metodologia și criteriile de acordare a gradației de merit personalului didactic din învățământul preuniversitar de stat, sesiunea 2018;
- OMEN nr. 5485/2017 privind Metodologia – Cadru de mobilitate a personalului didactic de predare din învățământul preuniversitar, în anul școlar 2018-2019.

IV.19. Biroul Salarizare normare

În anul școlar 2017 – 2018, Compartimentul a avut în vedere:

- întocmirea adreselor de normare a personalului didactic auxiliar și nedidactic, în limita numărului maxim de norme alocate, la propunerea conducerilor unităților de învățământ și cu aprobarea C.A. al I.S.J.;
- verificarea și avizarea lunară a statelor de personal și de plată pentru cele 154 de unități cu P.J. din județ;
- întocmirea diverselor și transmiterea situațiilor solicitate de M.E.N. sau alte instituții (CJ, ITM, Prefectură etc.).

IV.20. Biroul Audit

În cadrul Inspectoratului Școlar Județean Dâmbovița, auditul intern este organizat sub formă de compartiment de audit intern, în subordinea directă a inspectorului școlar general. Activitatea se desfășoară în baza planului anual, avizat de Seviul Audit al M.E.N.

Auditorul public intern din cadrul inspectoratului școlar efectuează misiuni de audit atât la inspectoratul școlar, cât și la entitățile din județ aflate în subordinea acestuia, conform Legii Educației Naționale nr. 1/2011, cu modificările și completările ulterioare și O.M.E.C.T. nr. 5281/2003 pentru aprobarea Normelor metodologice privind organizarea și exercitarea activității de audit public intern în structura M.E.C.T. și în unitățile aflate în subordinea sau coordonarea M.E.C.T.

Conform organigramei și statutului de funcții aprobat de organul ierarhic superior, există și este ocupat un singur post de auditor în cadrul compartimentului de Audit public intern al I.Ș.J. Dâmbovița, iar în celelalte structuri subordonate, nu există norme posturi de auditori.

Cadrul metodologic și procedural este asigurat de:

- Prevederile Legii 672/2002 privind auditul public intern cu modificările ulterioare;
- Ordinul M.Ed.C.T. nr. 5281/2003;
- Ordinului ministrului educației naționale nr. 5.509/2017 prin care s-au aprobat Normele metodologice privind organizarea și exercitarea activității de audit intern la nivelul Ministerului Educației Naționale și a entităților aflate în subordinea, coordonarea sau sub autoritatea Ministerului Educației Naționale la nivelul cărora nu există norme specifice de audit public;
- Carta Auditului intern;
- Codul privind conduita etică a auditorului intern;
- Procedurile operaționale de audit intern.

Conform punctului 1.6. din O.M.E.C.T nr. 5281/2003 pentru aprobarea Normelor metodologice privind organizarea și exercitarea activității de audit public intern în structura Ministerului Educației, Cercetării și Tineretului și în unitățile aflate în subordinea sau coordonarea Ministerului Educației, Cercetării și Tineretului, Compartimentul audit public intern din cadrul Inspectoratului Școlar Județean Dâmbovița nu elaborează norme proprii de audit public intern, ci își desfășoară activitatea conform prezentelor norme.

Planul de audit aferent anului 2017 a cuprins 4 misiuni de audit programate a se realiza în ordinea stabilită în plan, în funcție de rezultatul analizei riscului asociat și a referatului de justificare.

În orientarea activității de audit public intern, la analiza riscurilor activităților/operațiunilor auditabile, s-au avut în vedere următoarele criterii semnificative:

- deficiențele constatate în rapoartele de audit public intern anterioare ale auditorilor interni;
- deficiențele consemnate în Rapoartele Curții de Conturi;

- informații deținute sau obținute cu privire la disfuncționalități sau abateri;
- aprecierea unor specialiști cu privire la structura și dinamica unor riscuri interne sau de sistem;
- evaluarea impactului unor modificări în mediul de desfășurare a sistemului auditat;
- recomandările primite de la MEN și de la conducătorul instituției.

Gradul de realizare a planului este de 100%.

În cadrul misiunilor de audit, recomandările formulate au fost discutate cu structurile auditate, au trecut prin faza de conciliere, fiind acceptate de structurile auditate și aprobate de Inspectorul Școlar General. Recomandările au vizat eliminarea într-o mai mare măsură a riscurilor cu privire la legalitatea utilizării resurselor și la protejarea patrimoniului.

Raportarea anuală confirmă că au existat numeroase recomandări care au contribuit la întărirea sistemelor de control intern existente sau la efectuarea unor controale în puncte cheie ale lanțului procedural.

Auditorul intern urmărește implementarea recomandărilor ca etapă finală în care se adaugă valoare activităților auditate. Urmărirea recomandărilor se face de către auditorul intern pe baza „***Fișei de urmărire a recomandărilor***”.

Gradul de implementare a recomandărilor a fost de ***aproximativ 70%***, celelalte fiind în curs de implementare.

Începând cu data de 04.09.2017 s-a derulat misiunea de audit cu tema « Plățile asumate prin angajamente bugetare și legale, inclusiv din fondurile comunitare » la nivelul ISJ Dambovită – palatele și cluburile copiilor.

Planul de audit aferent anului 2018 cuprinde 5 misiuni de audit programate a se realiza în ordinea stabilită în plan, în funcție de rezultatul analizei riscului asociat și a referatului de justificare, din care au fost realizate la data de 01.09.2017 – 3 misiuni .

În perioada 03.01.2018 – 31.01.2018 s-a finalizat misiunea cu tema "Plățile asumate prin angajamente bugetare și legale, inclusiv din fondurile comunitare" la nivelul ISJ Dambovită – palatele și cluburile copiilor.

În perioada 01.02.2018. – 23.03.2018 s-a derulat misiunea cu tema " Sistemele informatice " la nivelul inspectoratului școlar.

În perioada 26.03.2018 – 15.05.2018 s-a derulat misiunea cu tema "Respectarea la nivelul unităților de învățământ preuniversitar care funcționează în județ a cadrului legal și procedural în ceea ce privește acordarea drepturilor salariale, plata drepturilor stabilite prin hotărâri judecătorești, a ajutoarelor financiare în vederea stimulării achiziționării de calculatoare, a sprijinului financiar ce se acordă elevilor în cadrul Programului național de protecție socială "Bani de liceu" și decontarea, pentru elevi, a cheltuielilor de transport" la nivelul unităților de învățământ preuniversitar din UAT Titu.

În acest moment este în derulare misiunea cu tema « Auditarea activităților financiare sau cu implicații financiare desfășurate de entitatea publică din momentul constituirii angajamentelor până la utilizarea fondurilor de către beneficiarii finali, inclusiv a fondurilor provenite din finanțare externă; Plăți asumate prin angajamente bugetare legale, inclusiv din fondurile comunitare » la nivelul inspectoratului școlar.

Contribuția auditului la adăugarea de valoare în cadrul entităților publice

- A fost adusă valoare adăugată prin schimbarea mentalității celor auditați, prin crearea și promovarea unei culturi de conștientizare a riscurilor în cadrul entităților.
- Compartimentul audit intern a formulat asigurări privind conformitatea cu legislația în vigoare, cu standardele de control intern și cu standardele de audit intern.
- Structurile auditate au beneficiat și de un proces de consiliere informală din partea auditului intern însoțite de recomandări.

Contribuția auditului intern la îmbunătățirea controlului intern

- Auditul intern, printr-o abordare sistematică și metodică, a furnizat o asigurare obiectivă și a consiliat managementul cu privire la nivelul de funcționalitate a sistemelor de control atașate activităților sale, în vederea eliminării/diminuării riscurilor potențiale care pot afecta realizarea obiectivelor entității.
- Compartimentul audit intern a formulat asigurări privind conformitatea cu legislația în vigoare, cu standardele de control intern și cu standardele de audit intern.
- Structurile auditate au beneficiat și de un proces de consiliere informală din partea auditului intern însoțite de recomandări.

Contribuția auditului la procesul de guvernare sau conducere

- Aportul auditorului intern, reflectat în recomandările formulate, a contribuit la facilitarea realizării obiectivelor entităților.
- Activitatea de audit intern a contribuit la îndeplinirea obiectivelor instituțiilor, prin prezentarea sistematică de rapoarte și recomandări cu privire la eficiența sistemului de control intern, a procesului de administrare a riscurilor și a proceselor de conducere.

Conștientizarea managementului privind necesitatea consolidării auditului intern

- Au fost depuse eforturi pentru conștientizarea managerilor de la toate nivelurile pentru înțelegerea corectă a activității de audit intern, atât în ceea ce privește regulile după care aceasta se desfășoară, cât și în modul în care se fructifică cel mai bine această nouă funcție.

Propuneri privind îmbunătățirea activității de audit desfășurată la nivelul instituțiilor publice.

- Auditorul public intern consideră că activitatea de audit intern este pe un “traseu ascendent”, dar trebuie susținută cu tot efortul din partea persoanelor cu putere de decizie care trebuie să perceapă auditul intern ca un ajutor, un sprijin competent și independent și nu ca pe un “nou control”.
- Conștientizarea permanentă a managerilor de la toate nivelurile pentru înțelegerea corectă a activității de audit intern, atât în ceea ce privește regulile după care aceasta se desfășoară, cât și în modul în care se fructifică cel mai bine această nouă funcție.
- Participarea conducătorilor structurilor de audit la dezbaterile problemelor importante la cel mai înalt nivel de decizie din instituție, creându-se astfel posibilitatea orientării activității de audit intern către problematica cu care se confruntă managementul.
- Asigurarea unei independențe reale a auditorilor interni, care să permită desfășurarea misiunilor de audit în condiții de maximă obiectivitate.

IV.20. Biroul Rețea școlară

În anul școlar 2017 – 2018 Compartimentul a avut în vedere:

- verificarea modului de realizare a planului de școlarizare alocat pentru anul de învățământ 2017-2018;
- verificarea efectivelor de elevi și preșcolari în aplicația SIIIR pentru stabilirea costului standard;
- calcularea bugetelor convenite fiecărei unități de învățământ, conform costului standard pentru cheltuieli de personal și materiale;
- întocmirea avizelor conform pentru autoritățile publice locale în vederea emiterii hotărârilor de consiliu local pentru stabilirea rețelei școlare pentru anul școlar 2018-2019;
- centralizarea Proiectului planului de școlarizare pentru anul școlar 2018-2019 și transmiterea acestuia la M.E.N.;
- întocmirea diverselor situații solicitate de M.E.N. sau alte instituții (CJ, DSP, Prefectură etc.);
- distribuirea în rețea a aproximativ 20.000 file acte de studii aferente promoției curente, aplicarea timbrului sec și întocmirea situațiilor privind stocul de formulare solicitate de M.E.N.